

MAXON®

MF-16-33

SEPTEMBRE 2024

TUK-A-WAY® TE-20, TE-25, TE-30

MANUEL D'INSTALLATION

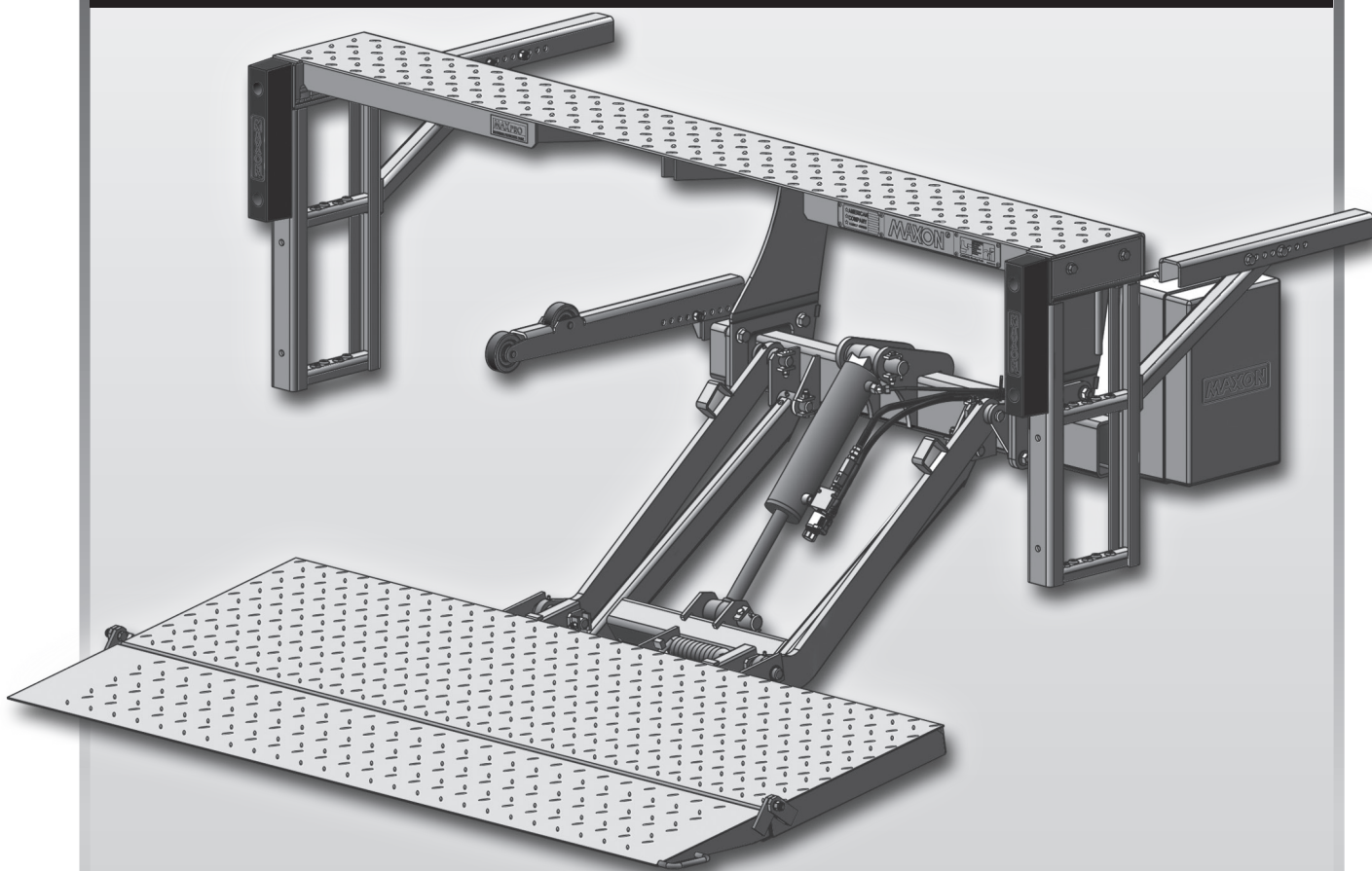

Pour trouver des informations sur l'entretien et les pièces détachées de votre hayon **TE-20**, **TE-25** ou **TE-30**, rendez-vous sur www.maxonlift.com. Cliquez sur les boutons **PRODUITS**, **TUK-A-WAY** et **TE-20** ou **TE-25/TE-30**. Ouvrez le **manuel d'entretien** dans la fenêtre **DOCUMENTATION PRODUIT**. Pour les pièces, cliquez sur les boutons **PORTAIL DE PIÈCES**, **TUK-A-WAY** et **TE-20** ou **TE-25/TE-30**.

TABLE DES MATIÈRES

SYNTHÈSE DES CHANGEMENTS MF-16-33	4
AVERTISSEMENTS.....	5
INSTRUCTIONS DE SÉCURITÉ	6
NOTIFICATION	6
COMPOSANTS DU HAYON DE LA SÉRIE TE.....	7
BOÎTES DE PIÈCES POUR LA SÉRIE TE	8
MANUELS & KITS D'AUTOCOLLANTS, TE-20.....	9
MANUELS & KITS D'AUTOCOLLANTS, TE-25 & TE-30.....	10
EXIGENCES RELATIVES AU VÉHICULE	11
CENTRE DE GRAVITÉ	16
ÉTAPE 1 – INSTALLER LES PLAQUES DE RALLONGE	17
SOUDER LA PLAQUE DE RALLONGE SUR LE VÉHICULE	18
SOUDER UNE PLAQUE DE RALLONGE BOULONNÉE SUR LE VÉHICULE	19
BOULONNER UNE PLAQUE DE RALLONGE SUR LE VÉHICULE	20
BOULONNER LES FERRURES D'INSTALLATION SUR LA PLAQUE DE RALLONGE	23
ÉTAPE 2 – SOUDER LE HAYON SUR LE VÉHICULE.....	24
ÉTAPE 3 – FIXER LE BOÎTIER DE BATTERIE ET LE CADRE OPTIONNELS SUR LE VÉHICULE (SI INSTALLÉS).....	31
ÉTAPE 4 – PASSER LE CÂBLE D'ALIMENTATION	39
ÉTAPE 5 – CONNECTER LE CÂBLE D'ALIMENTATION.....	41
ÉTAPE 6 – CONNECTER LE CÂBLE DE TERRE.....	43
ÉTAPE 7 – INSTALLER LE COMMUTATEUR DE COMMANDE	45
ÉTAPE 8 – CONTRÔLER L'HUILE HYDRAULIQUE	48
ÉTAPE 9 – CONNECTER LE CÂBLE D'ALIMENTATION À LA BATTERIE.....	50
ÉTAPE 10 – RETIRER L'ÉQUERRE DE FIXATION ET VÉRIFIER L'ABSENCE D'INTERFÉRENCE	51
ÉTAPE 11 – BOULONNER LE DISPOSITIF D'OUVERTURE DE LA PLATE-FORME SUR LE HAYON	55
ÉTAPE 12 – AJUSTER LA PLATE-FORME (SI NÉCESSAIRE)	58

ÉTAPE 13 – EFFECTUER LE SOUDAGE DE FINITION DU HAYON SUR LE VÉHICULE.....	61
ÉTAPE 14 – BOULONNER LES MARCHES À LA PLAQUE DE RALLONGE.....	63
ÉTAPE 15 – POSITIONNER LES PHARES ARRIÈRE DU VÉHICULE.....	67
POSER LES AUTOCOLLANTS	68
PEINTURE DE RETOUCHE OU FINITION GALVANISÉE.....	71
DIAGRAMMES DU SYSTÈME	72
FONCTIONNEMENT DE LA POMPE, DU MOTEUR ET DU SOLÉNOÏDE – DESCENTE PAR GRAVITÉ	72
FONCTIONNEMENT DE LA POMPE, DU MOTEUR ET DU SOLÉNOÏDE – DESCENTE MOTORISÉE	73
DIAGRAMMES DU SYSTÈME HYDRAULIQUE.....	74
SCHÉMA HYDRAULIQUE (DESCENTE PAR GRAVITÉ).....	74
SCHÉMA HYDRAULIQUE (DESCENTE MOTORISÉE).....	75
DIAGRAMMES DU SYSTÈME ÉLECTRIQUE.....	76
SCHÉMA ÉLECTRIQUE (DESCENTE PAR GRAVITÉ).....	76
SCHÉMA ÉLECTRIQUE (DESCENTE MOTORISÉE).....	77
VALEURS ÉLECTRIQUES.....	78
OPTIONS	79
COMPOSANTS DU HAYON EN OPTION	79
FORMULAIRE D’INSPECTION AVANT LA LIVRAISON	83

SYNTHÈSE DES CHANGEMENTS MF-16-33

PAGE	DESCRIPTION DU CHANGEMENT
Couverture	Révision mise à jour, date et déclaration de droit d'auteur. Informations sur le modèle TE-15 supprimées.
	Dans le manuel d'installation, suppression des informations sur le modèle TE-15 qui a été arrêté.
12, 14	Ajout du détail de l'espace de la plate-forme avec les dimensions et mise à jour des dimensions de dégagement.
13, 15	Mise à jour des dimensions de découpe du châssis.
16	Mise à jour des dimensions du centre de gravité et suppression des références aux plates-formes en acier et en aluminium qui ont été arrêtées.
26	Mise à jour du paragraphe 3 avec les instructions pour s'assurer que le talon de la plate-forme est bien serré contre la plaque de rallonge.
33–35	Mise à jour des instructions concernant le boîtier de la batterie et le cadre en option. Ajout d'une REMARQUE concernant l'option soudée et les instructions combinées pour les pages 33 et 34 au paragraphe 3. Instructions de connexion de la batterie modifiées au paragraphe 4.
45	Changement de la taille du forêt de #21 à 4 mm pour le perçage de 2 trous dans le montant vertical de la carrosserie du véhicule pour le montage du commutateur de commande.
49	Ajout de marques et de numéros de pièces aux tableaux des huiles hydrauliques recommandées.
53	Mise à jour de l'espace de la plate-forme à 19 mm.
56	Références supprimées aux plates-formes en acier et en aluminium qui ont été arrêtées.
76, 77	Ajout d'une batterie 24 VDC aux schémas électriques.
83	Mise à jour du formulaire d'inspection avant livraison pour inclure la vérification de l'espace de 19 mm entre le talon de la plate-forme et la plaque de rallonge lorsque la plate-forme est à la hauteur de plancher.

Respectez les **AVERTISSEMENTS** et les **INSTRUCTIONS DE SÉCURITÉ** qui suivent lors de l'entretien des hayons. Voir le manuel d'utilisation pour les exigences en matière de sécurité d'utilisation.

AVERTISSEMENT

L'installation et l'entretien d'un hayon peuvent vous exposer à des produits chimiques, y compris du plomb, qui est connu par l'État de Californie comme pouvant causer des cancers, des malformations congénitales ou d'autres problèmes du système reproducteur. Pour minimiser l'exposition, installez et entretenez le hayon dans une zone bien ventilée et portez **des équipements de protection individuelle (EPI)** appropriés. De plus amples informations sont disponibles sur le site www.P65Warnings.ca.gov.

AVERTISSEMENT

- Ne vous tenez pas sous la plate-forme et évitez tout obstacle lors de l'abaissement du hayon. **Assurez-vous que vos pieds ne sont pas dans la trajectoire du hayon.**
- **Gardez les doigts, les mains, les bras, les jambes et les pieds loin des pièces du hayon en mouvement (et des bords de la plate-forme) lorsque vous utilisez le hayon.**
- **Rangez correctement la plate-forme lorsqu'elle n'est pas utilisée. Les plates-formes sorties pourraient mettre en danger les passants et les véhicules passant à côté.**
- **Assurez-vous que l'alimentation de la batterie du véhicule est déconnectée** lors de l'installation du hayon. Ne raccordez l'alimentation de la batterie du véhicule au hayon que lorsque l'installation est terminée ou comme demandé dans les instructions d'installation.
- Si vous devez vous tenir debout sur la plate-forme lorsque vous manipulez le hayon, gardez vos pieds et tout objet loin du bord intérieur de la plate-forme. Vos pieds ou des objets se trouvant sur la plate-forme peuvent se coincer entre la plate-forme et la plaque de rallonge du hayon.
- N'effectuez jamais de modifications non autorisées sur le hayon. Les modifications peuvent entraîner une défaillance prématurée du hayon et peuvent créer des risques pour les opérateurs et les responsable de l'entretien du hayon.
- Les pratiques recommandées pour le soudage sur des pièces en acier sont contenues dans **le code de soudage des structures D.1.1 pour l'acier (en anglais) de la société américaine de soudage AWS**. Un soudage incorrect peut endommager le hayon et/ou le véhicule et provoquer des blessures.
- Les pratiques recommandées pour le soudage de pièces en acier galvanisé sont contenues dans **le code de soudage de l'acier revêtu de zinc D.19.0 (en anglais) de la société américaine de soudage AWS**. Un soudage incorrect peut endommager le hayon et/ou le véhicule et provoquer des blessures.

INSTRUCTIONS DE SÉCURITÉ

- Lisez et comprenez les instructions de ce manuel d'installation avant de procéder à l'installation du hayon.
- Avant de manipuler le hayon, veuillez lire et comprendre **les instructions du manuel d'utilisation**.
- Tenez compte de tous les **AVERTISSEMENTS** et autocollants d'instruction fournis avec le hayon.
- Gardez les autocollants propres et lisibles. Faites remplacer les autocollants illisibles ou manquants. Des autocollants de remplacement gratuits sont disponibles auprès du **service clientèle de Maxon**.
- Prenez en compte la sécurité et l'endroit où se trouvent les passants et les objets situés à proximité lorsque vous manipulez le hayon. Tenez-vous d'un côté de la plate-forme lorsque vous manipulez le hayon.
- Ne permettez pas à des personnes non formées de manipuler le hayon.
- Portez des équipements de sécurité appropriés, tels que des lunettes de protection, une visière-écran et des vêtements de protection, lorsque vous effectuez des travaux d'entretien sur le hayon et manipulez la batterie. Les débris provenant du perçage et du contact avec l'acide de la batterie peuvent blesser les yeux et la peau s'ils ne sont pas protégés.
- Faites preuve de prudence lorsque vous travaillez avec une batterie automobile. Assurez-vous que la zone de travail est bien ventilée et qu'il n'y a pas de flammes ou d'étincelles à proximité de la batterie. Ne posez jamais sur la batterie des objets pouvant provoquer un court-circuit entre les bornes. Si de l'acide de batterie entre en contact avec vos yeux, faites immédiatement appel aux premiers secours. Si de l'acide touche votre peau, lavez-la immédiatement avec du savon et de l'eau.
- Si une situation d'urgence survient (véhicule ou hayon) pendant l'utilisation du hayon, relâchez le commutateur de commande pour arrêter le hayon.
- Un hayon correctement installé fonctionne en douceur et est raisonnablement silencieux. Le seul bruit perceptible, pendant le fonctionnement, provient du bloc d'alimentation lorsque la plate-forme est relevée et baissée. Écoutez pour détecter d'éventuels bruits de raclage, de grattement et de ligature et faites corriger le problème avant de continuer à utiliser le hayon.

NOTIFICATION

- Maxon Lift est responsable des instructions pour l'installation correcte des hayons **MAXON** sur les camions ou les remorques uniquement.
- Les installateurs du hayon, et non Maxon Lift, sont responsables de l'examen et de la conformité avec toutes les réglementations fédérales, de l'État et locales en vigueur concernant la remorque ou le camion.
- Les installateurs du hayon doivent s'assurer que tous les camions et remorques sont équipés de poignées de préhension en fonction des besoins. Se reporter au RP 1428 du Technology Maintenance Council (TMC) : directives d'entrée et de sortie pour les véhicules dotés de hayons se repliant par dessous.

COMPOSANTS DU HAYON DE LA SÉRIE TE

⚠ AVERTISSEMENT

Évitez les blessures et les dommages à l'équipement. Avant de couper les sangles d'arrimage du hayon, placez le hayon sur un sol capable de supporter au moins 680 kg. Faites attention en soulevant et en déplaçant les composants (comme la plaque de rallonge) après avoir retiré les sangles d'arrimage utilisées lors de l'expédition.

REMARQUE : assurez-vous de disposer de tous les composants et pièces avant de commencer l'installation du hayon. Comparez les pièces dans la boîte de pièces et chaque boîte du kit avec la liste jointe à chaque boîte. Si des pièces ou des composants manquent ou sont incorrects, appelez :

le service à la clientèle de Maxon
au (800) 227-4116 ou
envoyez un courriel à l'adresse customersupport@maxonlift.com

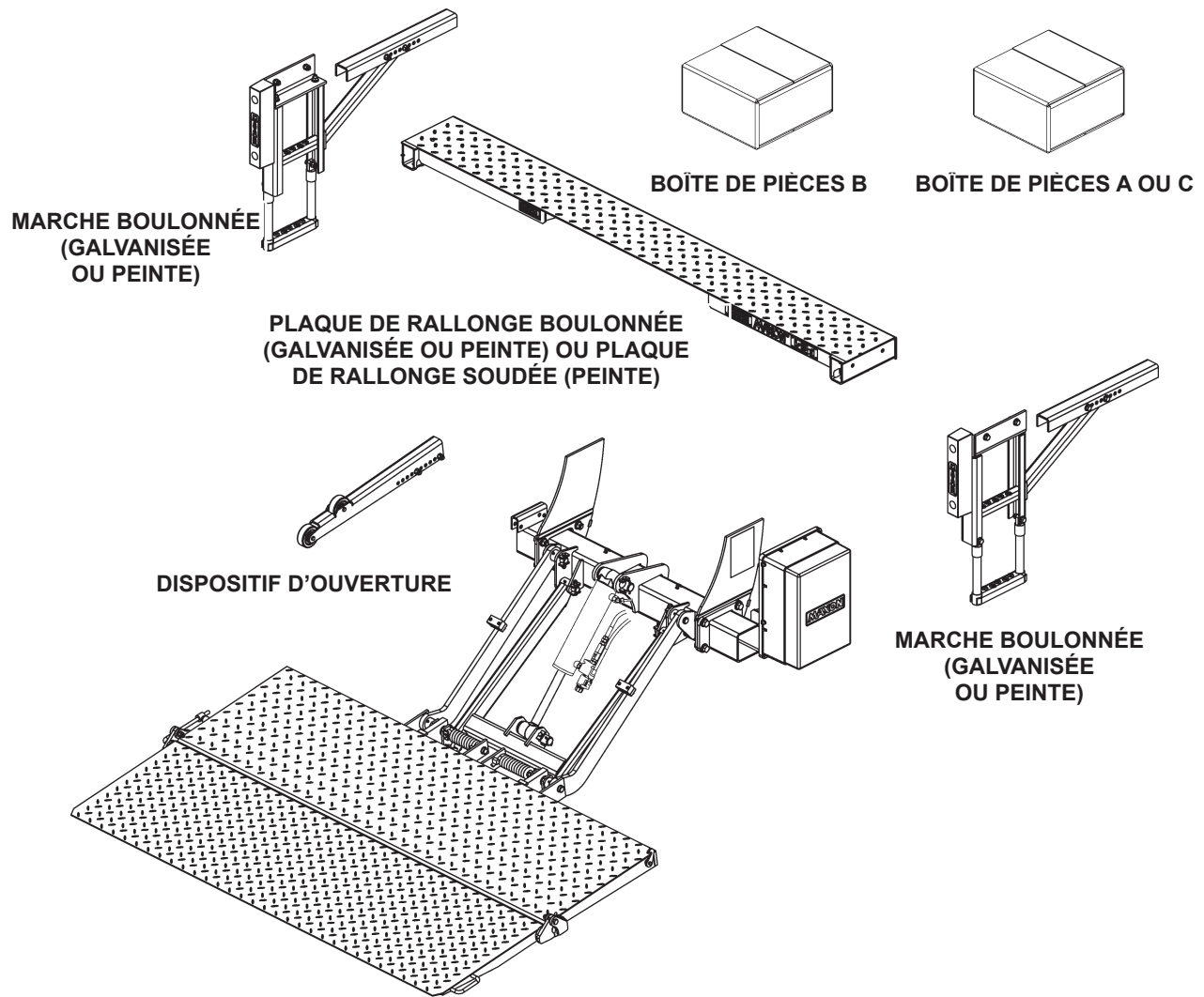

COMPOSANTS DU HAYON
FIG. 7-1

BOÎTES DE PIÈCES POUR LA SÉRIE TE

ÉLÉMENT	NOMENCLATURE OU DESCRIPTION	QTÉ	N° DE PIÈCE
RÉF.	BOÎTE DE PIÈCES A	1	297502-01
1	AGRAFE À RESSORT	10	050079
2	ATTACHE PLASTIQUE	2	206864
3	SERRE-CÂBLE #10	2	801681
4	VIS AUTO-TARAUDEUSE #10 × 13 MM DE LONG	2	030458
5	ASSEMBLAGE DU CÂBLE DE TERRE, 2GA, 1219 MM DE LONG	1	251871-26
6	ASSEMBLAGE DE CÂBLES, 2GA, 1263 MM DE LONG (TERRE)	1	268226-11
7	CAPUCHON À VIS 8 MM – 18 × 19 MM DE LONG	1	900009-3
8	ASSEMBLAGE DE CÂBLES, 175 A, 11,6 M DE LONG	1	264422

**CONTENU DE LA BOÎTE DE PIÈCES A
TABLEAU 8-1**

ÉLÉMENT	NOMENCLATURE OU DESCRIPTION	QTÉ	N° DE PIÈCE
RÉF.	BOÎTE DE PIÈCES B	1	297049-01
1	ASSEMBLAGE DE L'INTERRUPTEUR À BASCULE	1	296855-01
2	BOULON HEXAGONAL, 13 MM-13	2	901011-9
3	CAPUCHON À VIS À TÊTE HEXAGONALE, 13 MM-13 × 38 MM DE LONG	2	900035-3
4	ÉTRIER DE MONTAGE	2	269462-01
5	VIS, AUTOTARAUDEUSE, #10-24 × 38 MM DE LONG	2	900057-7
6	COSSE, 2GA CUIVRE	1	906497-02

**CONTENU DE LA BOÎTE DE PIÈCES B
TABLEAU 8-2**

ÉLÉMENT	NOMENCLATURE OU DESCRIPTION	QTÉ	N° DE PIÈCE
RÉF.	BOÎTE DE PIÈCES C	1	297502-02
1	AGRAFE À RESSORT	20	050079
2	ATTACHE PLASTIQUE	4	206864
3	BAGUE, DIA 25 MM, 2 TROUS	1	266428-09
4	ASSEMBLAGE DE CÂBLES, 175 AMP 11,6 M DE LONG	1	264422
5	ASSEMBLAGE DU CÂBLE DE TERRE, 2GA × 11,6 M DE LONG	1	269191-01
6	VIS AUTO-TARAUDEUSE #10 × 13 MM DE LONG	2	030458
7	SERRE-CÂBLE #10	2	801681

**CONTENU DE LA BOÎTE DE PIÈCES C
TABLEAU 8-3**

MANUELS & KITS D'AUTOCOLLANT, TE-20

Pour trouver des informations sur l'entretien et les pièces détachées de votre hayon **TE-20**, **TE-25** ou **TE-30**, rendez-vous sur www.maxonlift.com. Cliquez sur les boutons **PRODUITS**, **TUK-A-WAY** et **TE-20** ou **TE-25/TE-30**. Ouvrez le **manuel d'entretien** dans la fenêtre **DOCUMENTATION PRODUIT**. Pour les pièces, cliquez sur les boutons **PORTAIL DE PIÈCES**, **TUK-A-WAY** et **TE-20** ou **TE-25/TE-30**.

ÉLÉMENT	QTÉ	N° DE PIÈCE	DESCRIPTION
RÉF.	1	296092-01	KIT, MANUEL & AUTOCOLLANT TE-20
1	1	220387	AUTOCOLLANT, CAPACITÉ 907 KG
2	1	285800-03	AUTOCOLLANT, INSTRUCTIONS D'UTILISATION
3	1	265736-03	AUTOCOLLANT, AVERTISSEMENT DE RISQUE DE PINCEMENT
4	1	282522-01	AUTOCOLLANT, FEUILLE, PETIT AVERTISSEMENT
5	1	282847-02	AUTOCOLLANT, AVERTISSEMENT, RANGEMENT
6	1	299038-01	FEUILLE D'AUTOCOLLANTS, HAUT ET BAS, BILINGUE
7	1	299348-01	AUTOCOLLANT, CODE QR, TE
8	1	299634-01	AUTOCOLLANT, ASSISTANCE TECHNIQUE MAXON 24/7
9	1	MF-16-33	MANUEL, INSTALLATION DE LA SÉRIE TE
10	1	MF-16-34	MANUEL, UTILISATION DE LA SÉRIE TE

TABLEAU 9-1

MANUELS & KITS D'AUTOCOLLANTS, TE-25 & TE-30

Pour trouver des informations sur l'entretien et les pièces détachées de votre hayon **TE-20**, **TE-25** ou **TE-30**, rendez-vous sur www.maxonlift.com. Cliquez sur les boutons **PRODUITS**, **TUK-A-WAY** et **TE-20** ou **TE-25/TE-30**. Ouvrez le **manuel d'entretien** dans la fenêtre **DOCUMENTATION PRODUIT**. Pour les pièces, cliquez sur les boutons **PORTAIL DE PIÈCES**, **TUK-A-WAY** et **TE-20** ou **TE-25/TE-30**.

ÉLÉMENT	QTÉ	N° DE PIÈCE	DESCRIPTION
RÉF.	1	296092-02	KIT, MANUEL & AUTOCOLLANT TE-25
1	1	220382	AUTOCOLLANT, CAPACITÉ DE 1134
2	1	285800-03	AUTOCOLLANT, INSTRUCTIONS D'UTILISATION
3	1	265736-03	AUTOCOLLANT, AVERTISSEMENT DE RISQUE DE PINCEMENT
4	1	282522-01	AUTOCOLLANT, FEUILLE, PETIT AVERTISSEMENT
5	1	282847-02	AUTOCOLLANT, AVERTISSEMENT, RANGEMENT
6	1	299038-01	FEUILLE D'AUTOCOLLANTS, HAUT ET BAS, BILINGUE
7	1	299348-02	AUTOCOLLANT, CODE QR, TE-25/TE-30
8	1	299634-01	AUTOCOLLANT, ASSISTANCE TECHNIQUE MAXON 24/7
9	1	MF-16-33	MANUEL, INSTALLATION DE LA SÉRIE TE
10	1	MF-16-34	MANUEL, UTILISATION DE LA SÉRIE TE

TABLEAU 10-1

ÉLÉMENT	QTÉ	N° DE PIÈCE	DESCRIPTION
RÉF.	1	296092-03	KIT, MANUEL & AUTOCOLLANT TE-30
1	1	220388	AUTOCOLLANT, CAPACITÉ DE 1360
2	1	285800-03	AUTOCOLLANT, INSTRUCTIONS D'UTILISATION
3	1	265736-03	AUTOCOLLANT, AVERTISSEMENT DE RISQUE DE PINCEMENT
4	1	282522-01	AUTOCOLLANT, FEUILLE, PETIT AVERTISSEMENT
5	1	282847-02	AUTOCOLLANT, AVERTISSEMENT, RANGEMENT
6	1	299038-01	FEUILLE D'AUTOCOLLANTS, HAUT ET BAS, BILINGUE
7	1	299348-02	AUTOCOLLANT, CODE QR, TE-25/TE-30
8	1	299634-01	AUTOCOLLANT, ASSISTANCE TECHNIQUE MAXON 24/7
9	1	MF-16-33	MANUEL, INSTALLATION DE LA SÉRIE TE
10	1	MF-16-34	MANUEL, UTILISATION DE LA SÉRIE TE

TABLEAU 10-2

MAXON[®]

11921 Slauson Ave. Santa Fe Springs, CA 90670 (800) 227-4116 FAX (888) 771-7713

EXIGENCES RELATIVES AU VÉHICULE

REMARQUE : la hauteur de plancher du véhicule pour les hayons à plancher haut de **la série TE** est de 1371 mm maximum (sans charge) et de 1067 mm minimum (en charge). Pour les hayons à plancher bas de **la série TE**, la hauteur de plancher est de 1117 mm maximum (sans charge) et de 914 mm minimum (en charge). N'installez pas ce hayon sur des véhicules équipés de portes à charnières ouvertes.

REMARQUE : les dimensions sont fournies à titre de référence pour l'installation du hayon sur la carrosserie du véhicule.

REMARQUE : mesurez la largeur du hayon et la largeur de la carrosserie du véhicule avant de commencer cette procédure. Assurez-vous que la largeur du hayon est adaptée au véhicule.

REMARQUE : assurez-vous que le véhicule est garé sur un sol plat lorsque vous préparez le véhicule et installez le hayon.

- Voir **les dimensions d'installation du TE-20 à plancher haut** sur la **FIG. 12-1**.
- Voir **les dimensions d'installation du TE-20 à plancher bas** sur la **FIG. 12-2**.
- Voir **les dimensions de découpe du cadre du camion à plancher haut TE-20** sur la **FIG. 13-1**.
- Voir **les dimensions de découpe du cadre du camion à plancher bas TE-20** sur la **FIG. 13-2**.
- Voir **les dimensions d'installation du TE-25 et TE-30 à plancher haut** sur la **FIG. 14-1**.
- Voir **les dimensions d'installation du TE-25 et TE-30 à plancher bas** sur la **FIG. 14-2**.
- Voir **les dimensions de découpe du cadre du camion à plancher haut TE-25 et TE-30** sur la **FIG. 15-1**.
- Voir **les dimensions de découpe du cadre du camion à plancher bas TE-25 et TE-30** sur la **FIG. 15-2**.

EXIGENCES RELATIVES AU VÉHICULE TE-20

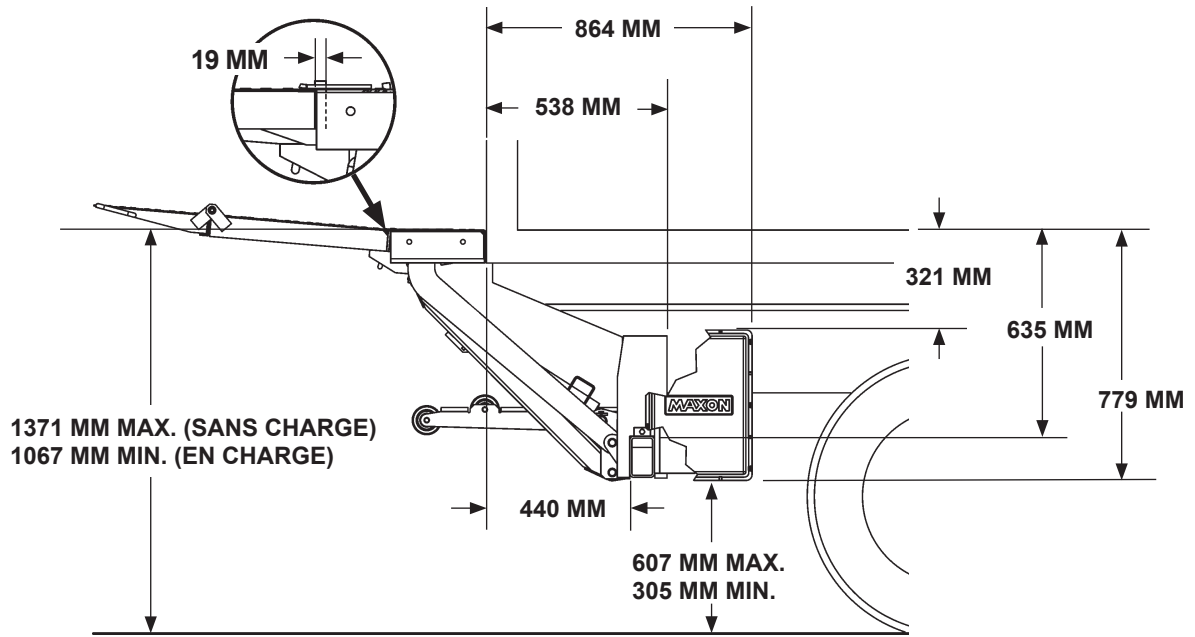

DÉGAGEMENTS POUR UNE INSTALLATION TE-20 À PLANCHER HAUT (PEINTE)
FIG. 12-1

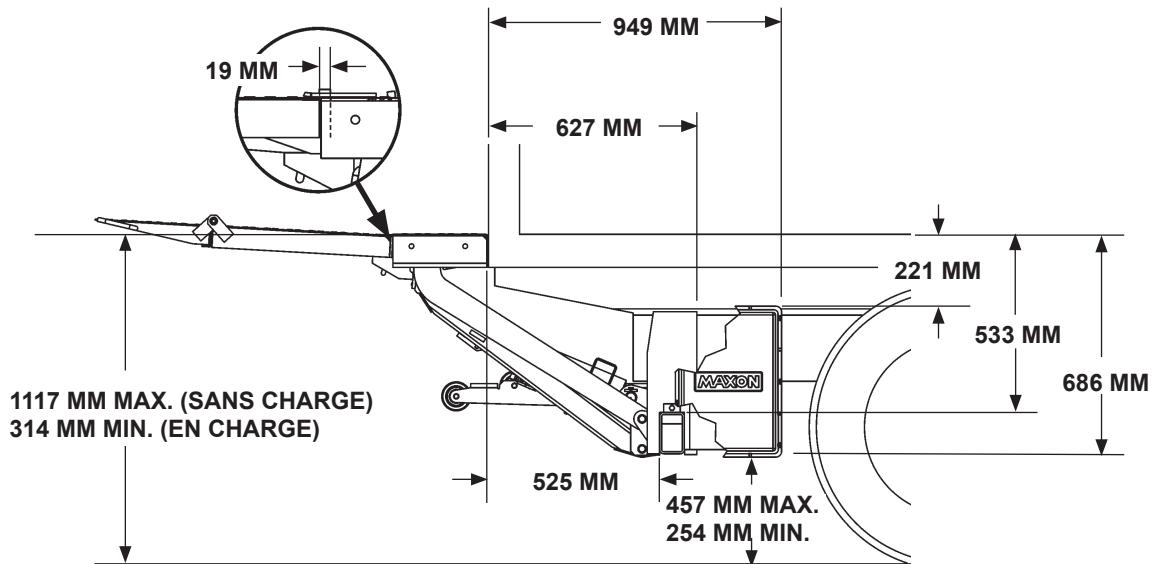

DÉGAGEMENTS POUR UNE INSTALLATION TE-20 À PLANCHER BAS (PEINTE)
FIG. 12-2

EXIGENCES RELATIVES AU VÉHICULE TE-20 – suite

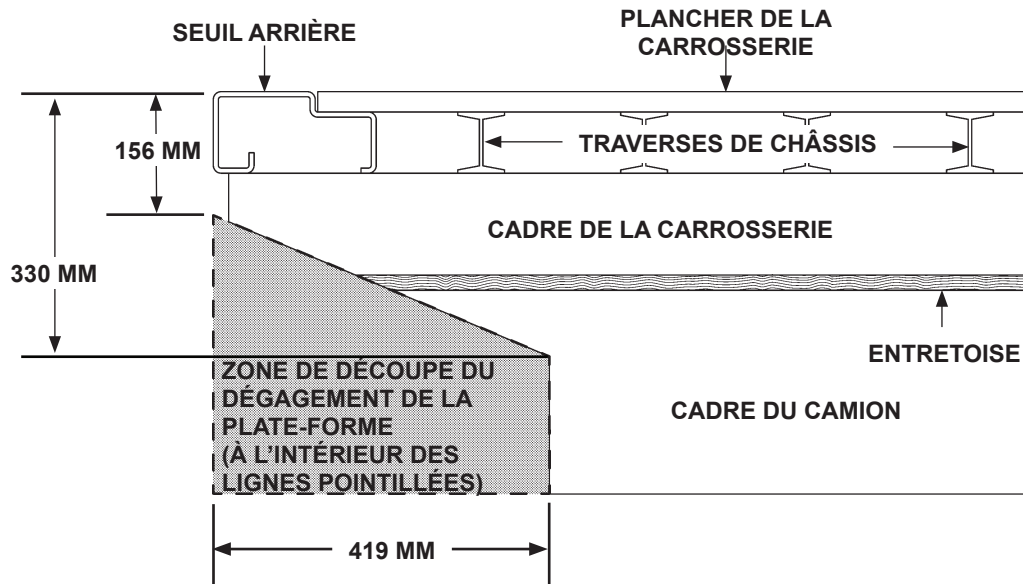

**CADRE DU VÉHICULE DÉCOUPÉ (HAUTEURS DE PLANCHER DE 1067 MM À 1371 MM)
FIG. 13-1**

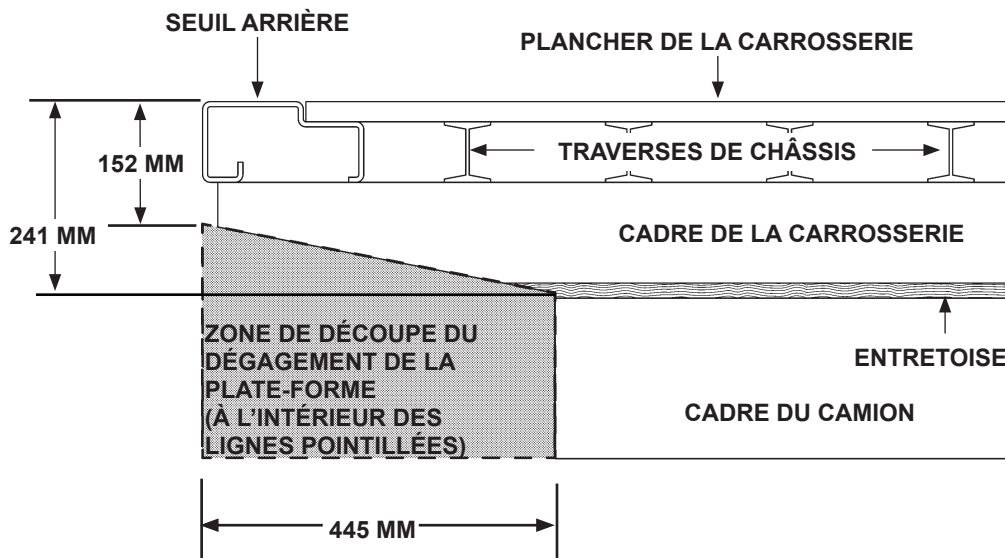

**CADRE DU VÉHICULE DÉCOUPÉ (HAUTEURS DE PLANCHER DE 914 MM À 1117 MM)
FIG. 13-2**

EXIGENCES RELATIVES AU VÉHICULE TE-25 & TE-30

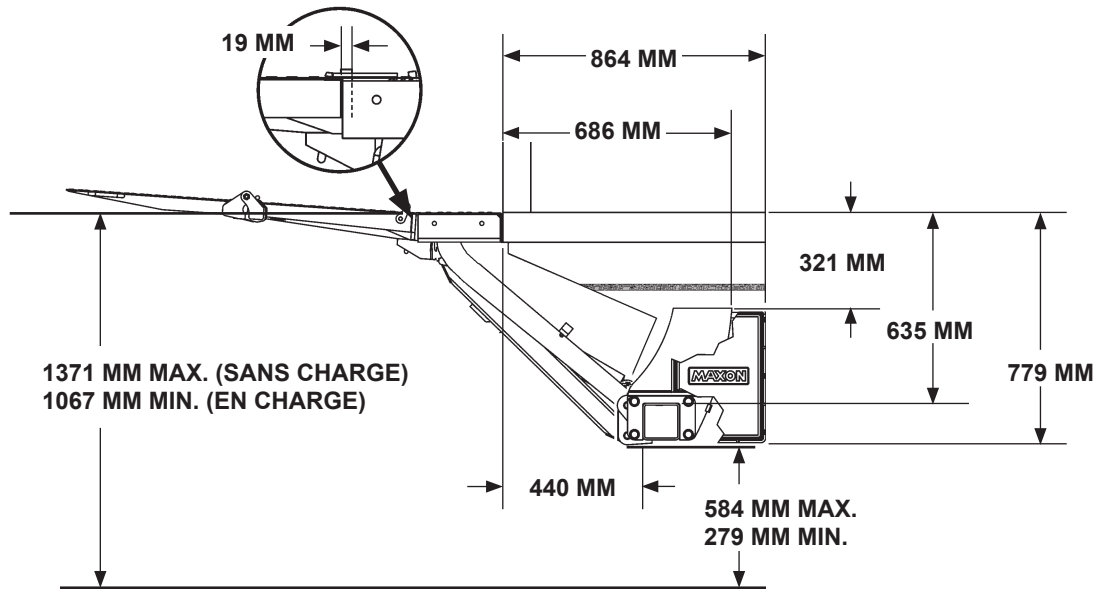

DÉGAGEMENTS POUR UNE INSTALLATION TE-25 & TE-30 À PLANCHER HAUT
FIG. 14-1

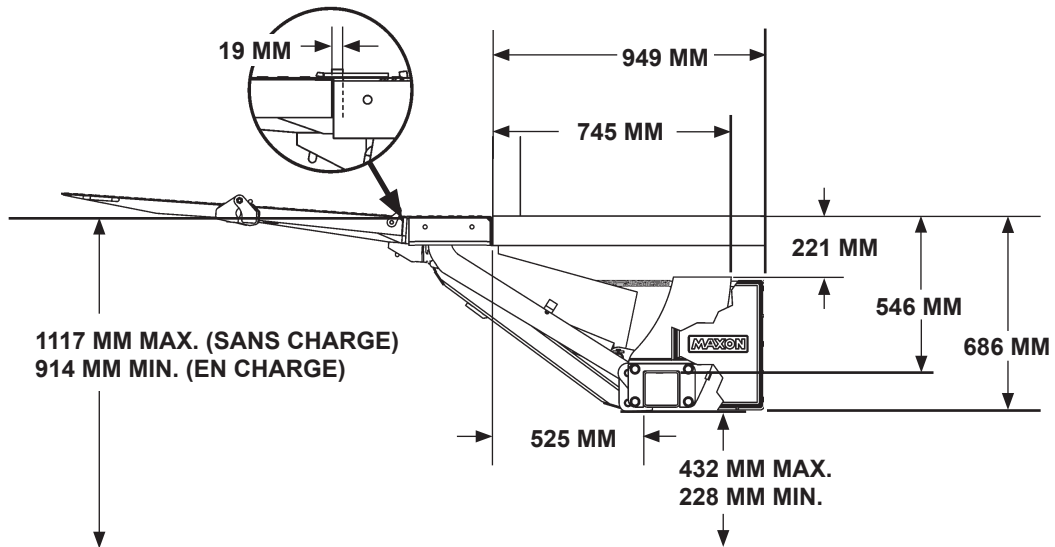

DÉGAGEMENTS POUR UNE INSTALLATION TE-25 & TE-30 À PLANCHER BAS
FIG. 14-2

EXIGENCES RELATIVES AU VÉHICULE TE-25 & TE-30 – suite

CADRE DU VÉHICULE DÉCOUPÉ (HAUTEURS DE PLANCHER DE 1067 MM À 1371 MM)

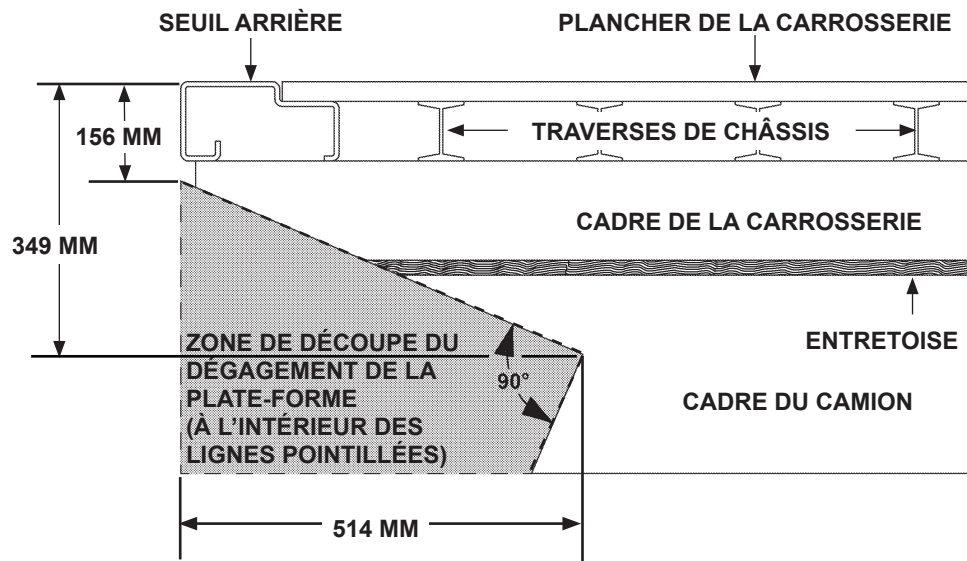

FIG. 15-1

CADRE DU VÉHICULE DÉCOUPÉ (HAUTEURS DE PLANCHER DE 914 MM À 1117 MM)

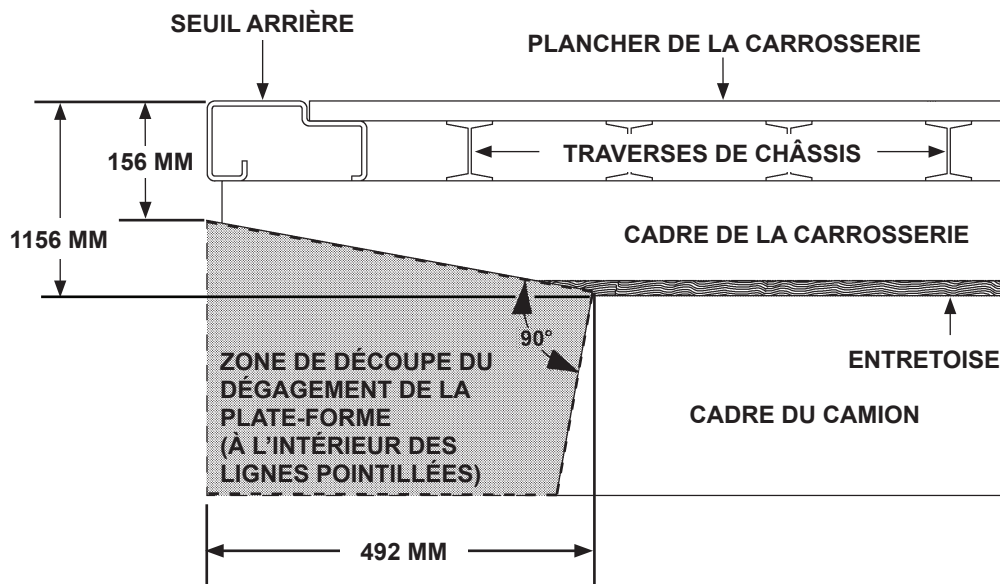
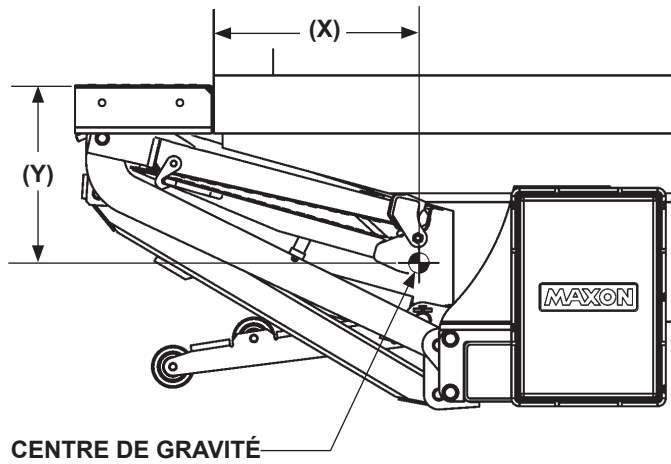

FIG. 15-2

CENTRE DE GRAVITÉ



CENTRE DE GRAVITÉ POUR LES HAYONS DE LA SÉRIE TE (TE-25/TE-30 PRÉSENTÉS AVEC
PLATE-FORME RANGÉE)

FIG. 16-1

MODÈLE	PLATE-FORME	X (±5 MM)	Y (±5 MM)
TE-25/TE-30	ACIER 559 MM + 355 MM	146 MM	362 MM
	ACIER 609 MM + 609 MM	144 MM	352 MM
	ALU 609 MM + 609 MM	137 MM	348 MM
	ALU 660 MM+660 MM	144 MM	352 MM
TE-20	ACIER 559 MM + 355 MM	146 MM	362 MM
	ACIER 559 MM + 457 MM	144 MM	352 MM

DIMENSIONS DU CENTRE DE GRAVITÉ POUR LES HAYONS DE LA SÉRIE TE
TABLEAU 16-1

ÉTAPE 1 – INSTALLER LES PLAQUES DE RALLONGE

REMARQUE : les hayons **TE-20**, **TE-25** et **TE-30** peuvent être équipés de deux types de plaques de rallonge. La **plaque de rallonge soudée est représentée sur la FIG. 17-1**. La plaque de rallonge boulonnée (**FIG. 17-2**) a des trous pour pouvoir être boulonnée sur la carrosserie du véhicule. **Des boulons de 8** sont nécessaires. **MAXON** recommande l'achat du kit de matériel pour la plaque de rallonge en option listé dans la section **OPTIONS**. Elle est également dotée de trous pour les marches boulonnées et les ferrures d'installation fournies avec les éléments nécessaires à l'installation. Reportez-vous aux instructions suivantes pour l'installation des plaques de rallonge.

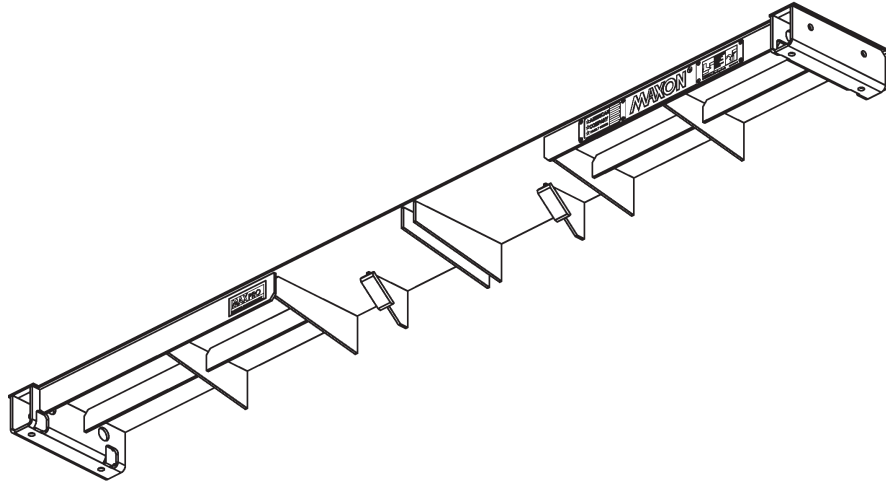

PLAQUE DE RALLONGE SOUDÉE
FIG. 17-1

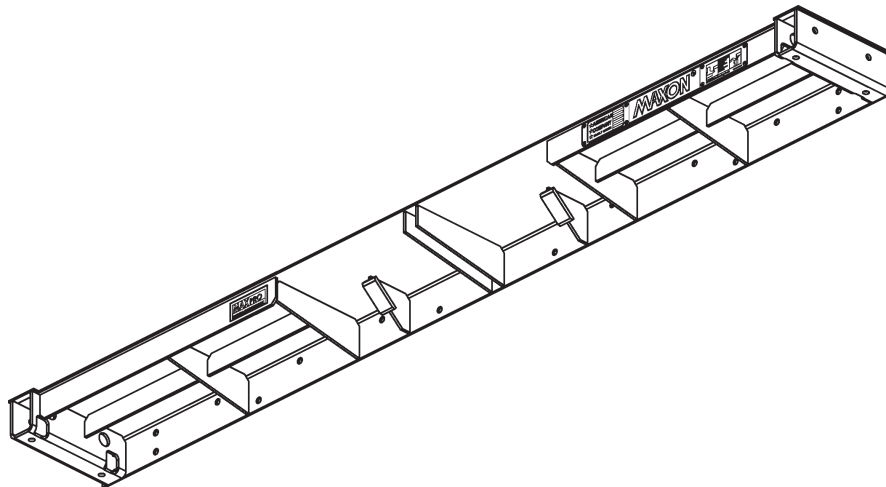

PLAQUE DE RALLONGE BOULONNÉE
FIG. 17-2

ÉTAPE 1 – INSTALLER DES PLAQUES DE RALLONGE – suite

SOUDER LA PLAQUE DE RALLONGE SUR LE VÉHICULE

⚠ AVERTISSEMENT

Pour protéger la peinture d'origine, une zone de peinture de 76 mm doit être enlevée de tous les côtés de la zone de soudure avant de souder.

REMARQUE : avant de souder la plaque de rallonge sur la carrosserie du véhicule, assurez-vous des points suivants :

- Le bord intérieur de la plaque de rallonge est aligné avec le haut du seuil sur la carrosserie du véhicule.
- La surface supérieure de la plaque de rallonge est au même niveau que le sol.

Centrez la plaque de rallonge sur la carrosserie du véhicule. Soudez la plaque de rallonge sur le seuil arrière de la carrosserie du véhicule comme indiqué sur les FIG. 18-1 et 18-2.

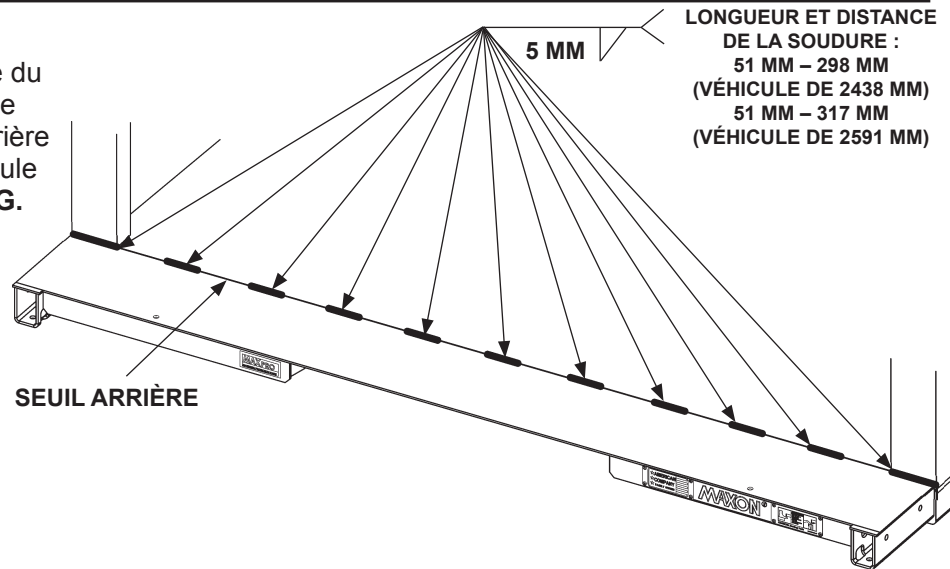

SOUDURES DE LA PLAQUE DE RALLONGE – VUES DE DESSUS
FIG. 18-1

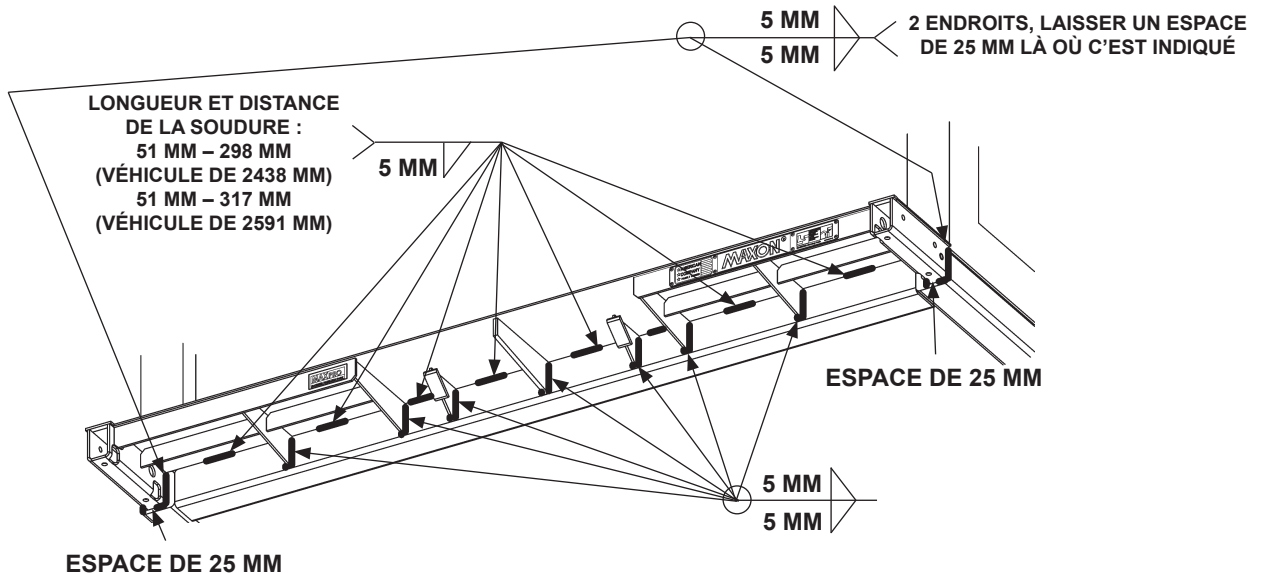

SOUDURES DE LA PLAQUE DE RALLONGE – VUES DE DESSOUS
FIG. 18-2

ÉTAPE 1 – INSTALLER DES PLAQUES DE RALLONGE – suite

SOUDER UNE PLAQUE DE RALLONGE BOULONNÉE SUR LE VÉHICULE

AVERTISSEMENT

Pour préserver les propriétés de résistance à la corrosion de la finition galvanisée, MAXON recommande de boulonner la plaque de rallonge galvanisée sur le véhicule.

Centrez la plaque de rallonge sur la carrosserie du véhicule. Avant de souder la plaque de rallonge sur la carrosserie du véhicule, assurez-vous que la surface supérieure de la plaque de rallonge est à fleur avec le plancher de la carrosserie du véhicule. Soudez la plaque de rallonge sur le seuil de la carrosserie du véhicule comme indiqué sur les FIG. 19-1 et 19-2.

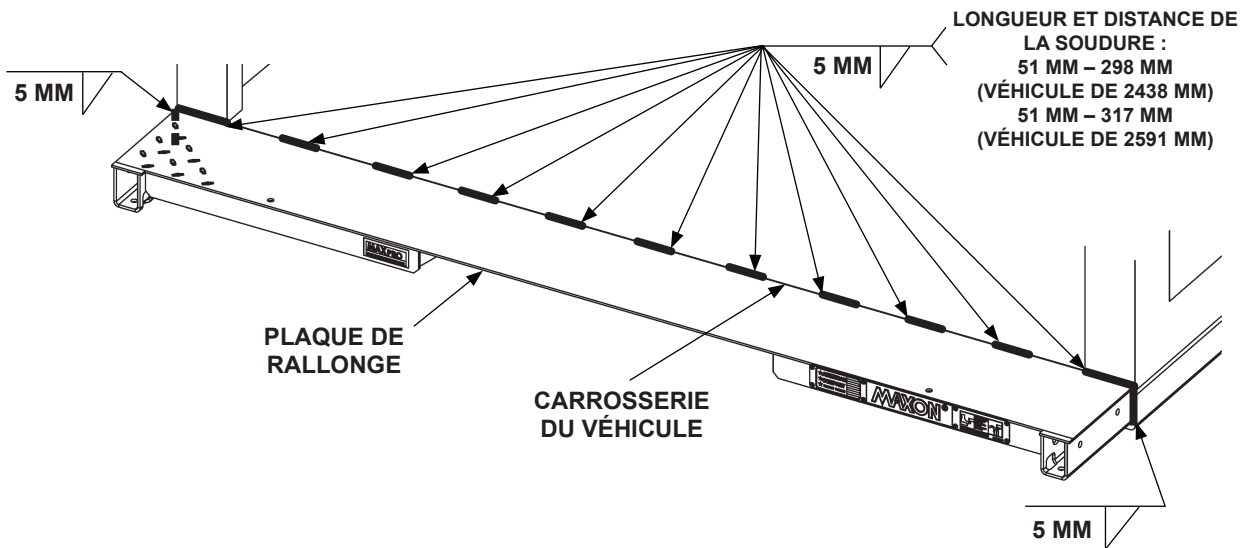

SOUDURES DE LA PLAQUE DE RALLONGE – VUES DE DESSUS
FIG. 19-1

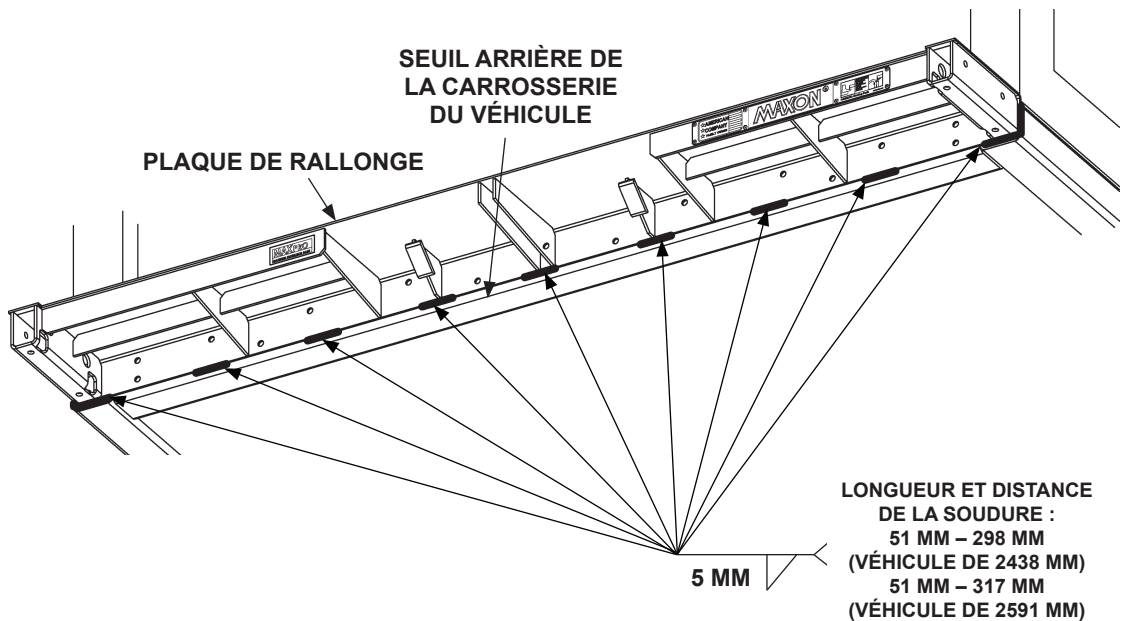

SOUDURES DE LA PLAQUE DE RALLONGE – VUES DE DESSOUS
FIG. 19-2

ÉTAPE 1 – INSTALLER DES PLAQUES DE RALLONGE – suite

BOULONNER UNE PLAQUE DE RALLONGE SUR LE VÉHICULE

AVERTISSEMENT

Pour préserver les propriétés de résistance à la corrosion de la finition galvanisée, MAXON recommande de boulonner la plaque de rallonge sur le véhicule.

REMARQUE : la plaque de rallonge est munie de trous de fixation permettant de la boulonner sur la carrosserie du véhicule. **Des boulons de 8** sont nécessaires. **MAXON** recommande l'achat du kit de matériel pour la plaque de rallonge en option listé dans la section **OPTIONS**. La carrosserie du véhicule doit être percée conformément aux instructions. Si nécessaire, la plaque de rallonge peut également être soudée à la carrosserie du véhicule. Effectuez les opérations de boulonnage ou de soudage suivantes.

1. Marquez et percez des trous dans le seuil arrière comme indiqué sur les **FIG. 20-1** et **21-1**.

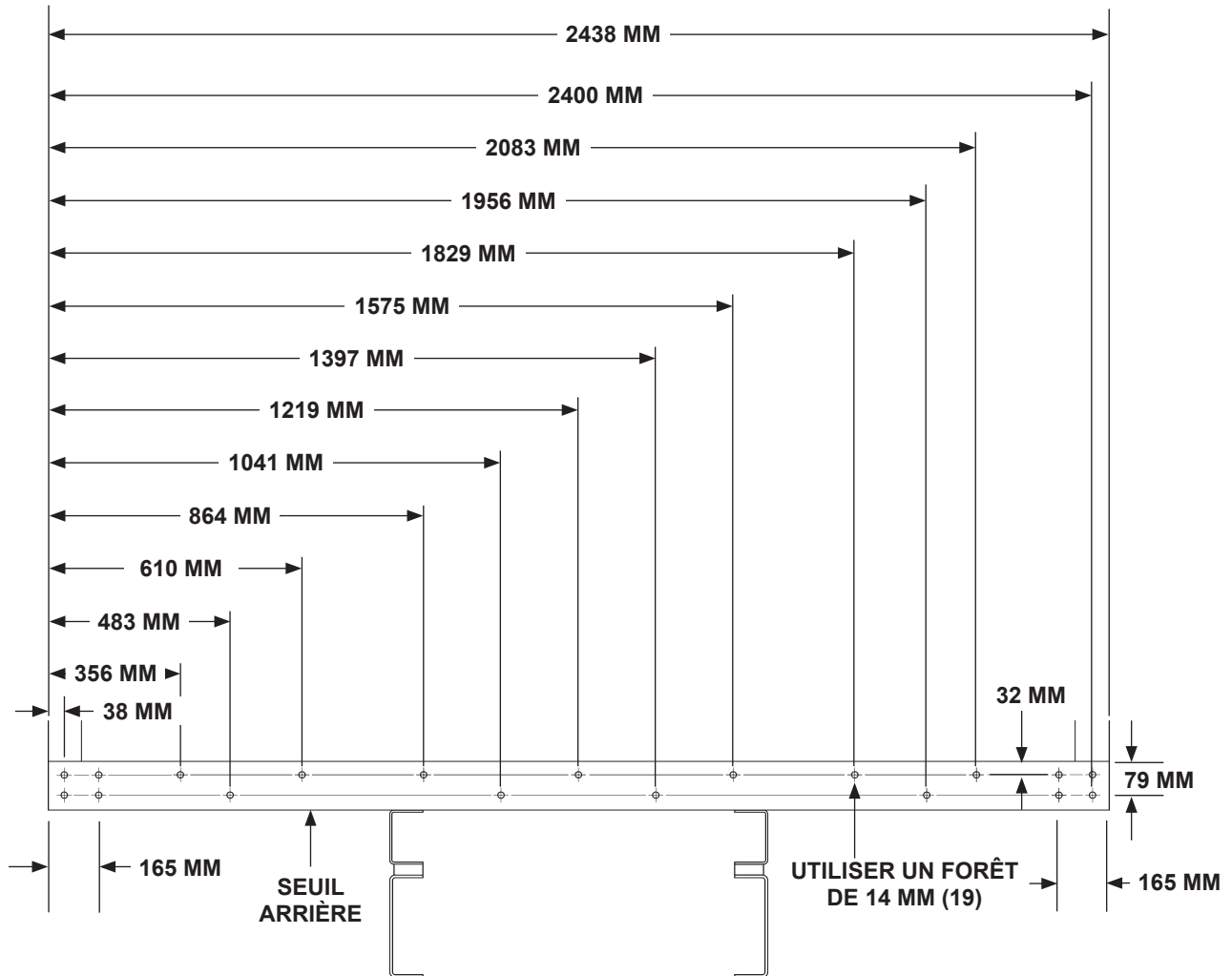

SEUIL ARRIÈRE – EMPLACEMENT DES TROUS POUR UN VÉHICULE DE 2439 MM DE LARGE
FIG. 20-1

ÉTAPE 1 – INSTALLER DES PLAQUES DE RALLONGE – suite

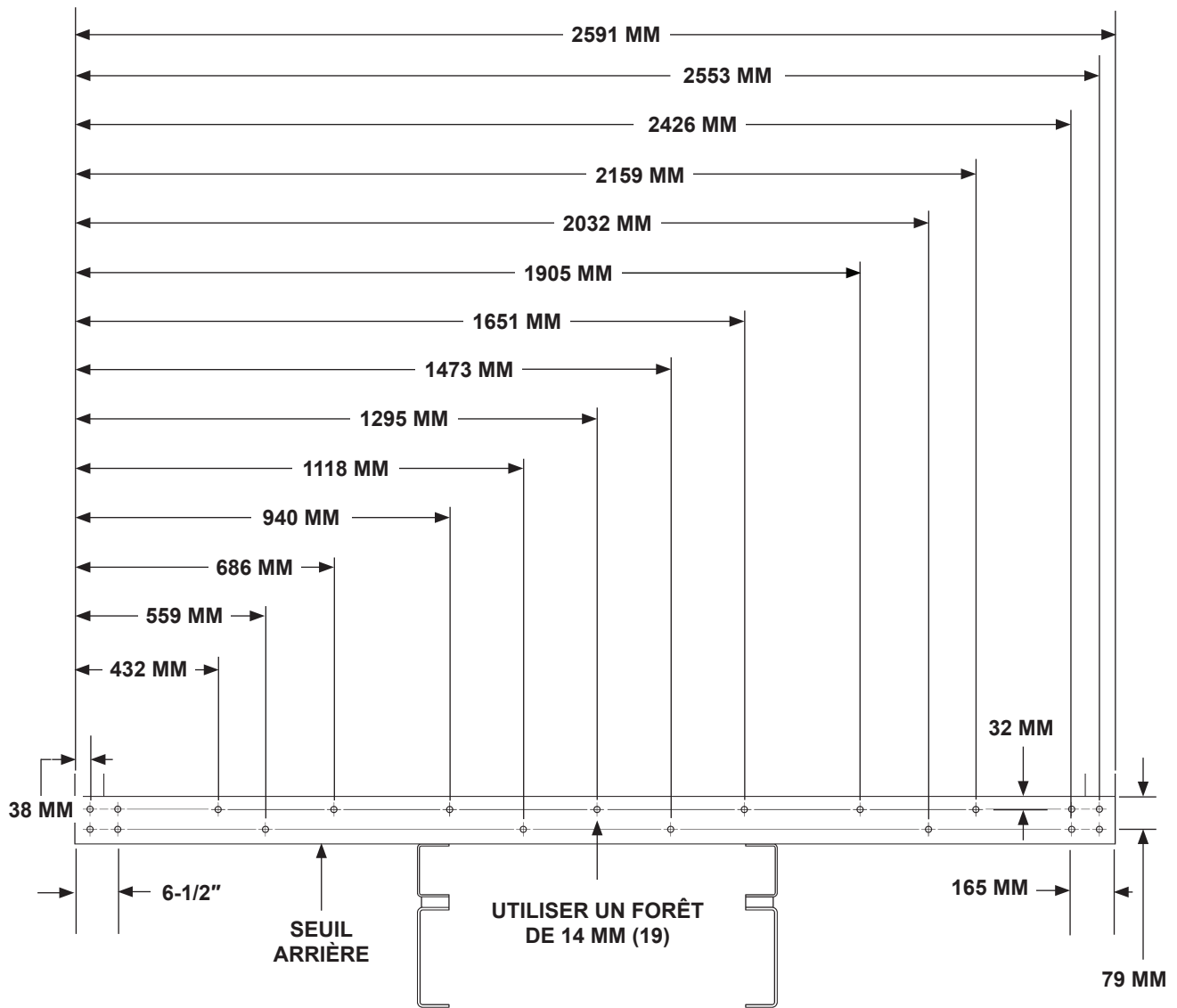

SEUIL ARRIÈRE – EMPLACEMENT DES TROUS POUR UN VÉHICULE DE 2591 MM DE LARGE
FIG. 21-1

ÉTAPE 1 – INSTALLER DES PLAQUES DE RALLONGE – suite

BOULONNER UNE PLAQUE DE RALLONGE SUR LE VÉHICULE – suite

AVERTISSEMENT

La surface de contact entre la plaque de rallonge boulonnée et le seuil arrière du véhicule doit être aussi plate que possible. L'interférence entre les surfaces de contact pourrait déformer la surface supérieure de la plaque de rallonge lorsque tous les boulons sont serrés. Une plaque de rallonge déformée peut également compliquer l'installation correcte des marches doubles. Supprimez l'interférence ou calez le seuil arrière afin d'éliminer ou de réduire la possibilité de déformation de la plaque de rallonge.

REMARQUE : ne serrez pas les boulons de la plaque de rallonge ni les contre-écrous avant la fin :

- Tous les boulons et les contre-écrous sont en place.
- Les surfaces de contact de la plaque de rallonge et du seuil arrière sont rendues aussi plates que possible.
- Le haut de la plaque de rallonge est aligné avec le haut du seuil arrière.

REMARQUE : soudez les extrémités droite et gauche de la plaque de rallonge sur la carrosserie du véhicule comme indiqué sur la **FIG. 22-1** si l'une des conditions précédentes s'applique.

- Les trous des boulons ne sont pas accessibles sur les montants d'angle de la carrosserie du véhicule.
- Le hayon sera utilisé pour le chargement à quai.
- Comme exigé par le fabricant de la carrosserie / de la remorque

2. Boulonnez la plaque de rallonge sur le véhicule comme indiqué sur la **FIG. 22-1**. Si nécessaire, repositionnez la plaque de rallonge de sorte que la surface supérieure soit alignée avec la surface supérieure du seuil. Serrez ensuite les boulons et les contre-écrous à **11,8 ±2,3 Nm**.

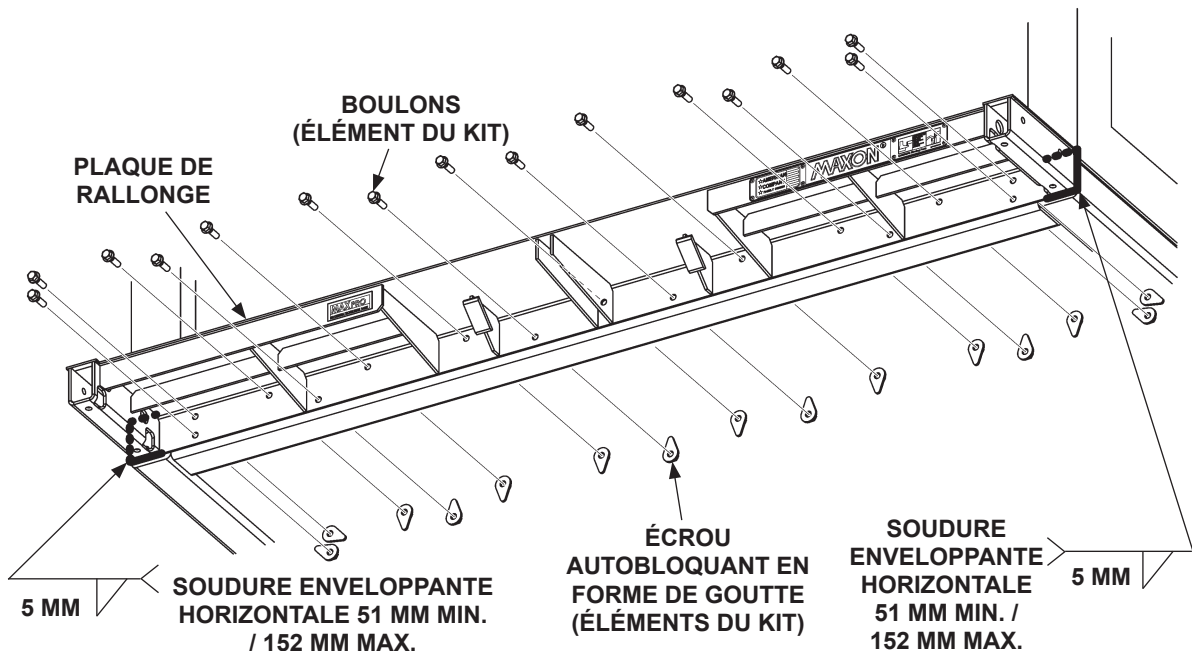

BOULONNER LA PLAQUE DE RALLONGE (PLAQUE DE RALLONGE DE 2438 MM PRÉSENTÉE)
FIG. 22-1

REMARQUE : un kit de rallonge de 2591 mm de large est disponible en option pour les véhicules de 2591 mm de large.

ÉTAPE 1 – INSTALLER DES PLAQUES DE RALLONGE – suite BOULONNER LES FERRURES D'INSTALLATION SUR LA PLAQUE DE RALLONGE

REMARQUE : lors de l'installation du hayon, les ferrures d'installation maintiennent le talon de la plate-forme au même niveau que la plaque de rallonge et maintiennent un espace de 19 mm entre la plaque de rallonge et le talon de la plate-forme. La plaque de rallonge est munie de trous de fixation pour boulonner les ferrures d'installation fournies dans la boîte des pièces détachées.

Fixez 2 ferrures d'installation (pièces de la boîte) sur la plaque de rallonge comme indiqué sur la **FIG. 23-1**. Serrez solidement les écrous hexagonaux.

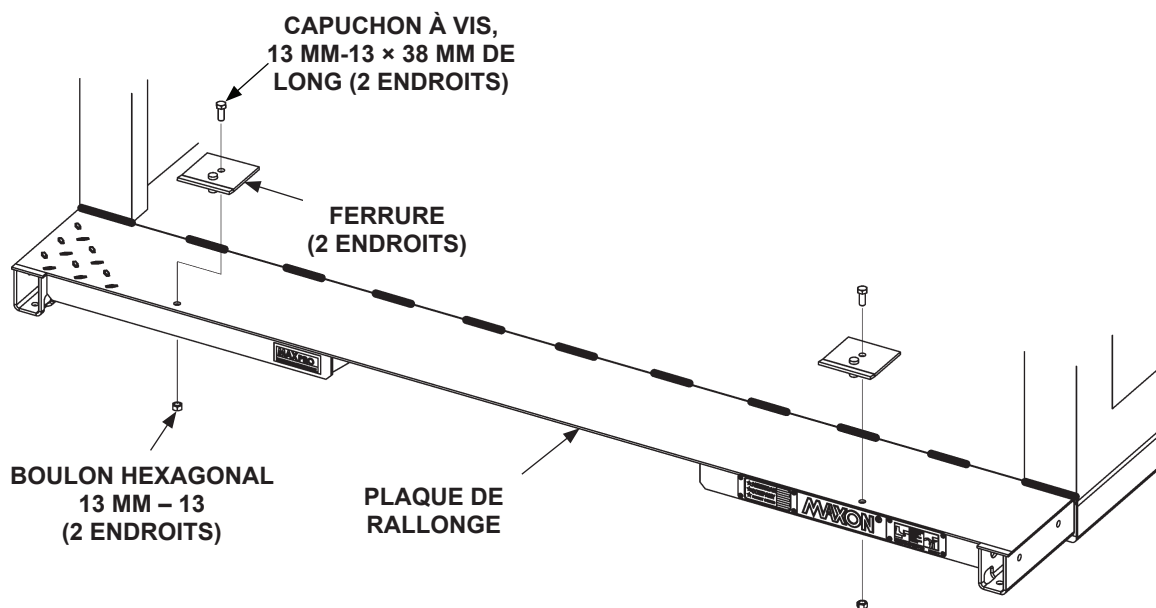

**BOULONNAGE SUR LES FERRURES D'INSTALLATION
FIG. 23-1**

ÉTAPE 2 – SOUDER LE HAYON SUR LE VÉHICULE

REMARQUE : les hayons de la **série TE** sont équipés de 2 types de plaques de montage.

- Les plaques de montage sur les hayons peints sont boulonnées temporairement sur le cadre principal pour l'expédition (**FIG. 25-2**). Ces plaques de montage doivent être déboulonnées, repositionnées et soudées au châssis principal et au châssis du camion comme indiqué dans ces instructions.
- Sur les hayons galvanisés, les plaques de montage sont boulonnées sur le cadre principal (**FIG. 24-1, 24-2 et 25-1**). Les hayons sont livrés avec un espace standard de 870 mm entre les plaques de montage (**FIG. 24-1**). Pour les châssis plus étroits, les plaques droites et gauches peuvent être dévissées du châssis principal et fixées sur le côté opposé à une distance de 857 mm entre les plaques (**FIG. 24-2**). Pour les châssis plus larges que la norme, un kit est disponible pour définir un espace de 1073 mm entre les plaques (**FIG. 25-2**).

Si nécessaire, déboulonnez les plaques de montage du cadre principal galvanisé (**FIG. 24-1**). Boulonnez ensuite dans la position opposée (**FIG. 24-2**). Serrez les écrous et boulons de la plaque de montage à **24,8 – 27,1 Nm**.

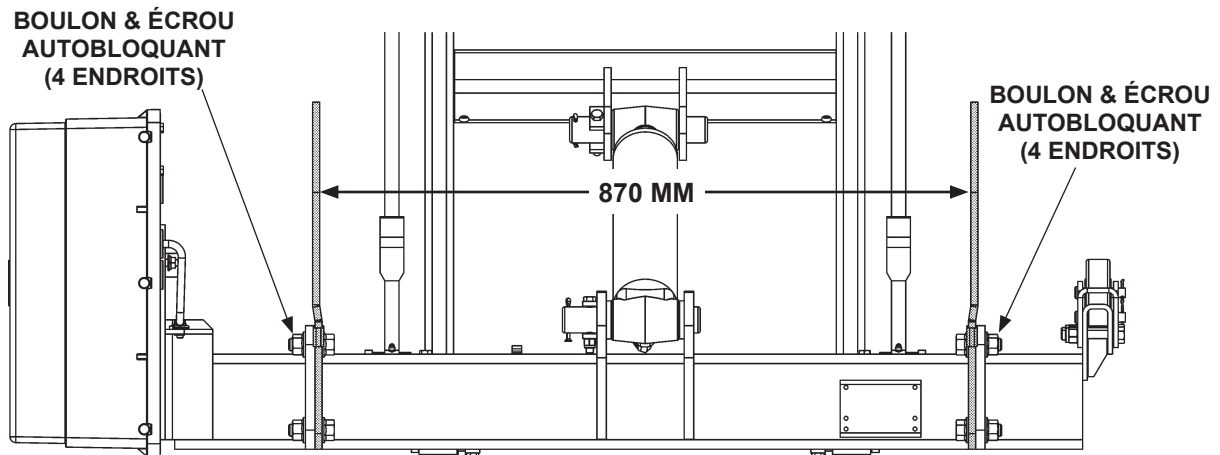

PLAQUES DE MONTAGE BOULONNÉES À 870 MM (GALVANISÉES)
FIG. 24-1

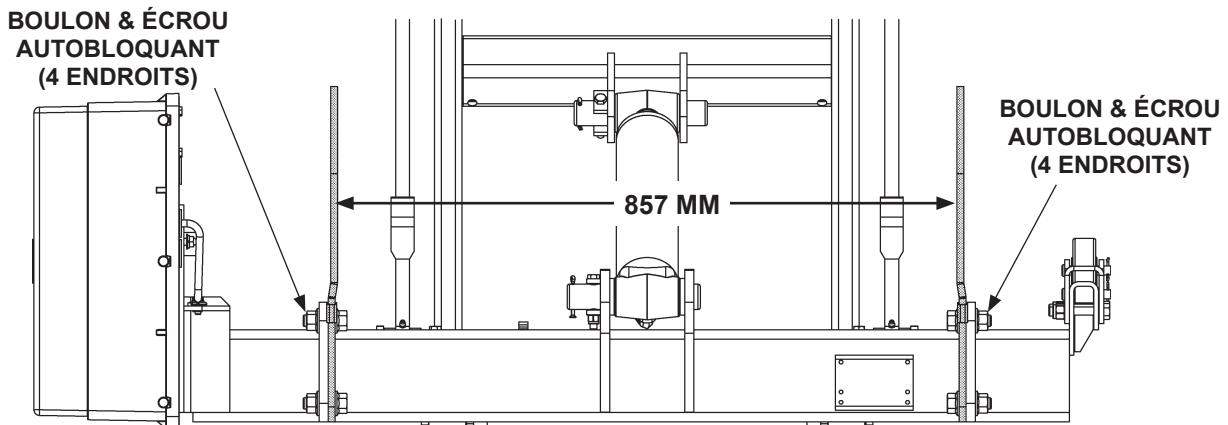

PLAQUES DE MONTAGE BOULONNÉES À 857 MM (GALVANISÉES)
FIG. 24-2

ÉTAPE 2 – SOUDER LE HAYON SUR LE VÉHICULE – suite

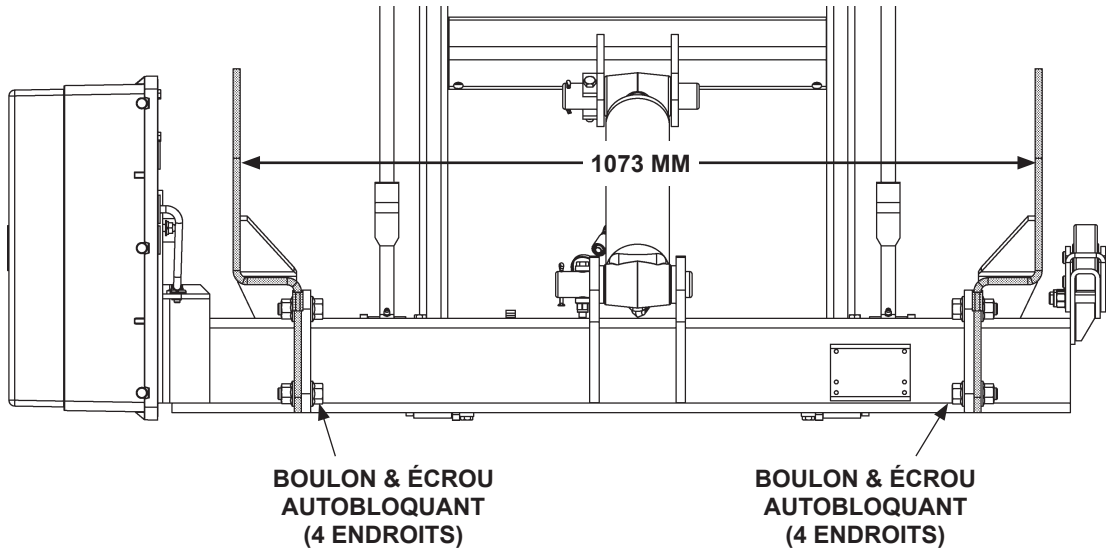

PLAQUES DE MONTAGE BOULONNÉES À 1073 MM (GALVANISÉES)
FIG. 25-1

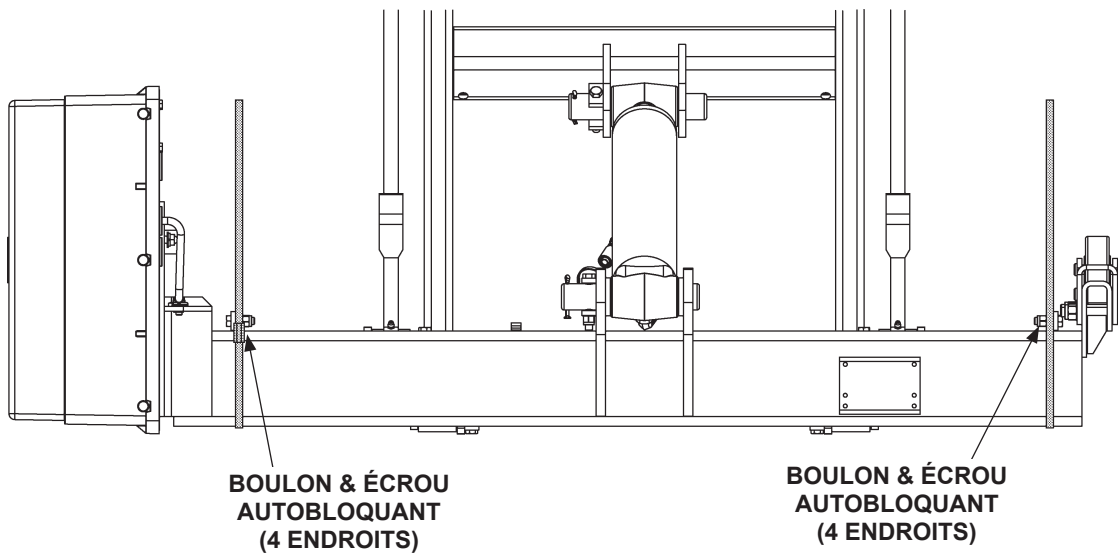

PLAQUES DE MONTAGE SOUDÉES (PEINTES) TEMPORAIREMENT BOULONNÉES COMME
INDIQUÉ DANS LA
FIG. 25-2

ÉTAPE 2 – SOUDER LE HAYON SUR LE VÉHICULE – suite

⚠ AVERTISSEMENT

Ne retirez pas l'équerre de verrouillage, sauf si ce manuel vous indique de le faire.

REMARQUE : les hayons sont livrés avec une équerre de fixation qui positionne correctement le hayon pour une installation à plancher haut ou bas.

1. Dépliez l'élément rabattable comme indiqué sur la FIG. 26-1.
2. Mesurez la distance « D » entre les 2 tiges du vérin définie par l'équerre de fixation (FIG. 26-1). Reportez-vous au TABLEAU 26-1 pour vérifier si hayon est un modèle à plancher haut ou à plancher bas.

DÉPLIER L'ÉLÉMENT RABATTABLE

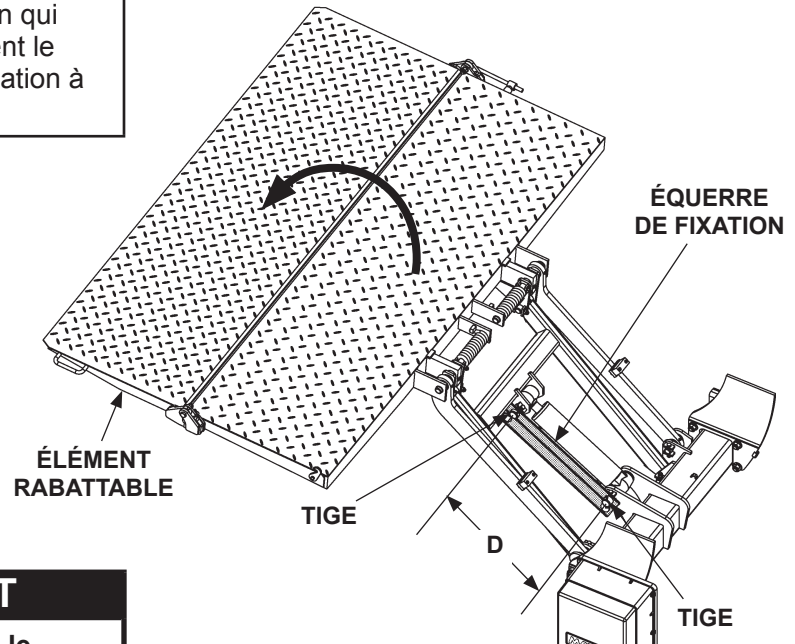

FIG. 26-1

⚠ AVERTISSEMENT

Pour éviter les blessures, soutenez le hayon pour l'empêcher de se renverser. Ne vous placez pas sous la plate-forme où le hayon pourrait vous tomber dessus.

AVERTISSEMENT

Pour éviter d'endommager le verrou de l'élément rabattable, attachez des chaînes de palan avec le dégagement du verrou.

MODÈLE DU HAYON	DISTANCE « D » ENTRE LES TIGES
PLANCHER HAUT (1067 MM-1371 MM HT)	470 MM
PLANCHER BAS (914 MM-1117 MM HT)	489 MM

DISTANCE ENTRE LES TIGES DU VÉRIN
TABLEAU 26-1

3. Attachez la chaîne et le palan de chaque côté de la plate-forme, près du talon (FIG. 26-2). (Placez la chaîne tout autour de la plate-forme.) Soulevez le hayon, puis placez le cric roulant sous le cadre principal (FIG. 26-2). Mettez le hayon en position à l'aide du cric. Assurez-vous que le plancher du véhicule est horizontal et que le talon de la plate-forme est bien appuyé contre les chevilles des ferrures de montage. Maintenez la distance entre le sol et le haut du cadre principal (FIG. 26-2).

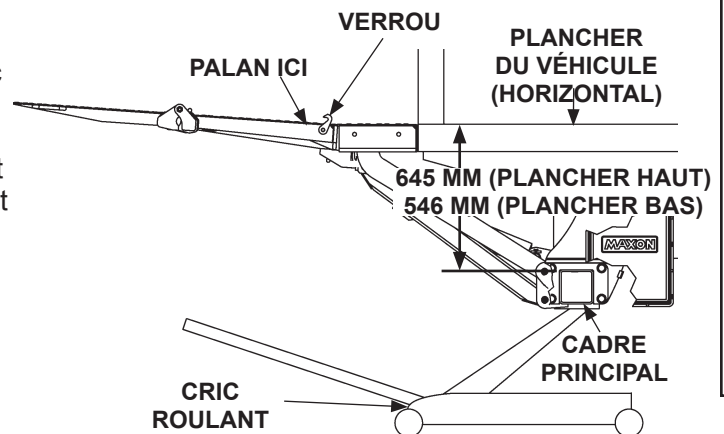

FIG. 26-2

ÉTAPE 2 – SOUDER LE HAYON SUR LE VÉHICULE – suite

AVERTISSEMENT

Évitez d'endommager les tuyaux hydrauliques. Si le soudage est effectué à proximité de tuyaux hydrauliques, utilisez une couverture de protection telle qu'une couverture de soudage pour recouvrir les tuyaux.

AVERTISSEMENT

Pour protéger la peinture d'origine (si présente), une zone de peinture de 76 mm doit être enlevée de tous les côtés de la zone de soudure avant de souder.

AVERTISSEMENT

Lors de l'utilisation d'une soudeuse électrique, raccordez la terre de la soudeuse à l'une des pièces soudées, aussi près que possible de la soudure. Le non-respect de cette consigne pourrait endommager les vérins et les pièces électriques.

AVERTISSEMENT

Le hayon peint est expédié de l'usine avec des plaques de montage temporairement boulonnées au cadre principal. Avant d'utiliser le hayon, positionnez et soudez les plaques de montage sur le cadre principal comme indiqué sur les illustrations suivantes.

REMARQUE : sur certains camions à plancher bas, l'entretoise en bois peut interférer avec le fait d'avoir deux soudures verticales de 178 mm par plaque de montage. Si l'entretoise interfère avec les soudures de 178 mm au minimum, découpez et soudez le haut de chaque plaque de montage à 13 mm sous le rayon supérieur du cadre du camion.

REMARQUE : si le cadre principal est galvanisé, sautez les instructions 4 et 5. Rendez-vous à l'instruction 6.

ÉTAPE 2 – SOUDER LE HAYON SUR LE VÉHICULE – suite

4. Démontez la plaque de montage du cadre principal. Repositionnez la plaque de montage contre le cadre du véhicule. Soudez par point comme indiqué sur les **FIG. 28-1** ou **28-2**. Répétez l'opération pour la deuxième plaque de montage (repositionnement et soudure par point).

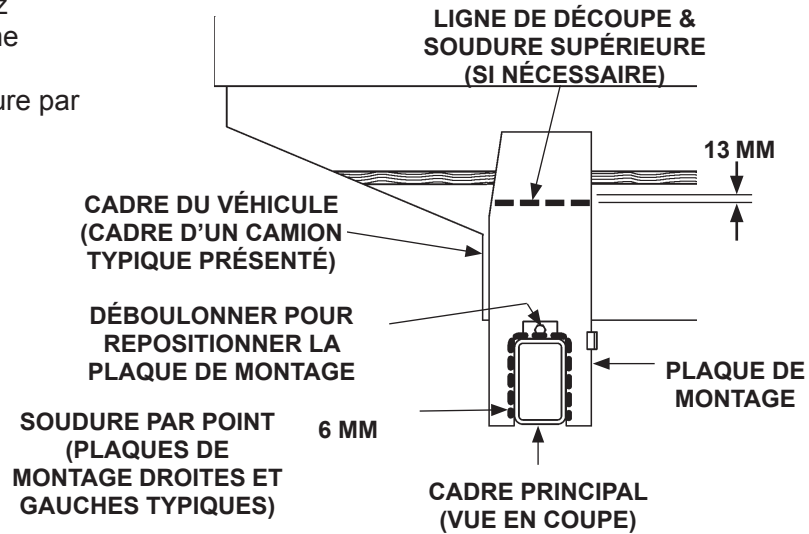

TE-20
REPOSITIONNEMENT DE LA PLAQUE DE MONTAGE PEINTE (CÔTÉ DROIT REPRÉSENTÉ)
FIG. 28-1

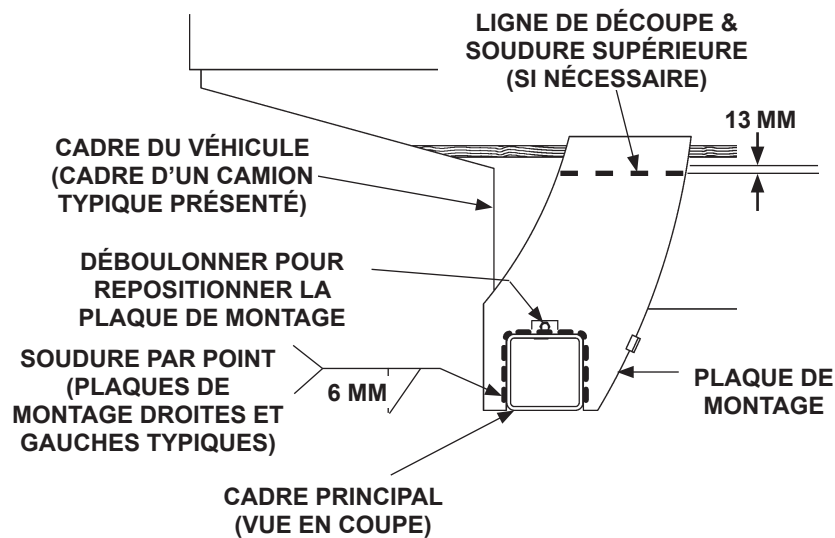

TE-25 & TE-30
REPOSITIONNEMENT DE LA PLAQUE DE MONTAGE PEINTE (CÔTÉ DROIT REPRÉSENTÉ)
FIG. 28-2

ÉTAPE 2 – SOUDER LE HAYON SUR LE VÉHICULE – suite

REMARQUE : pour les hayons peints, soudez les deux plaques de montage sur le cadre du véhicule avant de souder complètement les plaques de montage sur le cadre principal peint.

- Fixez les deux plaques de montage sur le cadre du véhicule. Soudez les plaques de montage sur le cadre du véhicule comme indiqué sur les FIG. 29-1 ou 29-2. Retirez les pinces.

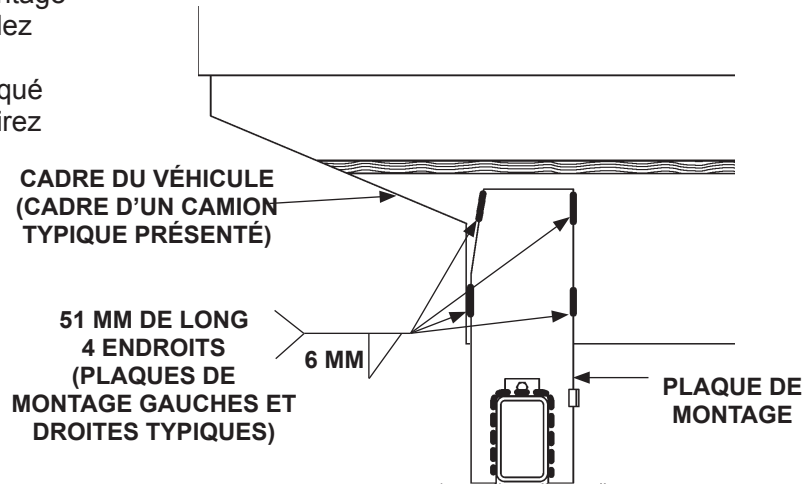

TE-20
SOUDER AU CADRE DU VÉHICULE (CÔTÉ DROIT
MONTRÉ)
FIG. 29-1

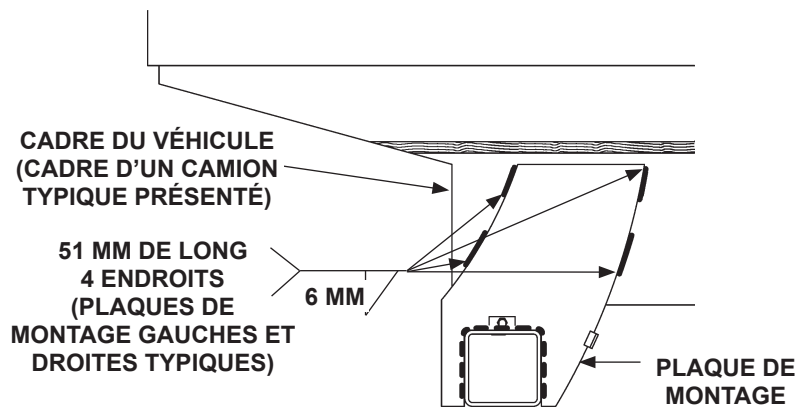

TE-25 & TE-30
SOUDER AU CADRE DU VÉHICULE ET AU CADRE
PRINCIPAL (CÔTÉ DROIT MONTRÉ)
FIG. 29-2

ÉTAPE 2 – SOUDER LE HAYON SUR LE VÉHICULE – suite

6. Si nécessaire, découpez la plaque de montage au sommet comme indiqué sur les **FIG. 30-1** ou **30-2**. Répétez pour la plaque de montage gauche. Boulonnez ensuite les plaques de montage dans la bonne position. Serrez les écrous et boulons de la plaque de montage à **24,8 – 27,1 Nm**.

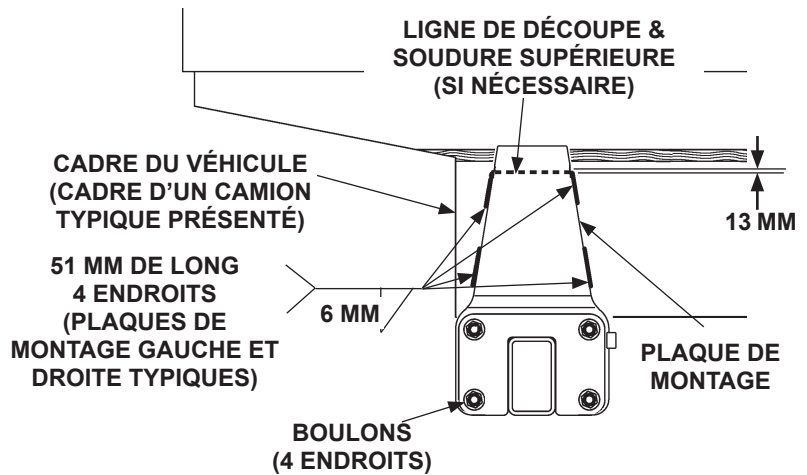

TE-20
SOUDER AU CADRE DU VÉHICULE
(CÔTÉ DROIT MONTRÉ)
FIG. 30-1

7. Fixez les deux plaques de montage sur le cadre du véhicule. Soudez les plaques de montage sur le cadre du véhicule comme indiqué sur les **FIG. 30-1** ou **30-2**. Retirez les pinces.

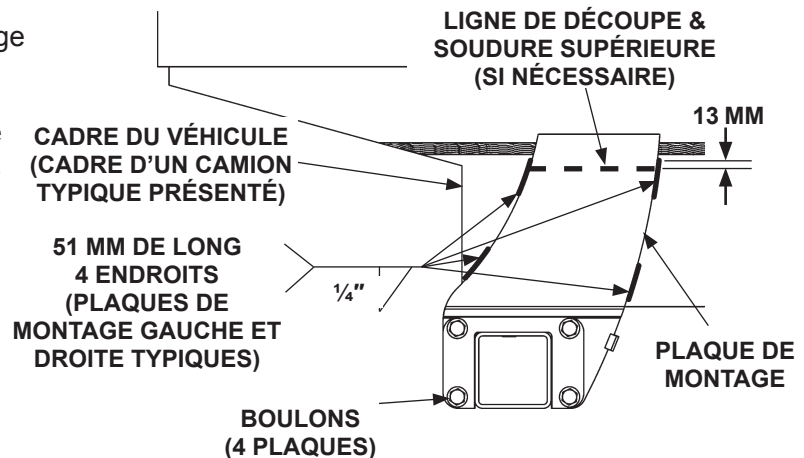

TE-25 & TE-30
SOUDER AU CADRE DU VÉHICULE
(CÔTÉ DROIT MONTRÉ)
FIG. 30-2

ÉTAPE 3 – FIXER LE BOÎTIER DE BATTERIE ET LE CADRE OPTIONNELS SUR LE VÉHICULE (SI INSTALLÉS)

CONFIGURATION RECOMMANDÉE

REMARQUE : assurez-vous que le bloc d'alimentation du hayon, et toutes les batteries du véhicule pour le bloc d'alimentation, sont correctement connectés à une terre commune sur le châssis.

1. Le hayon et le boîtier de la batterie en option sont généralement installés sur les camions comme indiqué sur la **FIG. 31-1**. Voir la page suivante pour les connexions de la batterie et du câble.

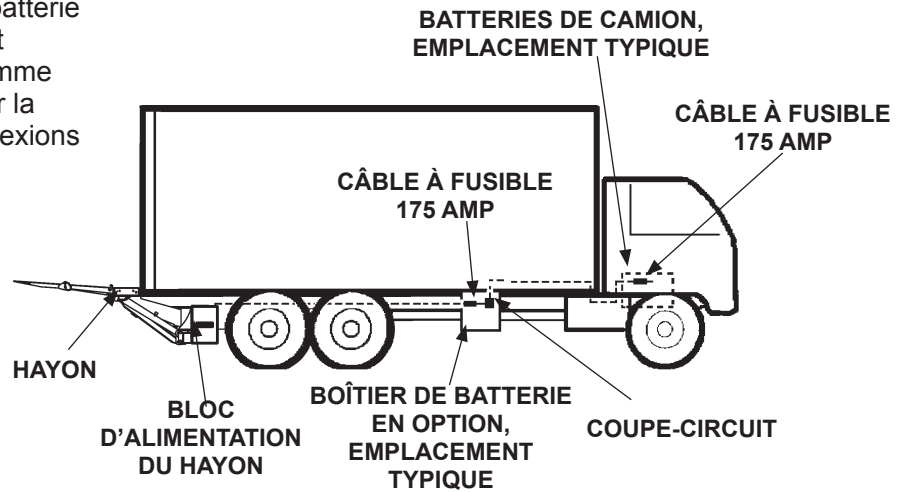

**RECOMMANDATION POUR L'INSTALLATION DU HAYON
ET DU BOÎTIER DE BATTERIE SUR LE CAMION
FIG. 31-1**

ÉTAPE 3 – FIXER LE BOÎTIER DE BATTERIE ET LE CADRE OPTIONNELS SUR LE VÉHICULE (SI INSTALLÉS) – suite

2. Sélectionnez les trous sur le dessus du cadre du boîtier de la batterie pour aligner les ferrures de montage à fleur avec les traverses. Référez-vous aux **FIG. 32-1** et **32-1A** pour les remorques et à la **FIG. 32-2** pour les camions. Boulonnez les ferrures de montage au cadre du boîtier de la batterie comme indiqué sur la **FIG. 32-1B**. Serrez chaque boulon et écrou autobloquant à **9,6 – 14,5 Nm**.

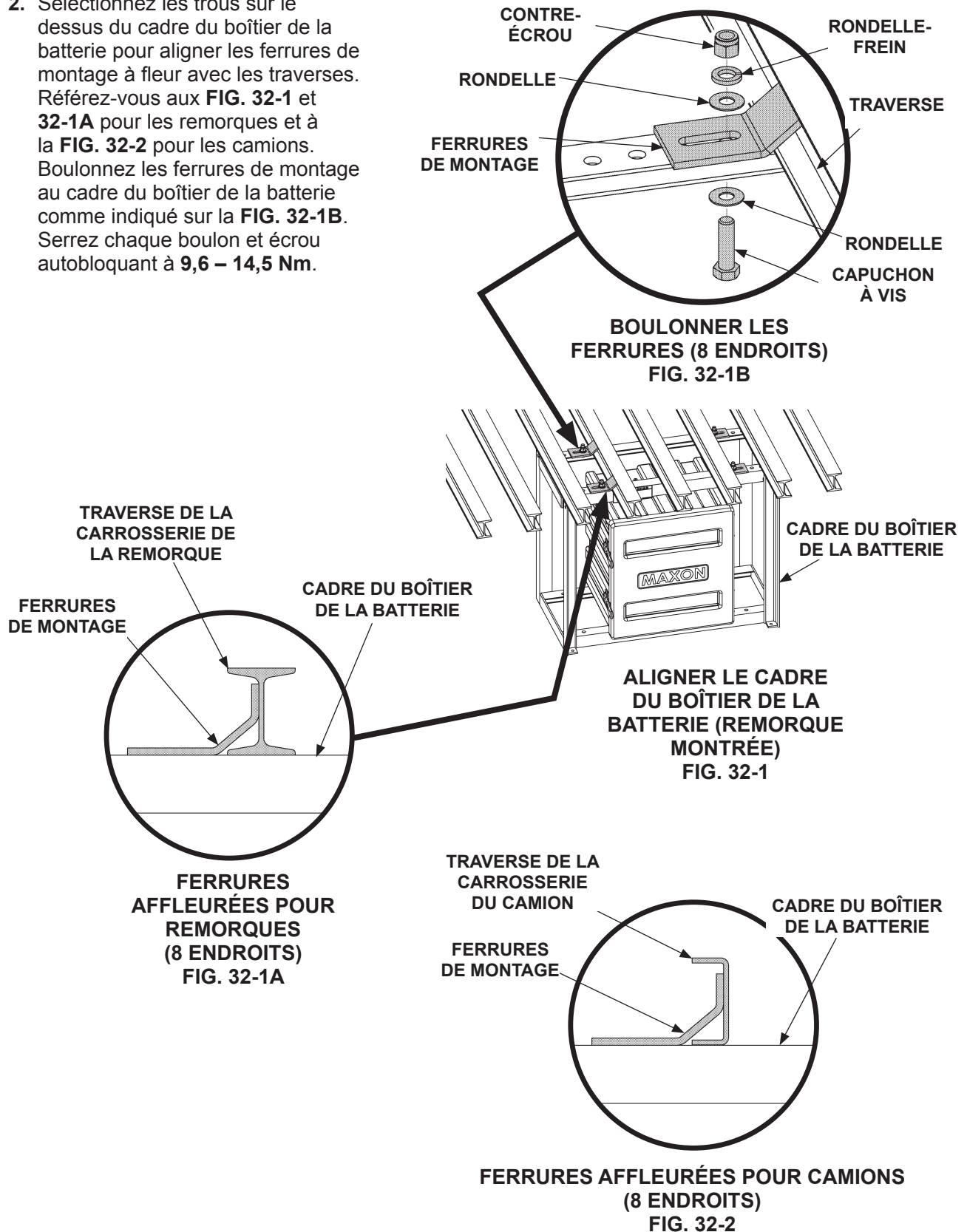

ÉTAPE 3 – FIXER LE BOÎTIER DE BATTERIE ET LE CADRE OPTIONNELS SUR LE VÉHICULE (SI INSTALLÉS) – suite

REMARQUE : les ferrures de suspension pour le cadre du boîtier de la batterie peuvent être boulonnées ou soudées sur les traverses de la carrosserie du véhicule. Si vous soudez des ferrures de montage sur des traverses, passez l'instruction 3.

3. Pour visser les ferrures de suspension sur les traverses, utilisez les ferrures de suspension comme gabarit pour marquer et percer les trous à travers les traverses (**FIG. 33-1**). Ensuite, fixez les ferrures de suspension aux traverses comme indiqué dans les **FIG. 33-2** et **33-2A**. Serrez les boulons et les écrous autobloquants à **9,6 – 14,5 Nm**.

Pour souder les ferrures au lieu de les boulonner, soudez chaque ferrure de suspension à la traverse comme indiqué dans les **FIG. 34-1** et **34-1A**. Soudez le haut de la ferrure s'il est accessible.

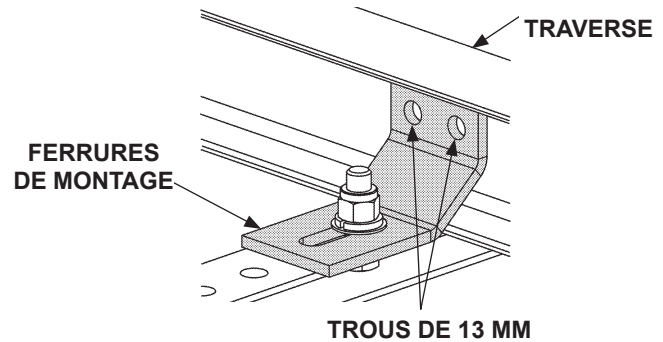

**MARQUER ET PERCER DES TROUS
DANS LES FERRURES**
FIG. 33-1

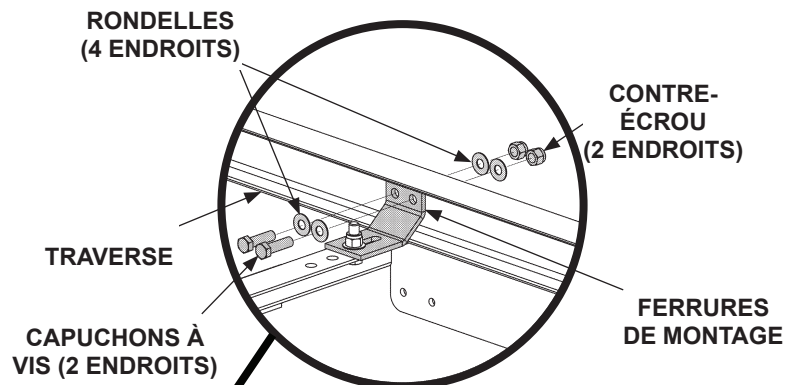

**BOULONNER LES
FERRURES (8 ENDROITS)**
FIG. 33-2A

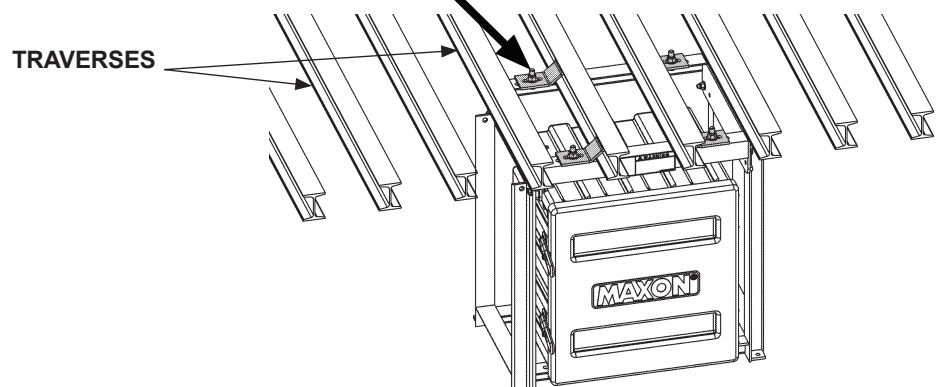

**BOULONNER LE CADRE DU BOÎTIER DE
LA BATTERIE**
FIG. 33-2

ÉTAPE 3 – FIXER LE BOÎTIER DE BATTERIE ET LE CADRE OPTIONNELS SUR LE VÉHICULE (SI INSTALLÉS) – suite

⚠ AVERTISSEMENT

Les pratiques recommandées pour le soudage sur des pièces en acier sont contenues dans le code de soudage des structures D.1.1 pour l'acier (en anglais) de la société américaine de soudage AWS. Un soudage incorrect peut endommager le hayon et/ou le véhicule et provoquer des blessures.

AVERTISSEMENT

Pour éviter que les composants du boîtier de pompe ne soient endommagés par le courant électrique provenant du soudage, raccordez le câble de terre de la soudeuse à la pièce en cours de soudage.

AVERTISSEMENT

Pour éviter que les composants du boîtier de pompe ne soient endommagés par le courant électrique provenant du soudage, raccordez le câble de terre de la soudeuse à la pièce en cours de soudage.

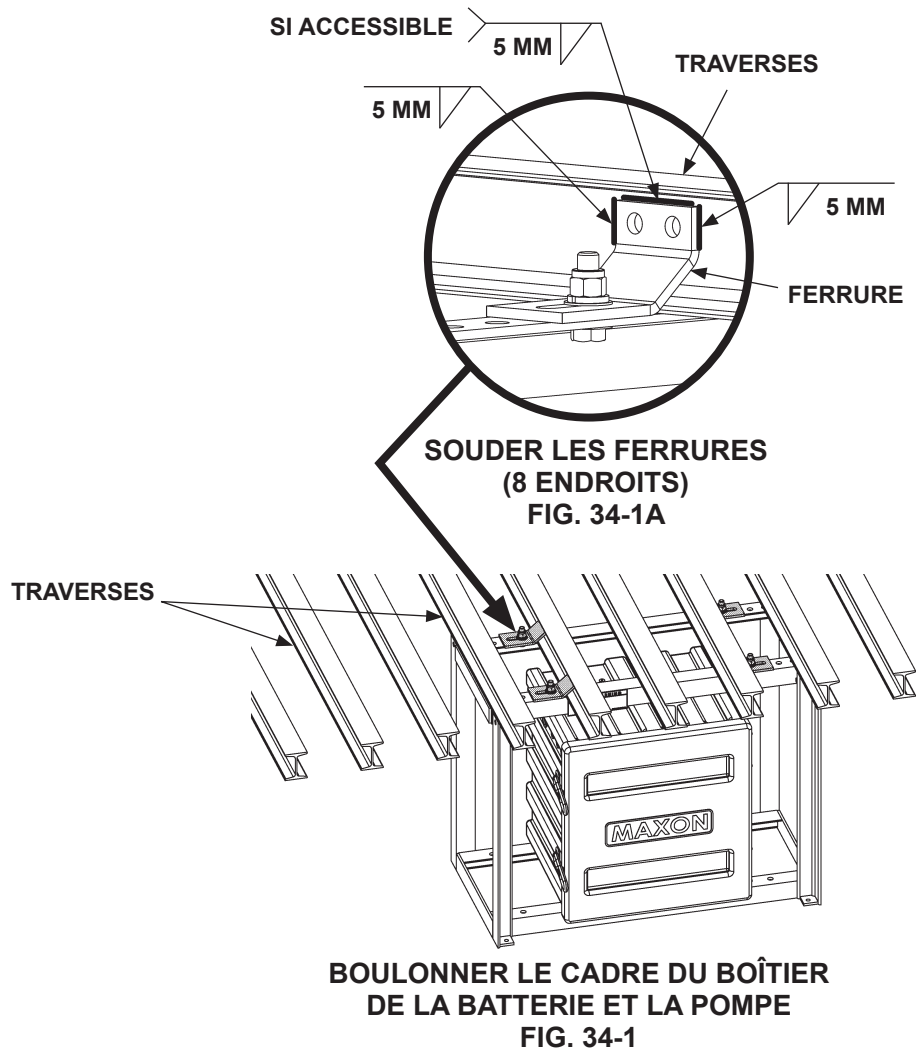

ÉTAPE 3 – FIXER LE BOÎTIER DE BATTERIE ET LE CADRE OPTIONNELS SUR LE VÉHICULE (SI INSTALLÉ) – suite

⚠ AVERTISSEMENT

Enlevez toutes les bagues, les montres et les bijoux avant d'effectuer un travail électrique.

REMARQUE : connectez toujours l'extrémité à fusible du câble d'alimentation à la borne positive (+) de la batterie.

REMARQUE : pour connecter les lignes de charge, référez-vous aux instructions fournies avec chaque kit de ligne de charge.

4. Connectez les câbles de la batterie, les câbles à fusible et les câbles de terre pour l'alimentation 12 volts comme indiqué sur la **FIG. 35-1** ou 24 volts comme indiqué sur la **FIG. 36-1**.

CÂBLE DE TERRE VERS LE BOÎTIER DE LA POMPE OU LA TERRE DU CHÂSSIS COMMUN, 1880 MM DE LONG (ÉLÉMENT DU KIT DU BOÎTIER DE BATTERIE)

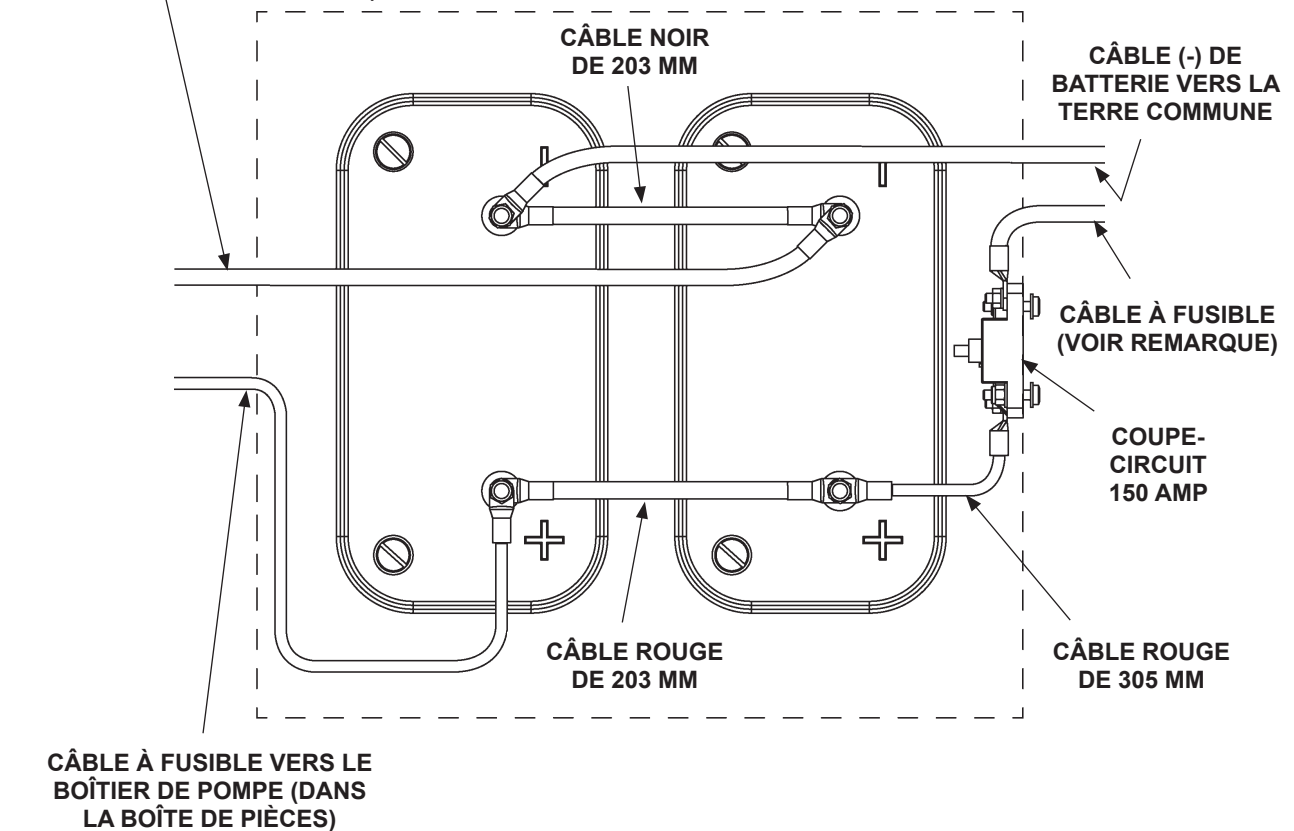

CONNEXIONS DE BATTERIE 12 VOLTS POUR UNE PUISSANCE DE 12 VOLTS
FIG. 35-1

ÉTAPE 3 – FIXER LE BOÎTIER DE BATTERIE ET LE CADRE OPTIONNELS SUR LE VÉHICULE (SI INSTALLÉS) – suite

REMARQUE : connectez toujours l'extrémité à fusible du câble d'alimentation à la borne positive (+) de la batterie.

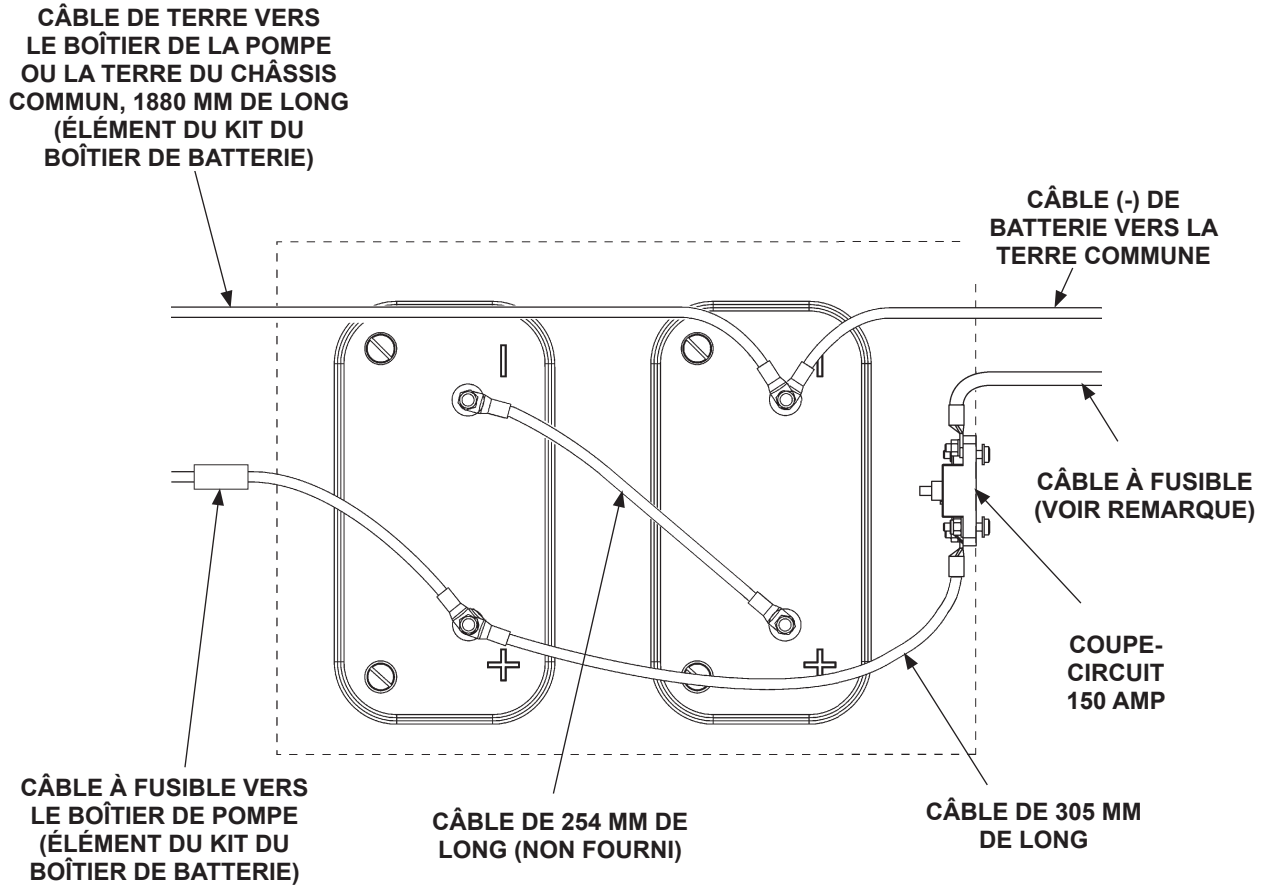

CONNEXIONS DE BATTERIE 12 VOLTS POUR UNE PUISSANCE DE 24 VOLTS
FIG. 36-1

ÉTAPE 3 – FIXER LE BOÎTIER DE BATTERIE ET LE CADRE OPTIONNELS SUR LE VÉHICULE (SI INSTALLÉS) – suite

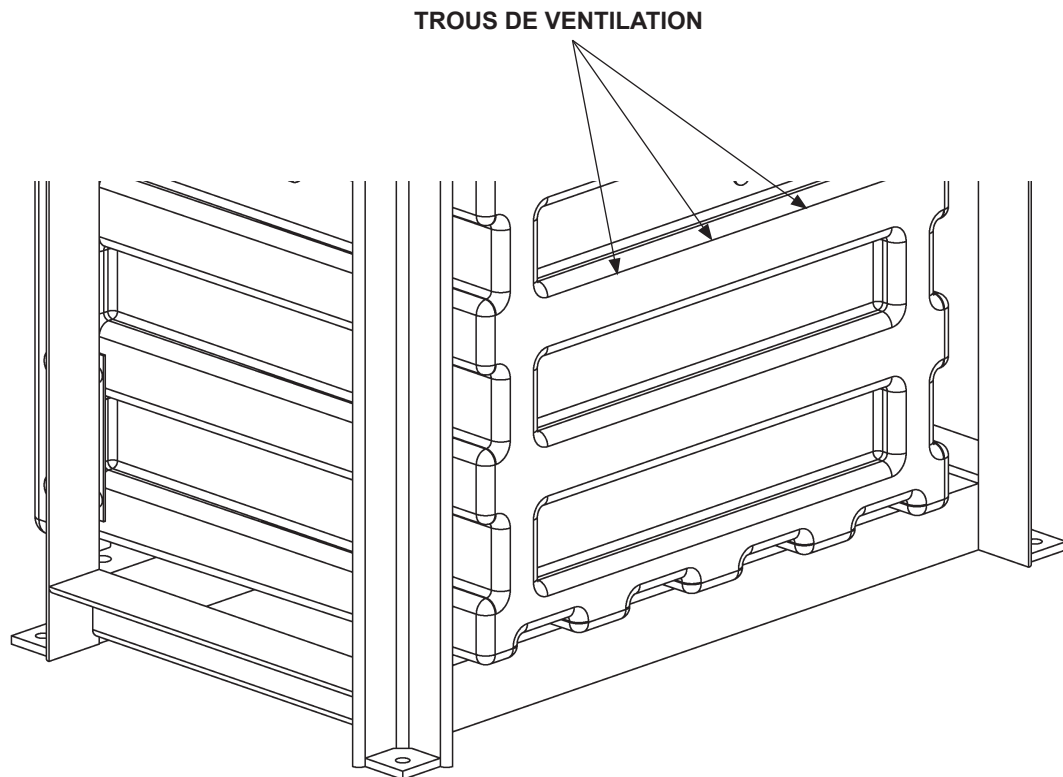

ASSEMBLAGE DU BOÎTIER DE LA BATTERIE (VUE ARRIÈRE MONTRÉE)
FIG. 37-1

ÉTAPE 3 – – FIXER LE BOÎTIER DE BATTERIE ET LE CADRE OPTIONNELS SUR LE VÉHICULE (SI INSTALLÉS) – suite

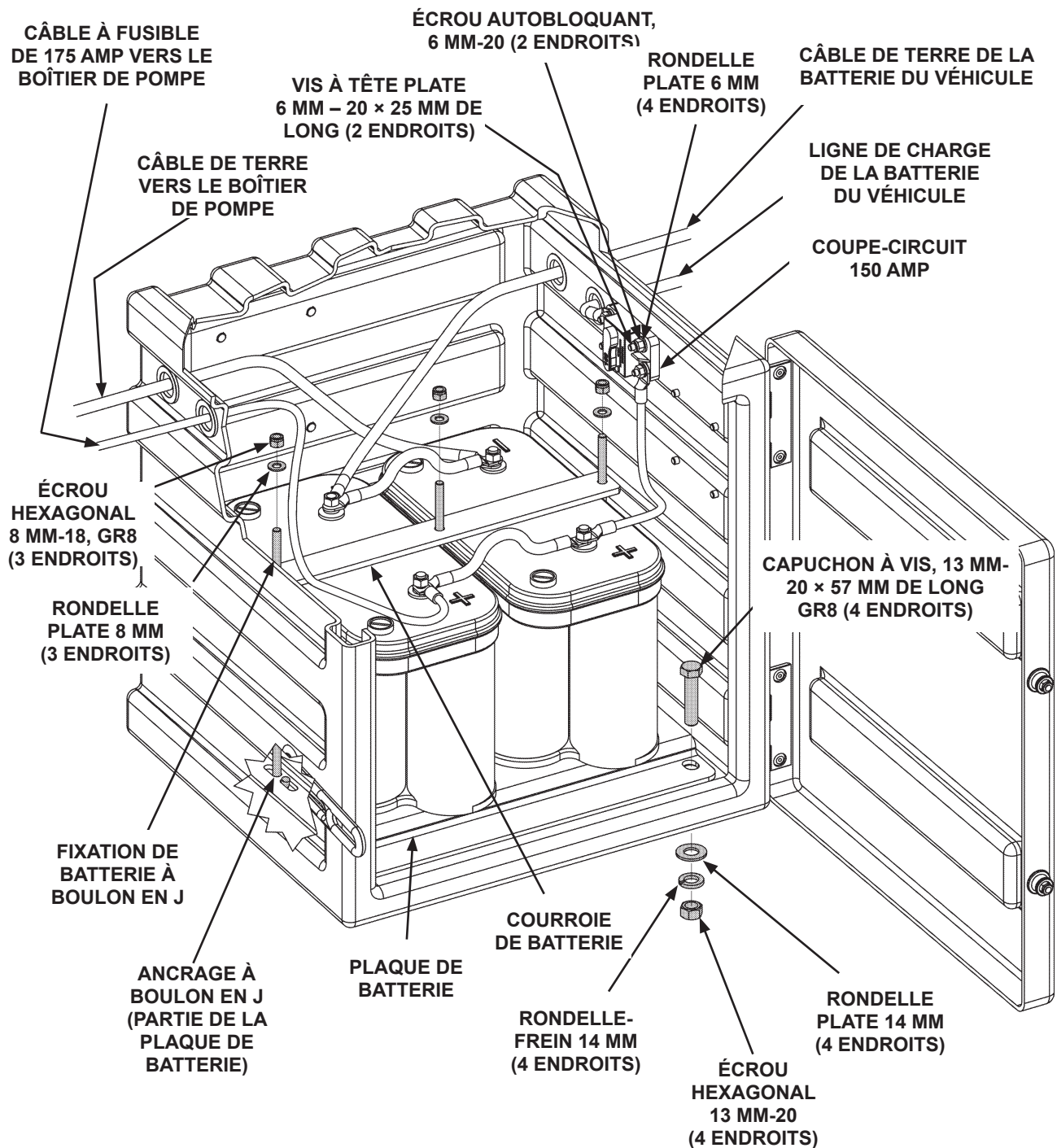

ASSEMBLAGE DU BOÎTIER DE LA BATTERIE (CONNEXION 12 VOLTS MONTRÉE)
FIG. 38-1

ÉTAPE 4 – PASSER LE CÂBLE D'ALIMENTATION

REMARQUE : assurez-vous que le bloc d'alimentation du hayon, et toutes les batteries du véhicule pour le bloc d'alimentation, sont correctement connectés à une terre commune sur le châssis.

CONFIGURATION RECOMMANDÉE

1. Les hayons alimentés par des batteries de camion sont généralement installés sur les camions comme indiqué sur la **FIG. 39-1**. Voir la page suivante pour le passage du câble de la batterie.

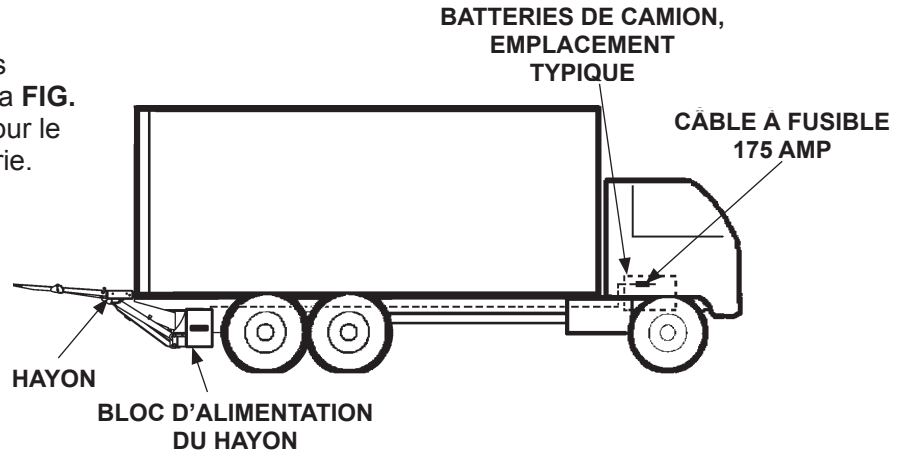

RECOMMANDATION POUR L'INSTALLATION DU HAYON ET DU BOÎTIER DE BATTERIE SUR LE CAMION
FIG. 39-1

ÉTAPE 4 – PASSER LE CÂBLE D’ALIMENTATION – suite

⚠ AVERTISSEMENT

Ne passez jamais un câble sous tension. Veillez à ce que la batterie du véhicule soit déconnectée. Passez toujours les câbles électriques loin des pièces mobiles, des lignes de freinage, des arêtes vives ou des systèmes d'échappement. Évitez de faire des coudes abrupts lors du câblage. Attachez les câbles solidement. S'il est nécessaire de percer, vérifiez d'abord derrière la surface à percer afin de ne pas endommager les conduites de carburant, les conduites d'air, les conduites de frein ou les câbles.

2. Attachez le câble d'alimentation à fusible sur le châssis du véhicule avec le fusible près de la batterie du véhicule, comme indiqué sur la **FIG. 40-1**. Conservez suffisamment de câble à proximité de la batterie pour atteindre la borne positive sans avoir à tendre le câble (après la connexion). Passez le câble jusqu'au boîtier de pompe sur le hayon. Passez le câble jusqu'au boîtier de pompe sur le hayon.

FIG. 40-1

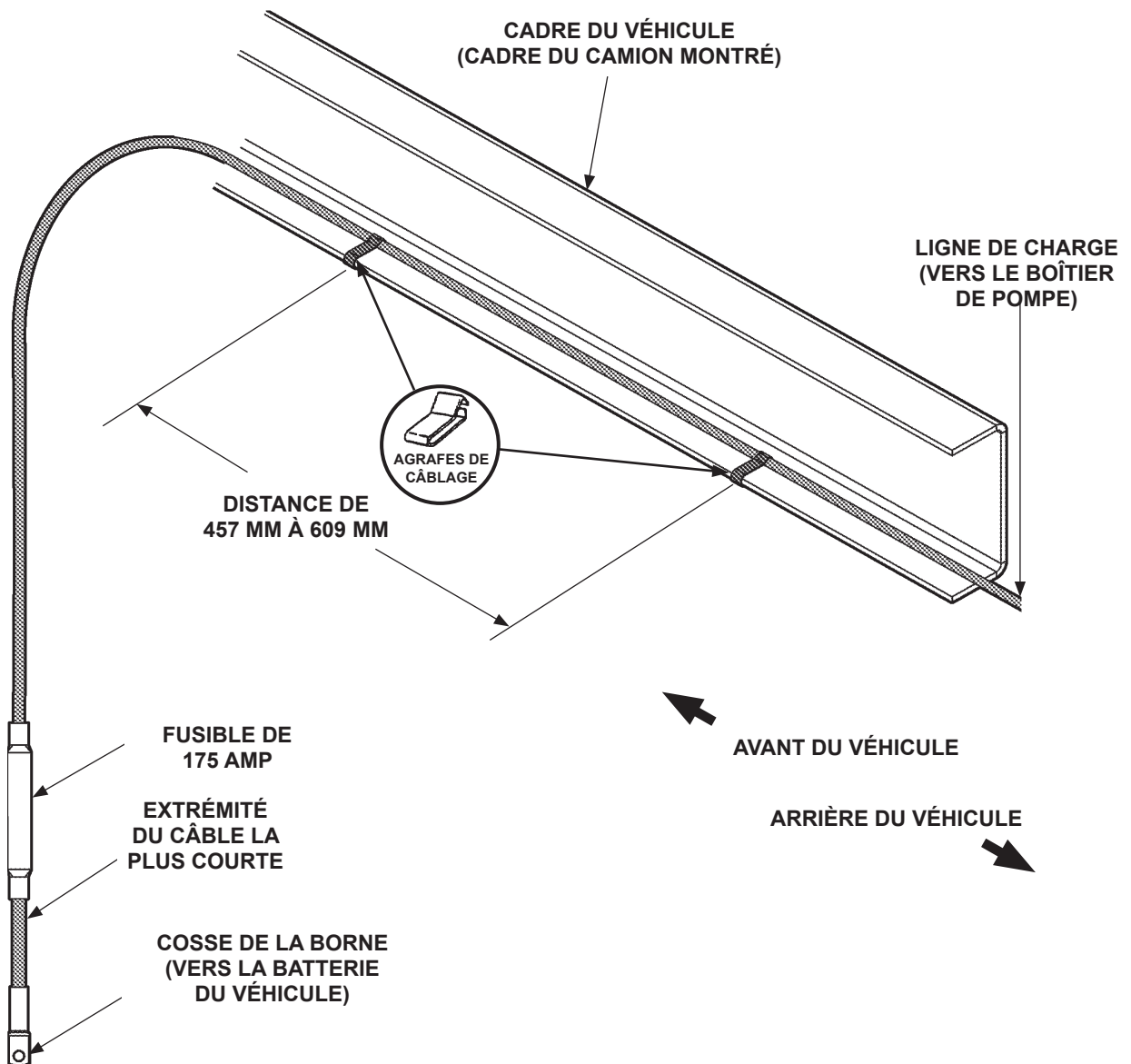

ÉTAPE 5 – CONNECTER LE CÂBLE D'ALIMENTATION

1. Déboulonnez le couvercle de la pompe comme indiqué sur la FIG. 41-1.

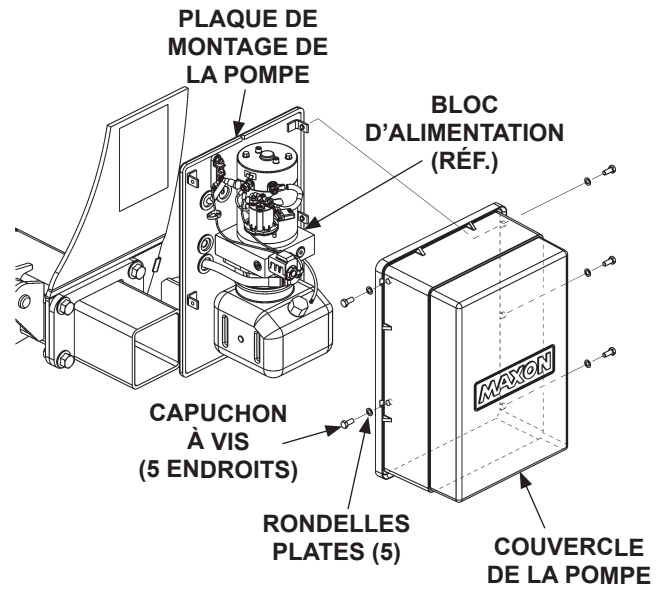

DÉBOULONNAGE DU COUVERCLE DE POMPE
FIG. 41-1

ÉTAPE 5 – CONNECTER LE CÂBLE D'ALIMENTATION – suite

REMARQUE : les lignes hydrauliques et électriques doivent pénétrer dans le boîtier de pompe par des rondelles étanches (FIG. 42-3). Pour assurer une bonne étanchéité sur les lignes hydrauliques et électriques, ne coupez jamais les rondelles étanches.

- Sur l'extrémité nue du câble d'alimentation à fusible, gardez une longueur suffisante pour fixer l'embout en cuivre et atteindre le solénoïde du moteur sans mettre de tension sur le câble (après la connexion) (FIG. 42-1). Mesurez (si nécessaire) et coupez ensuite le câble en trop à partir de l'extrémité du fil nu du câble. Installez le tube thermorétractable (boîte de pièces) (FIG. 42-2) à l'extrémité du câble (laissez de la place pour la cosse de la borne). Sertissez l'embout en cuivre (de la boîte de pièces) sur le câble d'alimentation à fusible et rétrécissez le tube thermorétractable (FIG. 42-2).

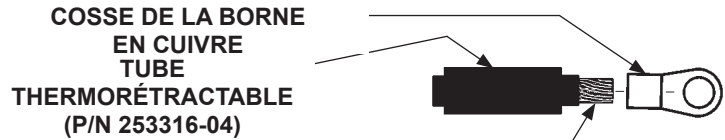

PLACEMENT DE LA COSSE DE LA BORNE & D'UN TUBE THERMORÉTRACTABLE SUR UN CÂBLE D'ALIMENTATION À FUSIBLE
FIG. 42-1



CÂBLE D'ALIMENTATION À FUSIBLE TYPIQUE AVEC COSSE DE LA BORNE INSTALLÉE
FIG. 42-2

AVERTISSEMENT

Ne serrez pas trop fort les écrous des bornes. Pour les bornes de charge de 8 mm, serrez les écrous à 3,9 Nm. Serrez les écrous des bornes de commande #10-32 à 1,7 Nm.

- Acheminez le câble d'alimentation à fusible à travers la bague sur la plaque de montage de la pompe (FIG. 42-3). Ensuite, retirez l'écrou hexagonal et la rondelle-frein de la borne de la batterie sur le solénoïde du démarreur (FIG. 42-3). Connectez le câble d'alimentation à fusible au solénoïde du démarreur comme indiqué sur la FIG. 42-3. Réinstallez et resserrez la rondelle-frein et l'écrou hexagonal.
- Formez une boucle d'égouttement sur le câble d'alimentation à fusible à l'endroit où le câble pénètre dans la bague depuis l'extérieur de la plaque de montage de la pompe (FIG. 42-3).

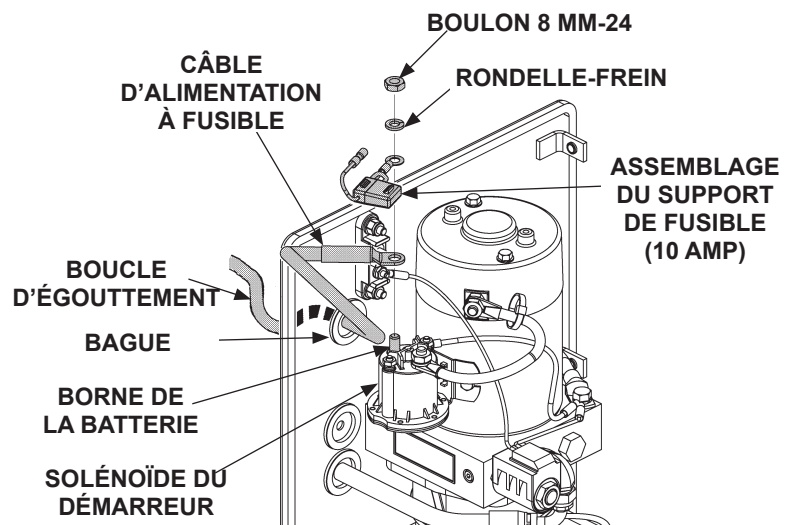

CONNEXION TYPIQUE DE CÂBLE D'ALIMENTATION À FUSIBLE (POMPE À DESCENTE PAR GRAVITÉ INDIQUÉE)
FIG. 42-3

ÉTAPE 6 – CONNECTER LE CÂBLE DE TERRE

REMARQUE : les lignes électriques doivent être acheminées dans le boîtier de pompe par des rondelles étanches (**FIG. 43-1A**). Pour assurer une bonne étanchéité sur les lignes électriques, ne coupez jamais les rondelles étanches.

REMARQUE : pour vous assurer que le bloc d'alimentation est correctement mis à la terre, raccordez un câble de terre de calibre 2 à la connexion de mise à la terre sur la pompe.

1. Insérez le câble de terre externe (boîte de pièces) dans la bague de la plaque de montage de la pompe (**FIG. 43-1 et 43-1A**).
2. Raccordez le câble de terre à la connexion de terre sur la pompe à l'aide de l'écrou existant (**FIG. 43-1 et 43-1B**).
3. Formez une boucle d'égouttement sur le câble de terre à l'endroit où il pénètre dans la bague depuis l'extérieur de la plaque de montage de la pompe (**FIG. 43-1 et 43-1B**).

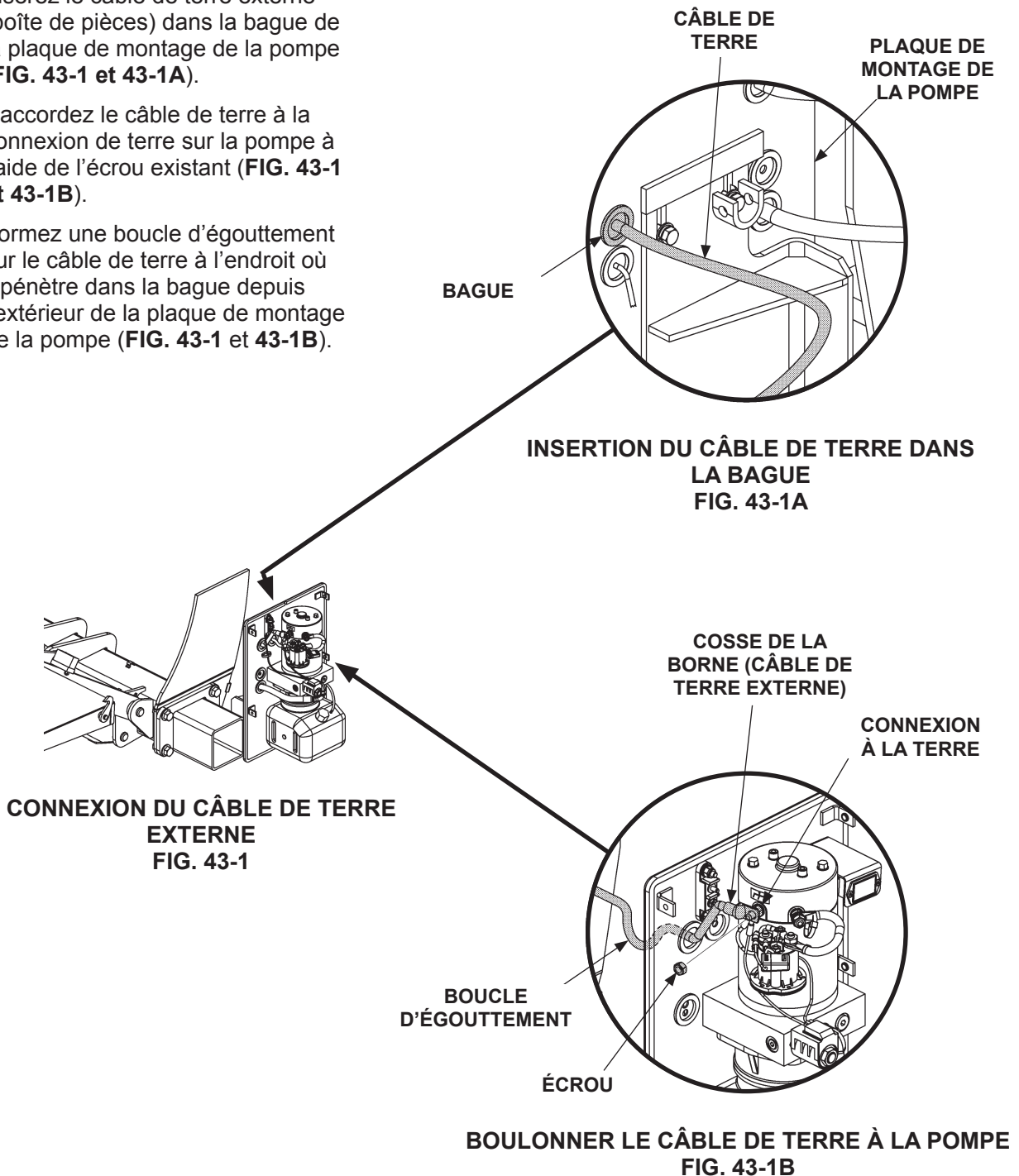

ÉTAPE 6 – CONNECTER LE CÂBLE DE TERRE – suite

REMARQUE : s'il y a un point de mise à la terre sur le cadre, utilisez-le pour connecter le câble de mise à la terre. Ensuite, sautez l'étape de perçage du trou.

REMARQUE : nettoyez le point de connexion du câble de terre sur le cadre jusqu'à ce qu'il soit à nu.

4. Étendez le câble de terre jusqu'au châssis du véhicule (**FIG. 44-2**) sans mettre de tension sur le câble (après la connexion). Connectez à un point de mise à la terre existant si disponible.
5. Si nécessaire, percez un trou de 9 mm dans le châssis du véhicule pour y fixer la cosse de la borne du câble de terre (**FIG. 44-2**).
6. Boulonnez la cosse de la borne du câble de terre au cadre du véhicule comme indiqué sur la **FIG. 44-2**.

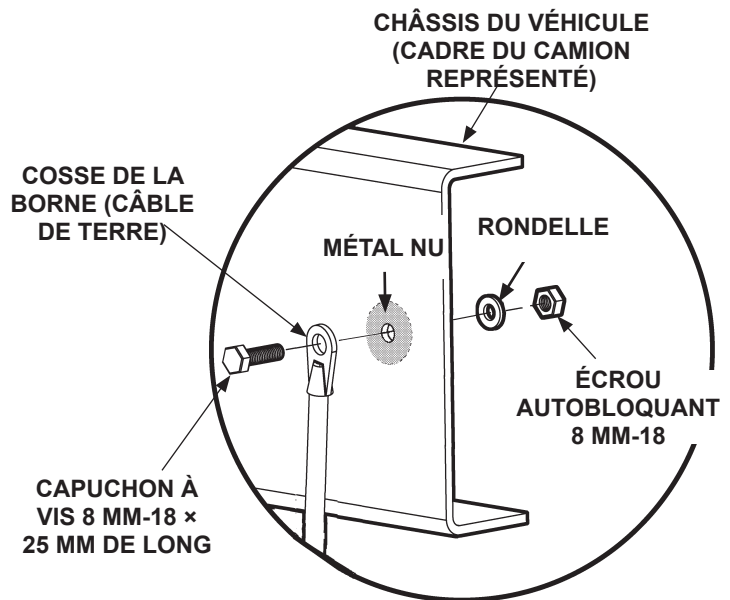
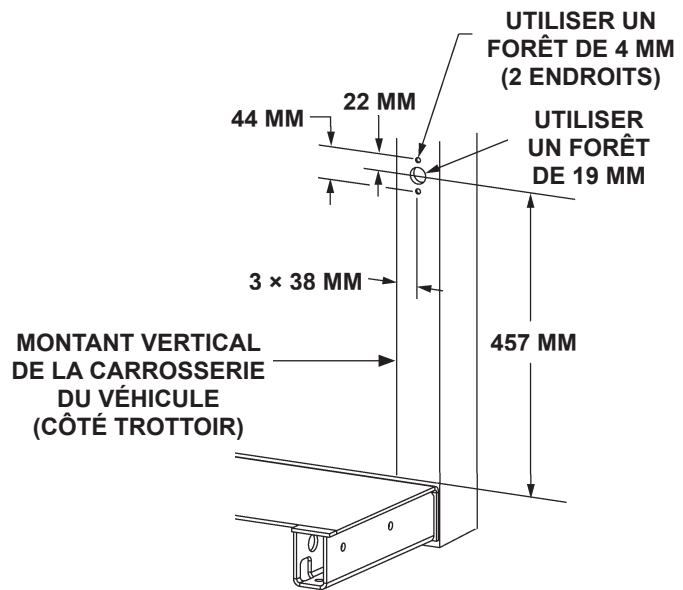

FIG. 44-2

ÉTAPE 7 – INSTALLER LE COMMUTATEUR DE COMMANDE

1. Mesurez, marquez et percez un trou de 19 mm et deux trous de 4 mm dans le montant vertical situé sur le côté trottoir de la carrosserie du véhicule comme indiqué sur la FIG. 45-1.



PERÇAGE DES TROUS DE MONTAGE FIG. 45-1

3. Poussez le commutateur de commande et le câble dans le trou de 19 mm dans le montant vertical jusqu'à ce que le commutateur de commande touche le montant (FIG. 45-2). Fixez le commutateur de commande au montant vertical avec 2 vis autotaraudeuses (boîte de pièces) (FIG. 45-2).

4. Si nécessaire, utilisez des pinces et des vis autotaraudeuses (boîte de pièces) pour fixer le câble du commutateur sous la carrosserie et le châssis du véhicule (FIG. 45-2).

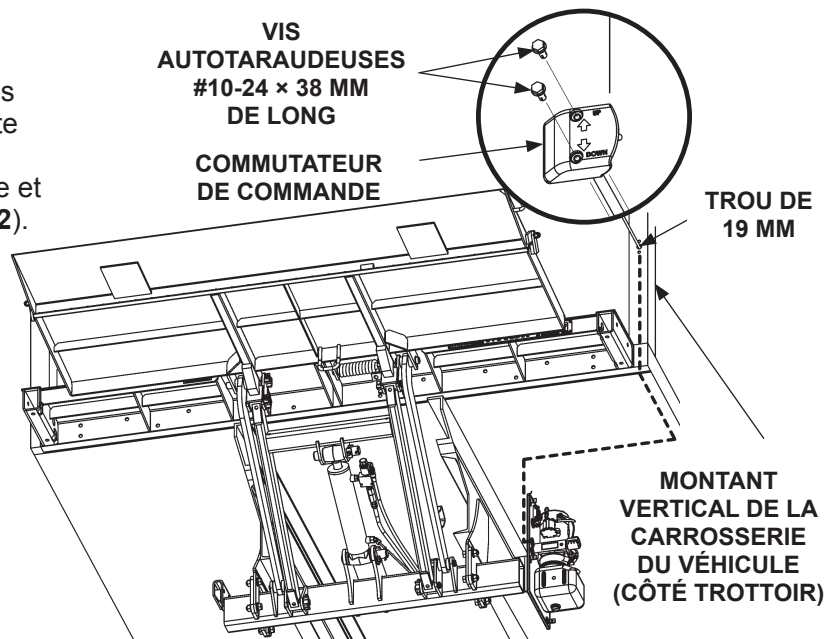

CÂBLAGE DU COMMUTATEUR DE COMMANDE FIG. 45-2

ÉTAPE 7 – INSTALLER LE COMMUTATEUR DE COMMANDE – suite

AVERTISSEMENT

Ne serrez pas trop fort les écrous des bornes. Pour les bornes de charge de 8 mm, serrez les écrous à 3,9 Nm. Serrez les écrous des bornes de commande #10-32 à 1,7 Nm.

REMARQUE : les lignes hydrauliques et électriques pénètrent dans le boîtier de pompe par des rondelles étanches (FIG. 46-1). Pour assurer une bonne étanchéité sur les lignes hydrauliques et électriques, ne coupez jamais les rondelles étanches.

5. Insérez le câble du commutateur de commande dans la bague de la plaque de montage de la pompe (FIG. 46-1). Connectez le câblage de l'interrupteur à l'assemblage de la pompe comme indiqué sur la FIG. 46-1 ou FIG. 47-1.
6. Formez une boucle d'égouttement sur le faisceau de câbles à l'endroit où il pénètre dans la bague depuis l'extérieur de la plaque de montage de la pompe (FIG. 46-1).

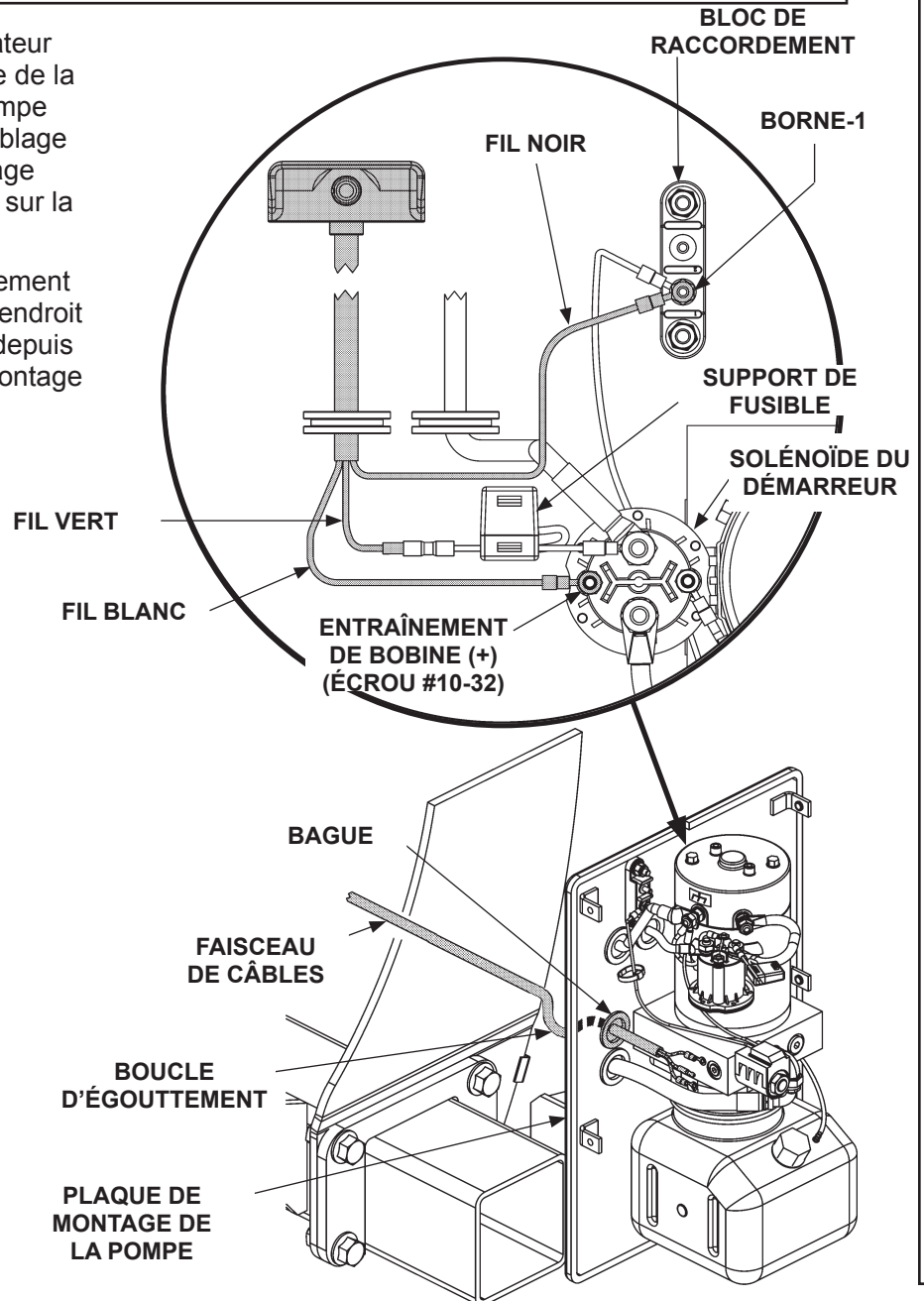

COMMUTATEUR DE COMMANDE CONNECTÉ À
L'ASSEMBLAGE DE LA POMPE À DESCENTE PAR GRAVITÉ
FIG. 46-1

ÉTAPE 7 – INSTALLER LE COMMUTATEUR DE COMMANDE – suite

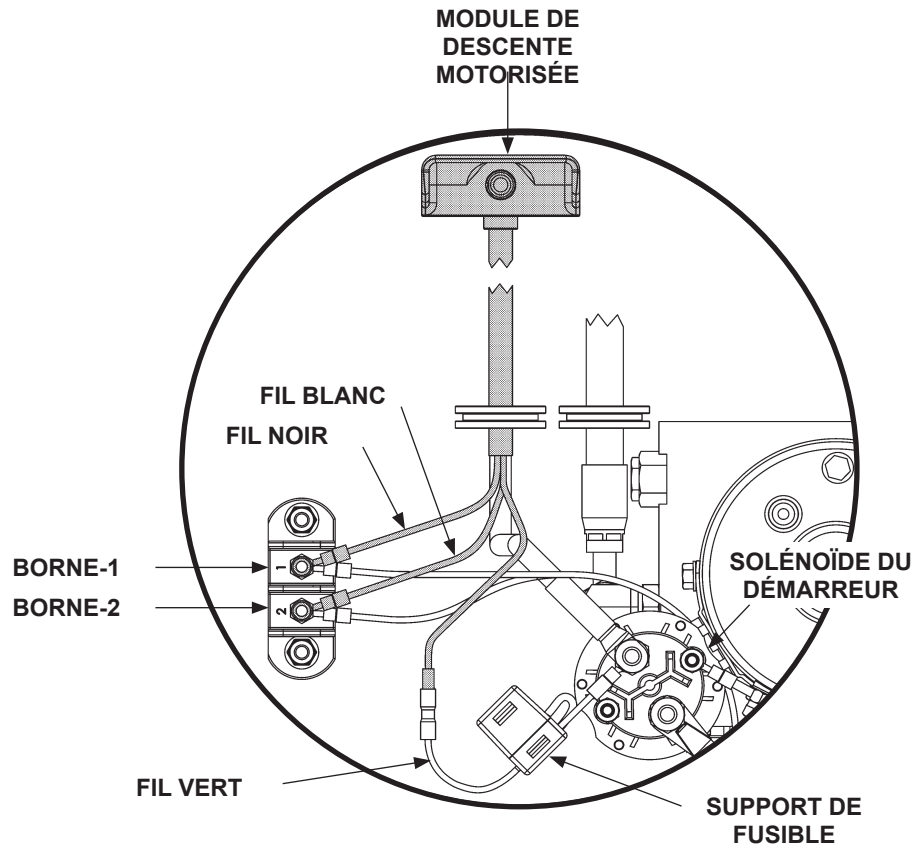

COMMUNTEUR DE COMMANDE CONNECTÉ À L'ASSEMBLAGE DE LA POMPE À DESCENTE MOTORISÉE
FIG. 47-1

ÉTAPE 8 – CONTRÔLER L'HUILE HYDRAULIQUE

AVERTISSEMENT

Empêchez les saletés, l'eau et autres contaminants de pénétrer dans le système hydraulique. Avant d'ouvrir le bouchon de remplissage du réservoir de fluide hydraulique, le bouchon de vidange et les conduites hydrauliques, nettoyez les contaminants pouvant pénétrer dans les orifices. Protégez également les orifices de toute contamination accidentelle.

REMARQUE : le hayon est livré avec de l'huile ISO 32. Utilisez une huile adaptée aux conditions climatiques.

+10 à + 49 degrés °C – ISO 32

En dessous de + 21 °C – ISO 15 ou MIL-H-5606

Reportez-vous aux **TABLEAUX 49-1** et **49-2** pour les marques recommandées d'huiles **ISO 32** et **SO 15**.

REMARQUE : le niveau d'huile hydraulique doit être au minimum de 38 mm au-dessus du fond du réservoir pour pouvoir utiliser le hayon.

1. Avec la plate-forme à hauteur de plancher, vérifiez le niveau d'huile dans le réservoir de la pompe (**FIG. 48-1**). Pour ajouter de l'huile, retirez le bouchon de remplissage (sans vis) (**FIG. 48-1**). Ajoutez de l'huile hydraulique dans le réservoir jusqu'au niveau indiqué sur la **FIG. 48-1**.

2. Remplacez le bouchon de remplissage (**FIG. 48-1**).

3. Boulonnez le couvercle de la pompe comme indiqué sur la **FIG. 48-2**. Serrez les boulons (capuchon à vis) à **1,13 – 1,58 Nm**.

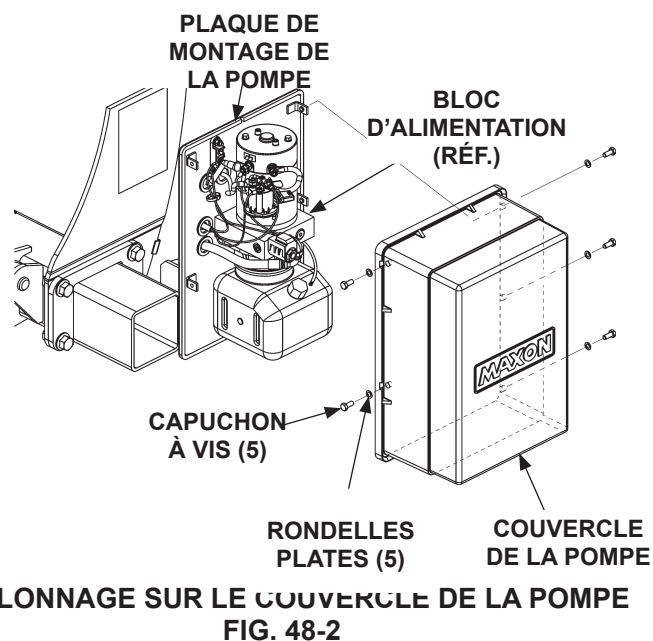
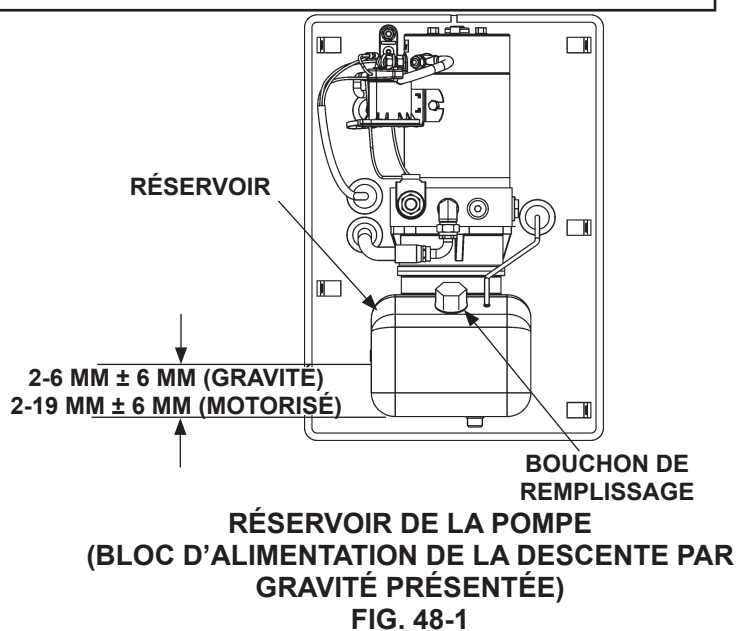

ÉTAPE 8 – CONTRÔLER L’HUILE HYDRAULIQUE – suite

HUILE HYDRAULIQUE ISO 32	
MARQUES RECOMMANDÉES	RÉFÉRENCE
ROSEMEAD	ROSEMEAD MV150
EXXONMOBIL	MOBIL DTE 10 EXCEL 32
EXXONMOBIL	UNIVIS N-32, DTE-24
CHEVRON	CHEVRON AV MV32
CHEVRON	HIPERSYN 32
U.S. PRESTIGE	PRESTIGE AW HVI 32
KENDALL	GOLDEN MV
SHELL	TELLUS S2 VX 32

TABLEAU 49-1

HUILE HYDRAULIQUE ISO 15 OU MIL-H-5606	
MARQUES RECOMMANDÉES	RÉFÉRENCE
CHEVRON	FLUIDE A, AW-MV-15
KENDALL	GLACIAL BLU
SHELL	TELLUS S2 VX 15
EXXONMOBIL	UNIVIS HVI-13
PHILLIPS 66	ARCTIC LOW POUR
ROSEMEAD	THS FLUID 17111

TABLEAU 49-2

ÉTAPE 9 – CONNECTER LE CÂBLE D’ALIMENTATION À LA BATTERIE

1. Retirez l’écrou de la borne négative (-) de la batterie. Déconnectez le câble négatif (-) de la batterie (FIG. 50-1).

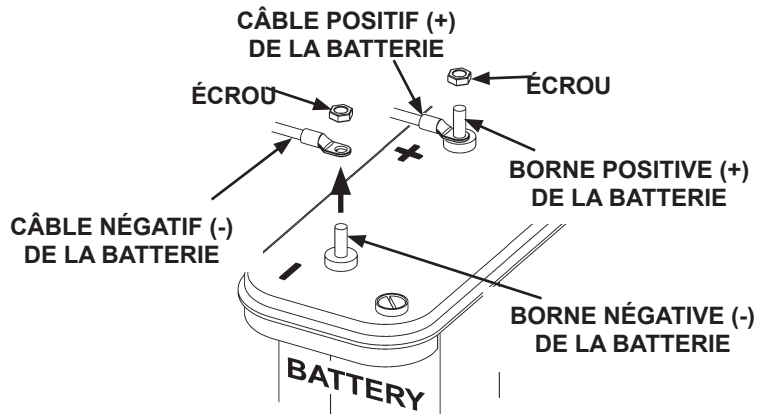

DÉCONNEXION DU (-) CÂBLE DE LA BATTERIE
FIG. 50-1

2. Retirez l’écrou de la borne positive (+) de la batterie (FIG. 50-1).

3. Connectez le câble positif (+) à fusible à la borne positive (+) de la batterie (FIG. 50-2). Ensuite, réinstallez l’écrou sur la borne positive (+) de la batterie (FIG. 50-2).

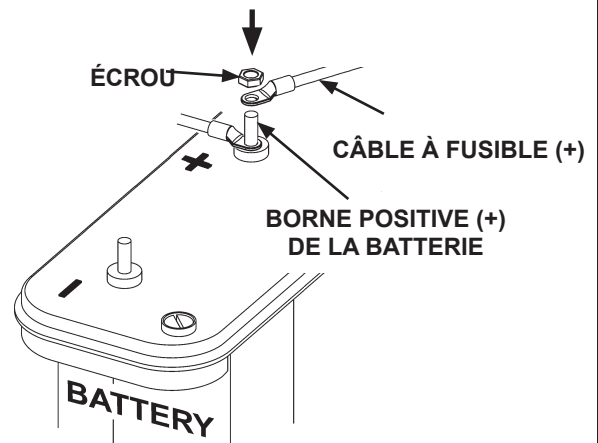

CONNEXION DU CÂBLE À FUSIBLE (+)
FIG. 50-2

4. Reconnectez le câble de batterie négatif (-) à la borne négative (-) de la batterie (FIG. 50-3). Ensuite, réinstallez l’écrou sur la borne négative (-) de la batterie (FIG. 50-3).

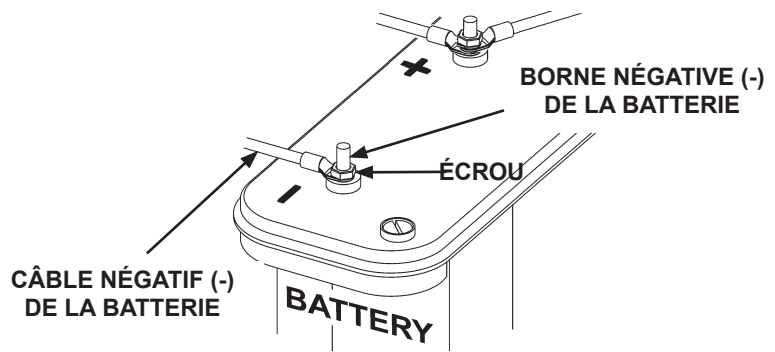

CÂBLES DE BATTERIE RECONNECTÉS
FIG. 50-3

ÉTAPE 10 – RETIRER L'ÉQUERRE DE FIXATION ET VÉRIFIER L'ABSENCE D'INTERFÉRENCE

AVERTISSEMENT

Ne mettez pas le système totalement sous pression à cette étape. Mettez entièrement le système sous pression et vérifiez qu'il n'y a pas de fuites hydrauliques après avoir totalement soudé le hayon.

1. Poussez le commutateur de commande vers le **HAUT** et maintenez-le en place juste assez de temps pour mettre sous pression le système hydraulique. Relâchez le commutateur de commande. Le système hydraulique est prêt.

⚠ AVERTISSEMENT

Pour éviter toute blessure, ne travaillez jamais dans la zone située sous la plate-forme. Accédez à l'équerre de fixation depuis l'arrière du hayon.

REMARQUE : pour utiliser le hayon, l'équerre de fixation doit être retirée du vérin hydraulique.

2. Enlevez les goupilles fendues (**FIG. 51-1**) des 2 tiges du vérin. Enlevez l'équerre de fixation (**FIG. 51-1**).

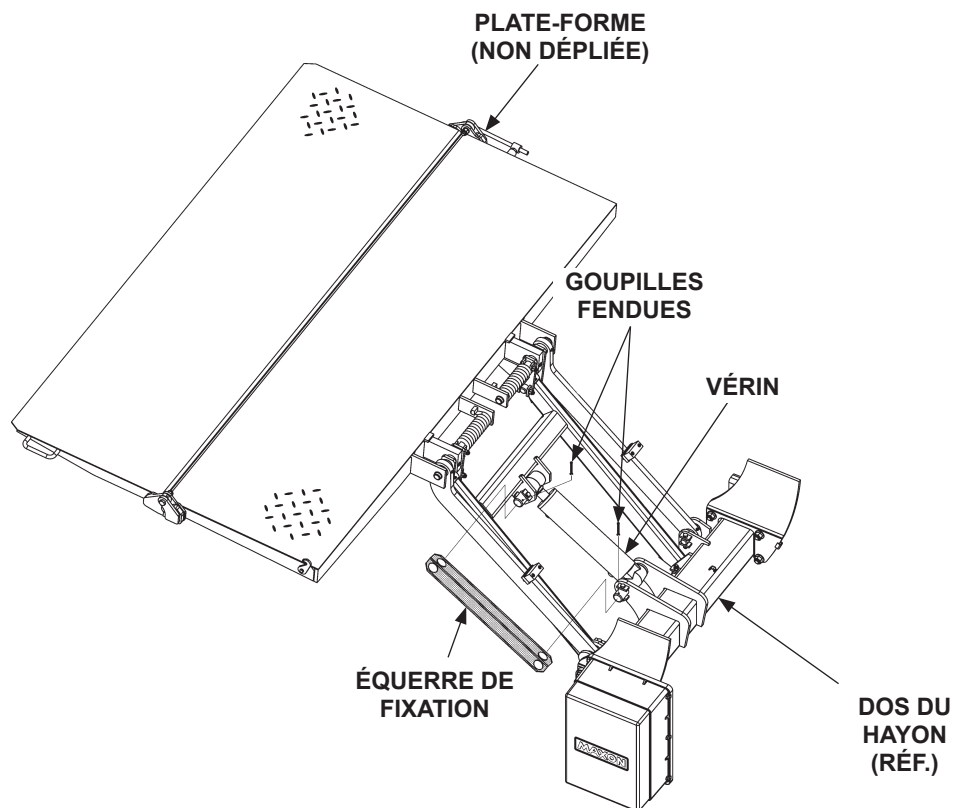

RETRAIT DE L'ÉQUERRE DE FIXATION
FIG. 51-1

ÉTAPE 10 – RETIRER L'ÉQUERRE DE FIXATION ET VÉRIFIER L'ABSENCE D'INTERFÉRENCE – suite

3. Retirez le cric roulant et le palan soutenant le hayon (FIG. 52-1).

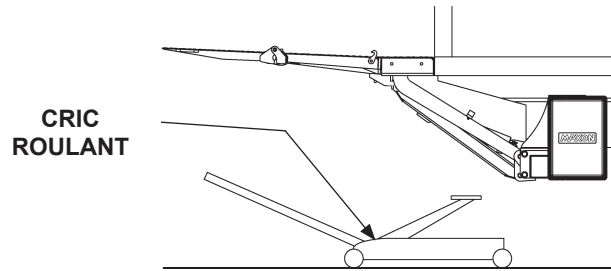
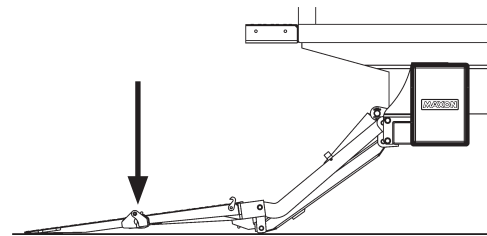
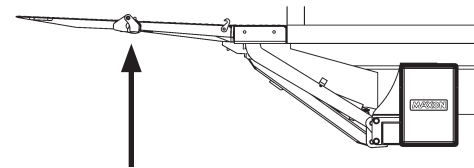

FIG. 52-1

4. Abaissez la plate-forme au sol (FIG. 52-2). Vérifiez qu'il n'y a pas d'interférence entre le hayon et le véhicule lorsque la plate-forme est abaissée. Relevez ensuite la plate-forme (FIG. 52-3). Vérifiez qu'il n'y a pas d'interférence entre le hayon et le véhicule lorsque la plate-forme est relevée.



BAISSER LA PLATE-FORME
FIG. 52-2



LEVER LA PLATE-FORME
FIG. 52-3

5. Abaissez la plate-forme au sol (FIG. 52-4).

6. Détachez et retirez les 2 ferrures d'installation de la plaque de rallonge (FIG. 52-4).

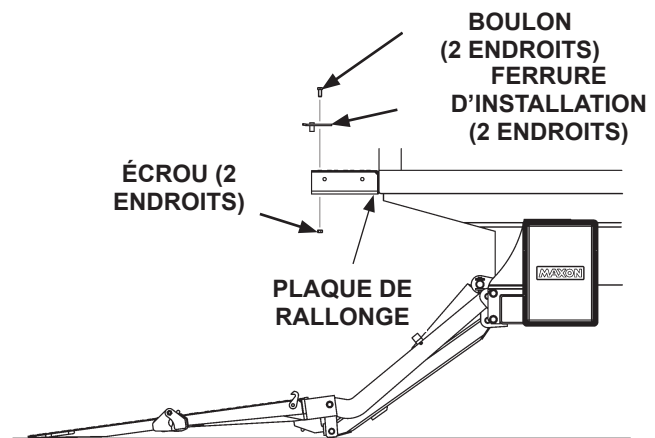

RETRAIT DES FERRURES D'INSTALLATION
FIG. 52-4

ÉTAPE 10 – RETIRER L'ÉQUERRE DE FIXATION ET VÉRIFIER L'ABSENCE D'INTERFÉRENCE – suite

REMARQUE : corrigez tout problème d'ajustement et d'interférence avant de poursuivre l'installation.

7. Relevez la plate-forme à hauteur de plancher (**FIG. 53-1**). Il doit y avoir un espace de 16 mm entre le talon de la plate-forme et la plaque de rallonge (**FIG. 53-1**).

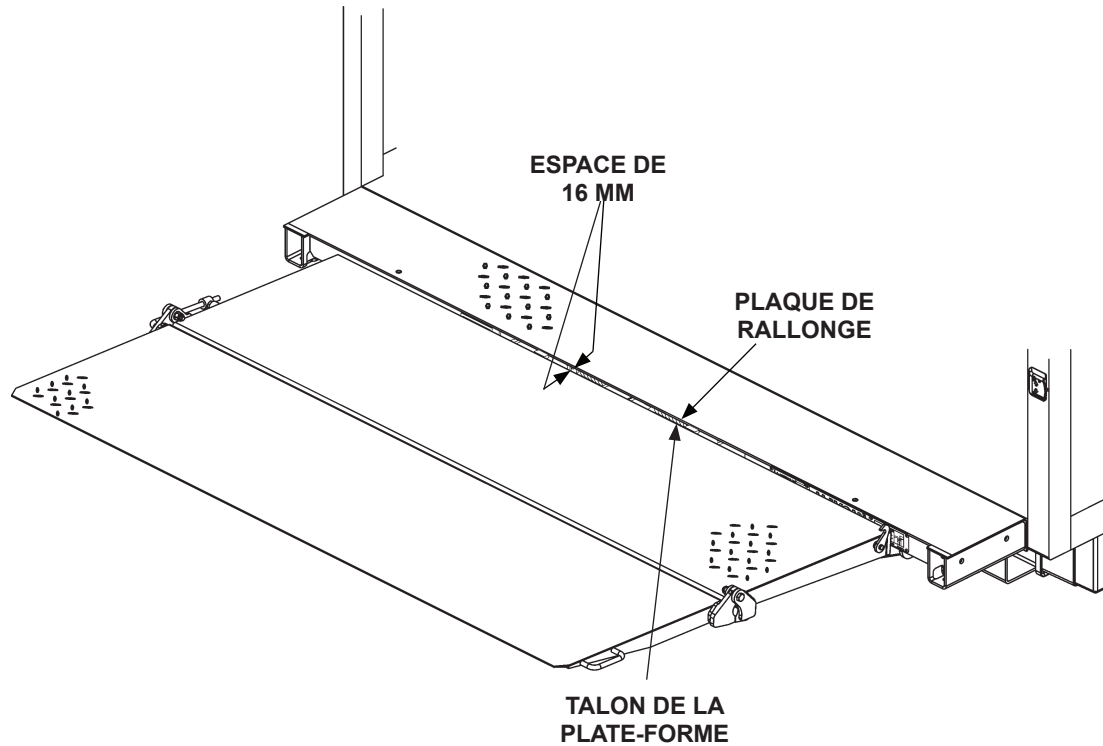
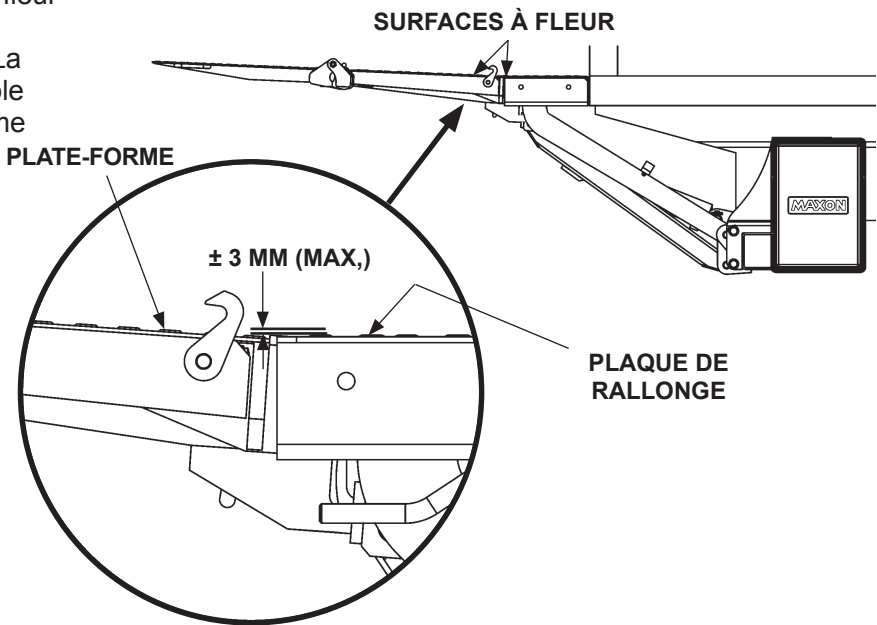

PLATE-FORME À NIVEAU DE PLANCHER AVEC UN ESPACE DE 16 MM ENTRE LE TALON ET LA PLAQUE DE RALLONGE
FIG. 53-1

ÉTAPE 10 – RETIRER L'ÉQUERRE DE FIXATION ET VÉRIFIER L'ABSENCE D'INTERFÉRENCE – suite

REMARQUE : corrigez tout problème d'ajustement et d'interférence avant de poursuivre l'installation.

- Assurez-vous que la surface supérieure de la plate-forme et la plaque de rallonge sont bien à fleur sur les côtés droits et gauches de la plate-forme (FIG. 54-1). La différence de hauteur admissible est de ± 3 mm maximum comme indiqué.



DIFFÉRENCE MAXIMALE DE HAUTEUR POUR LE HAUT DE LA PLATE-FORME & LA PLAQUE DE RALLONGE (VUE DE DROITE)
FIG. 54-1

ÉTAPE 11 – BOULONNER LE DISPOSITIF D'OUVERTURE DE LA PLATE-FORME SUR LE HAYON

1. Commencez avec la plate-forme non déployée au niveau du sol (FIG. 55-1).

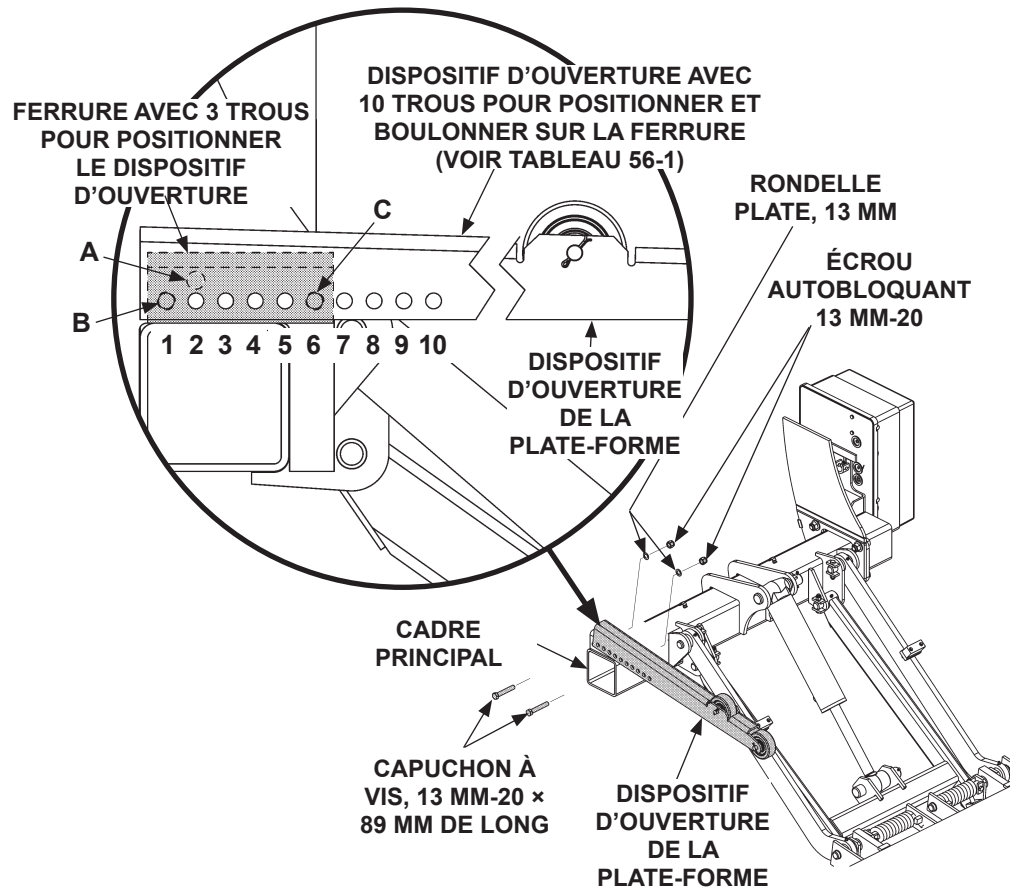

BOULONNER LE DISPOSITIF D'OUVERTURE DE LA PLATE-FORME (SÉRIE TE)
FIG. 55-1

2. Placez le dispositif d'ouverture de la plate-forme sur la ferrure (FIG. 55-1). Ensuite, boulonnez le dispositif d'ouverture sur la ferrure à deux endroits au niveau des trous A et C, ou des trous B et C (FIG. 55-1). Référez-vous au **TABLEAU 56-1** pour sélectionner les trous de montage corrects en fonction du modèle de hayon, de la taille de la plate-forme, du type de plate-forme et de la hauteur de plancher du véhicule.

ÉTAPE 11 – BOULONNER LE DISPOSITIF D'OUVERTURE DE LA PLATE-FORME SUR LE HAYON – suite

MODÈLE	PLATE-FORME & ÉLÉMENT RABATTABLE	HAUTEUR DE LA PLATE-FORME	TROU SUR LE BRAS D'OUVERTURE	TROU SUR LA FERRURE
TE-25/TE-30 (PLANCHER HAUT)	ACIER 559 MM + 355 MM	1117 MM À 1270 MM	#1	B
		1270 MM À 1371 MM	#2	A
	ALUMINIUM 559 MM + 457 MM	1117 MM À 1371 MM	#1	A
		1219 MM À 1321 MM	#2	
		1321 MM À 1371 MM	#3	
	ALUMINIUM 660 MM + 660 MM	1067 MM À 1219 MM	#1	A
		1219 MM À 1321 MM	#2	
		1321 MM À 1371 MM	#3	
	TE-20 (PLANCHER HAUT)	ACIER 559 MM + 355 MM	1067 MM À 1270 MM	#1
1270 MM À 1371 MM			#2	A
ALUMINIUM 559 MM + 457 MM		1067 MM À 1219 MM	#1	A
		1219 MM À 1321 MM	#2	
		1321 MM À 1371 MM	#3	
TE-25L/TE-30L (PLANCHER BAS)	ACIER 559 MM + 355 MM	914 MM À 1117 MM	#1	A
	ACIER OU ALUMINIUM 609 MM + 609 MM			
TE-20L (PLANCHER BAS)	ACIER 559 MM + 355 MM	914 MM À 1117 MM	#1	A
	ALUMINIUM 559 MM + 457 MM			

DISPOSITIF D'OUVERTURE DE LA PLATE-FORME & TROUS DE MONTAGE DES FERRURES TABLEAU 56-1

ÉTAPE 11 – BOULONNER LE DISPOSITIF D'OUVERTURE DE LA PLATE-FORME SUR LE HAYON – suite

⚠ AVERTISSEMENT

En cas d'interférence avec la plate-forme lors du rangement du hayon, vérifiez si le bas de la plate-forme, l'élément rabattable et la charnière située entre les deux sont endommagés. Une plate-forme endommagée ou un élément rabattable abîmé peuvent entraîner des blessures personnelles et des dommages supplémentaires au hayon.

3. Pliez la plate-forme et l'élément rabattable contre le dispositif d'ouverture (FIG. 57-1). La plate-forme et l'élément rabattable doivent rester en position proche de la verticale sans tomber en position ouverte.

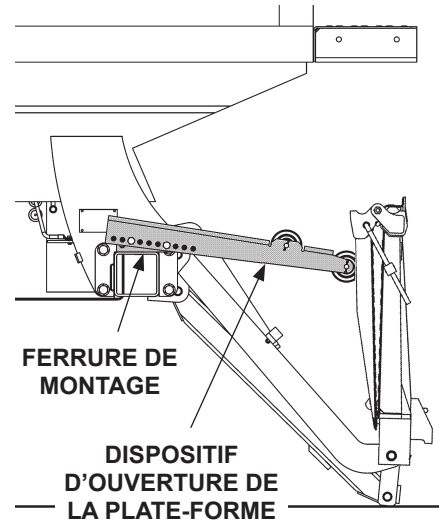

CONTRÔLER LA POSITION DU DISPOSITIF D'OUVERTURE
FIG. 57-1

4. Rangez et sortez plusieurs fois la plate-forme pour vérifier qu'elle se range et sort correctement sans interférence (FIG. 57-2 et 57-3).

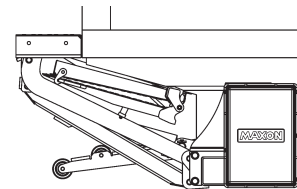

PLATE-FORME RANGÉE
FIG. 57-2

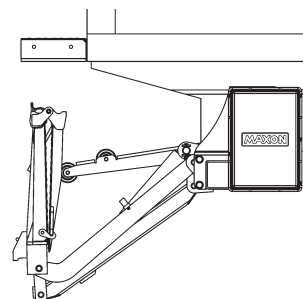
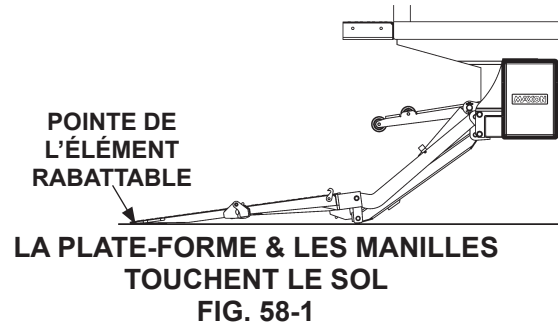

PLATE-FORME SORTIE
FIG. 57-3

ÉTAPE 12 – AJUSTER LA PLATE-FORME (SI NÉCESSAIRE)

REMARQUE : avant d'effectuer la procédure suivante, assurez-vous que le véhicule est garé sur un sol plat.

1. Assurez-vous que la plate-forme est au niveau du sol. Dépliez la plate-forme et l'élément rabattable. Lorsque la plate-forme touche le sol, les manilles et l'élément rabattable doivent toucher le sol en même temps (**FIG. 58-1**). Si les manilles et la pointe de l'élément rabattable touchent le sol en même temps, relevez la plate-forme à hauteur de plancher. Le bord extérieur de l'élément rabattable doit être au-dessus du niveau du plancher (**FIG. 58-2**). Si les indications sont correctes dans les deux cas (**FIG. 58-1** et **58-2**), le hayon est correctement installé et aucun ajustement n'est nécessaire. Si les indications sont incorrectes, continuez avec l'instruction 2.



REMARQUE : si la pointe de l'élément rabattable touche le sol en premier (**FIG. 58-3A**), suivez les instructions 2 et 3. Si la manille touche le sol en premier (**FIG. 60-1**), passez 2 et 3 et suivez les instructions 4 et 5.

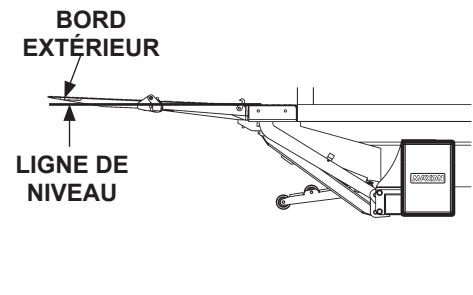

BORD DE LA PLATE-FORME AU-DESSUS DU PLANCHER
FIG. 58-2

2. Assurez-vous que la plate-forme est toujours au niveau du sol. Si la manille ne touche pas le sol, mesurez et comparez la distance « A » (**FIG. 58-3A**) avec le **TABLEAU 58-1** pour déterminer la bonne cale. Marquez ensuite la position sur la manille (**FIG. 58-3B**).

LEVER LA POINTE DE L'ÉLÉMENT RABATTABLE DE CETTE DISTANCE « A »	ÉPAISSEUR DE CALE REQUISE	TAILLE DE LA SOUDURE « W »
14 MM	1,6 MM	1,6 MM
32 MM	3,2 MM	3,2 MM
49 MM	4,8 MM	4,8 MM
67 MM	6,4 MM	6,4 MM

CALES POUR RELEVER LA POINTE DE L'ÉLÉMENT RABATTABLE
TABLEAU 58-1

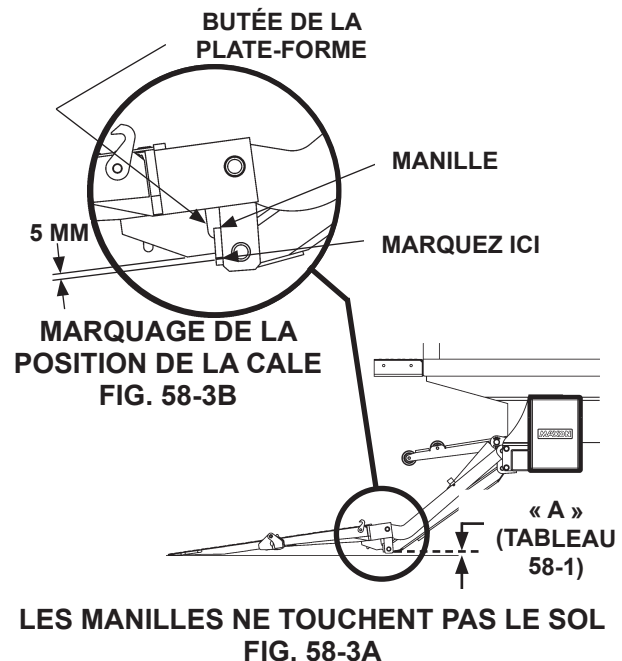

ÉTAPE 12 – ADJUSTEMENT DE LA PLATE-FORME (SI NÉCESSAIRE) – suite

- Faites des cales selon les besoins (FIG. 59-1). Positionnez le bord inférieur de la cale afin qu'il soit aligné avec la marque sur la manille (FIG. 59-2). Soudez ensuite la cale à la manille comme indiqué dans la FIG. 59-2.

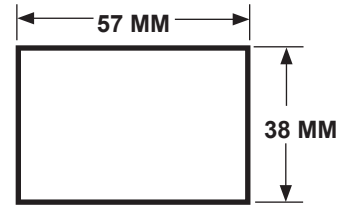

CALE (1,6 MM, 3,2 MM, 4,8 MM OU 6,4 MM)
EN ACIER PLAT
FIG. 59-1

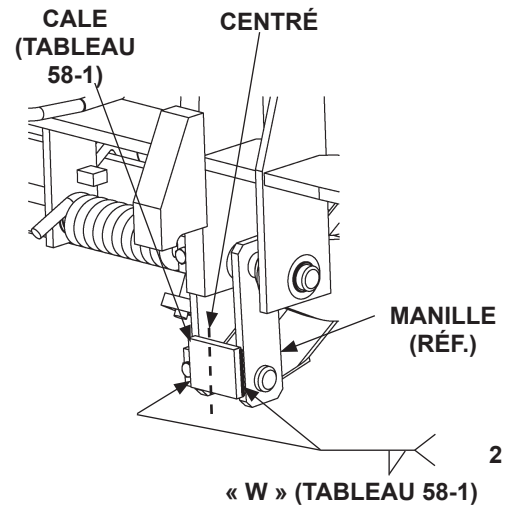

SOUDEGE DE LA CALE (MANILLE DROITE INDIQUÉE)
FIG. 59-2

ÉTAPE 12 – ADJUSTEMENT DE LA PLATE-FORME (SI NÉCESSAIRE) – suite

4. Assurez-vous que la plate-forme est toujours au niveau du sol. Si la pointe de l'élément rabattable ne touche pas le sol, mesurez et comparez la distance « B » (FIG. 60-1) avec le **TABLEAU 60-1** pour déterminer la quantité à poncer au niveau des butées de la plate-forme (FIG. 60-2).

BAISSEZ LA POINTE DE L'ÉLÉMENT RABATTABLE DE CETTE DISTANCE « B »	PONCER LE MÉTAL DE LA BUTÉE DE LA PLATE-FORME
14 MM	1,6 MM
32 MM	3,2 MM
49 MM	4,8 MM
67 MM	6,4 MM

PONCER POUR BAISSER LA POINTE TABLEAU 60-1

5. Poncez la bonne quantité de métal (TABLEAU 60-1) de la butée de la plate-forme comme indiqué dans la FIG. 60-2.

6. Relevez la plate-forme, puis abaissez-la jusqu'au sol. Lorsque la plate-forme touche le sol, la pointe de l'élément rabattable et la manille doivent toucher le sol en même temps comme indiqué sur la FIG. 60-3.

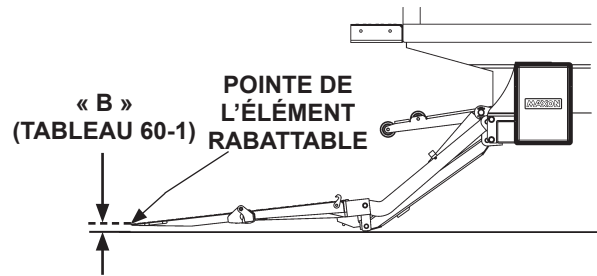

**LA PLATE-FORME & LES MANILLES
TOUCHENT LE SOL
FIG. 60-1**

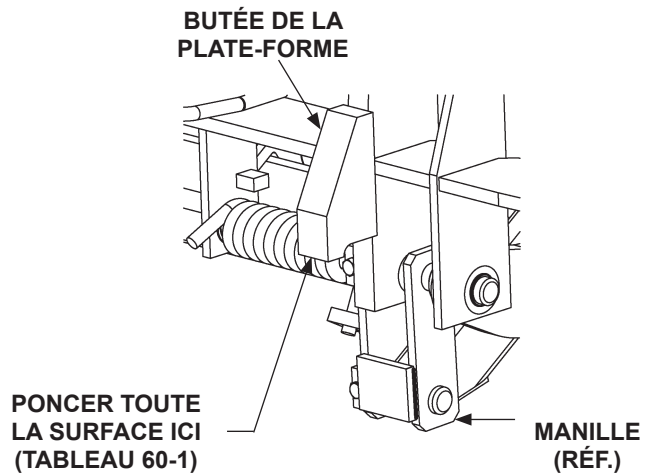

**LA POINTE DE L'ÉLÉMENT RABATTABLE NE
TOUCHE PAS LE SOL
FIG. 60-2**

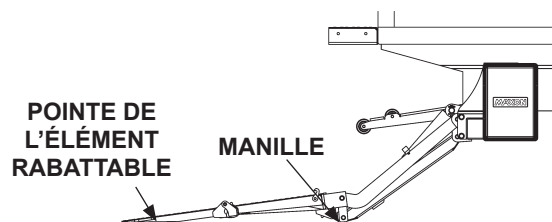

**PONÇAGE DES BUTÉES DE LA
PLATE-FORME (MANILLE DROITE INDICÉE)
FIG. 60-3**

ÉTAPE 13 – EFFECTUER LE SOUDAGE DE FINITION DU HAYON SUR LE VÉHICULE

AVERTISSEMENT

Évitez d'endommager les tuyaux hydrauliques. Avant de souder à proximité des tuyaux hydrauliques, protégez les tuyaux avec une couverture résistante à la chaleur, telle qu'une couverture de soudage.

AVERTISSEMENT

Pour protéger la peinture d'origine (si présente), une zone de peinture de 76 mm doit être enlevée de tous les côtés de la zone de soudure avant de souder.

Soudez chacune des deux plaques de montage comme indiqué sur les FIG. 61-1, 61-2, 62-1 ou 62-2.

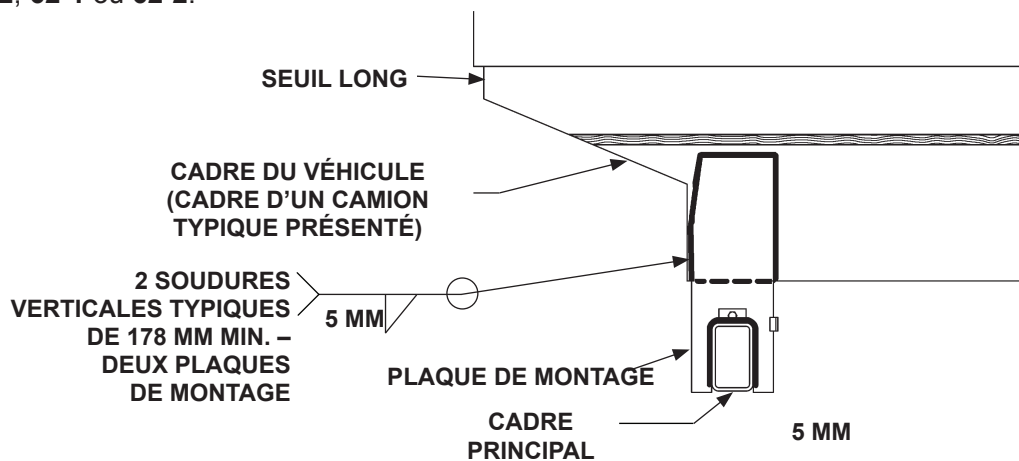

TE-20 PLAQUE DE MONTAGE SOUDÉE AU CHÂSSIS DU CAMION & AU CHÂSSIS PRINCIPAL
FIG. 61-1

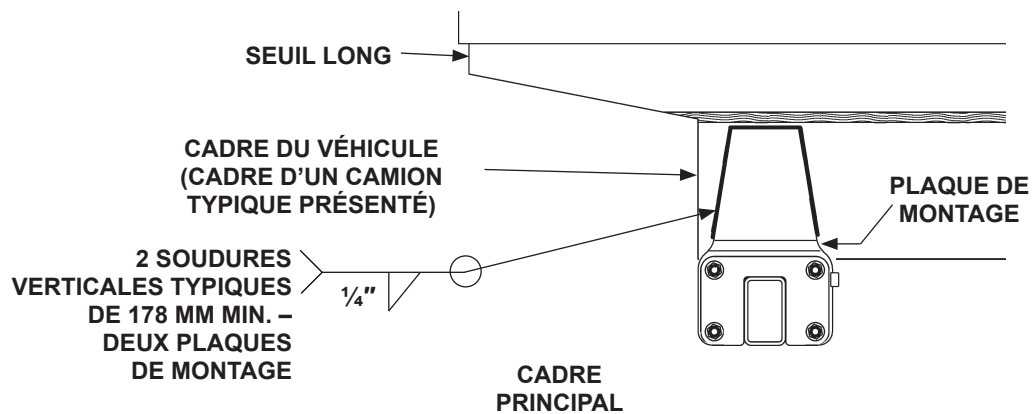

TE-20 PLAQUE DE MONTAGE SOUDÉE AU CHÂSSIS DU CAMION & BOULONNÉE AU CHÂSSIS PRINCIPAL
FIG. 61-2

ÉTAPE 13 – SOUDAGE DE FINITION DU HAYON SUR LE VÉHICULE – suite

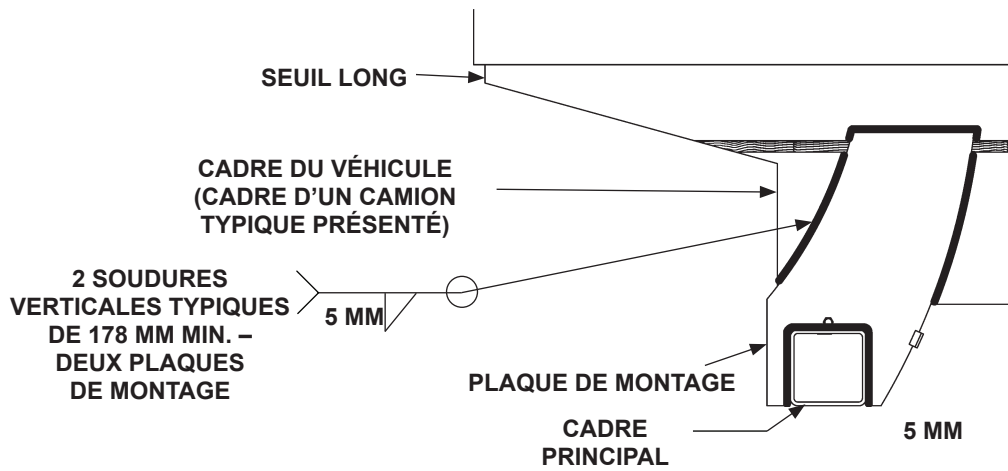

**TE-25 & TE-30 PLAQUE DE MONTAGE SOUDÉE AU CHÂSSIS DU CAMION & AU CHÂSSIS PRINCIPAL
FIG. 62-1**

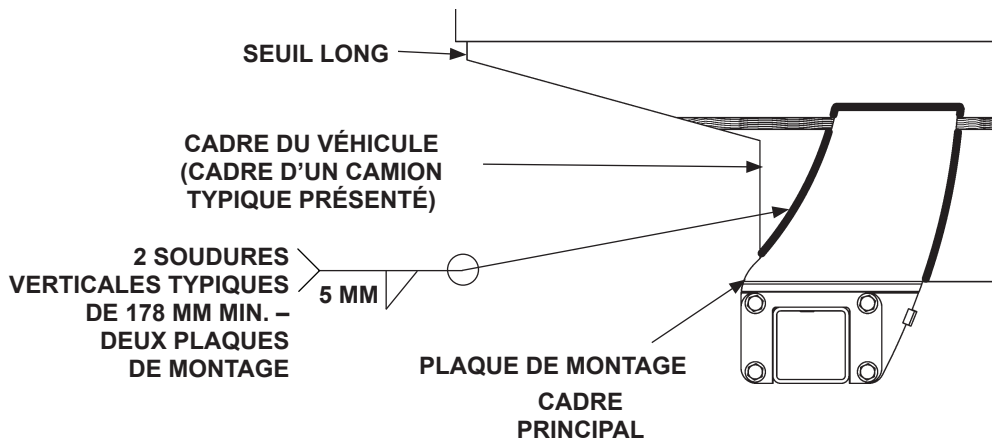

**TE-25 & TE-30 PLAQUE DE MONTAGE SOUDÉE AU CHÂSSIS DU CAMION & BOULONNÉE AU CHÂSSIS PRINCIPAL
FIG. 62-2**

ÉTAPE 14 – BOULONNER LES MARCHES SUR LA PLAQUE DE RALLONGE

1. Abaissez la plate-forme au sol (FIG. 63-1).

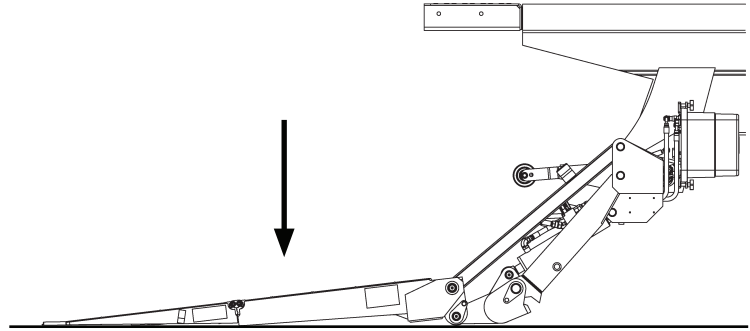

LA PLATE-FORME ET LES MANILLES
TOUCHENT LE SOL
FIG. 63-1

⚠ AVERTISSEMENT
Pour éviter toute blessure personnelle accidentelle et tout dommage à l'équipement, débranchez le câble (-) de la batterie et le câble (+) de la batterie.

2. Débranchez l'alimentation de la pompe en déconnectant les câbles négatif (-) et positif (+) de la batterie (FIG. 63-2). Remettez les écrous sur les bornes négative (-) et positive (+) de la batterie.

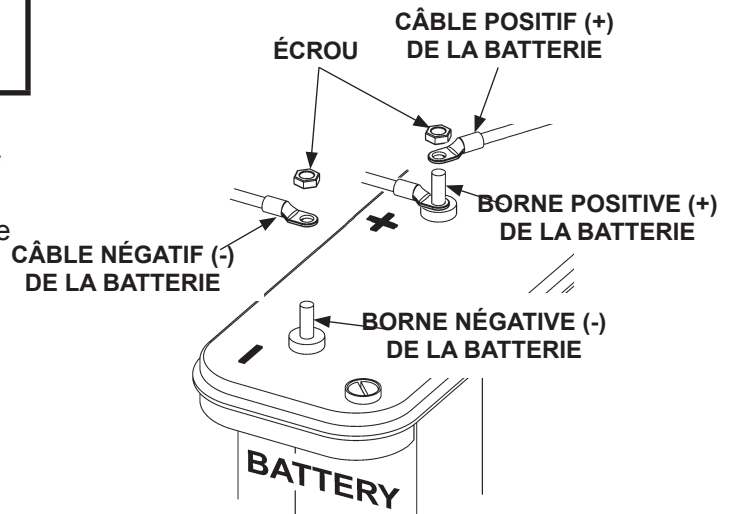

DÉCONNECTER L'ALIMENTATION DE LA
BATTERIE
FIG. 63-2

ÉTAPE 14 – BOULONNER LES MARCHES SUR LA PLAQUE DE RALLONGE – suite

AVERTISSEMENT

Pour éviter toute interférence avec le hayon et tout dommage éventuel, maintenez un angle de 90° entre les marches et la plaque de rallonge. Ne serrez les boulons que dans l'ordre indiqué sur l'illustration.

REMARQUE : si un kit de rallonge de 2591 mm doit être installé pour un véhicule de 2591 mm de large, montez le kit de rallonge avant d'installer les marches.

- Alignez la marche gauche (élément du kit) sur le côté gauche de la plaque de rallonge. Boulonnez la marche à la plaque de rallonge (**FIG. 64-1**). Serrez les boulons **1, 2, 3** et **4** dans l'ordre numéroté indiqué sur la **FIG. 64-1**. Ensuite, serrez chaque boulon et écrou autobloquant à **11,8 Nm** dans le même ordre.

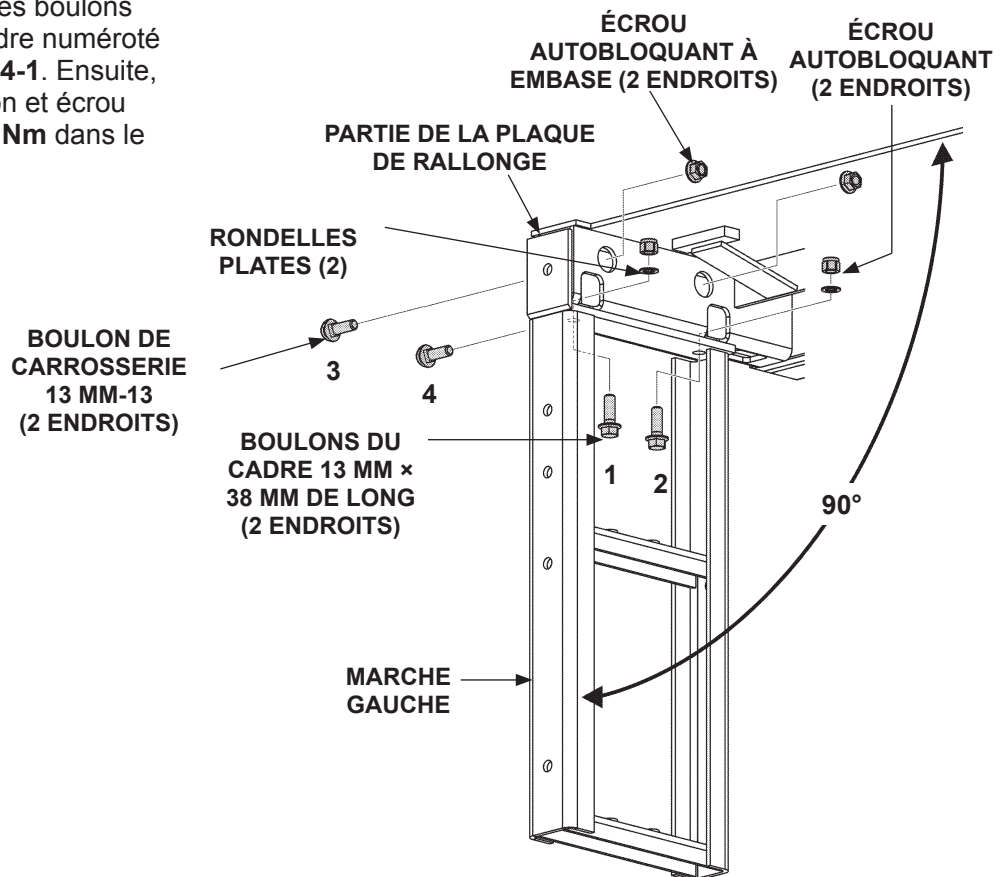

BOULONNER LA MARCHE À LA PLAQUE DE RALLONGE
(MARCHE DOUBLE GAUCHE INDIQUÉE)
FIG. 64-1

ÉTAPE 14 – BOULONNER LES MARCHES SUR LA PLAQUE DE RALLONGE – suite

4. Boulonnez le support de marche (élément du kit) à la voie de montage (élément du kit) (FIG. 65-1).

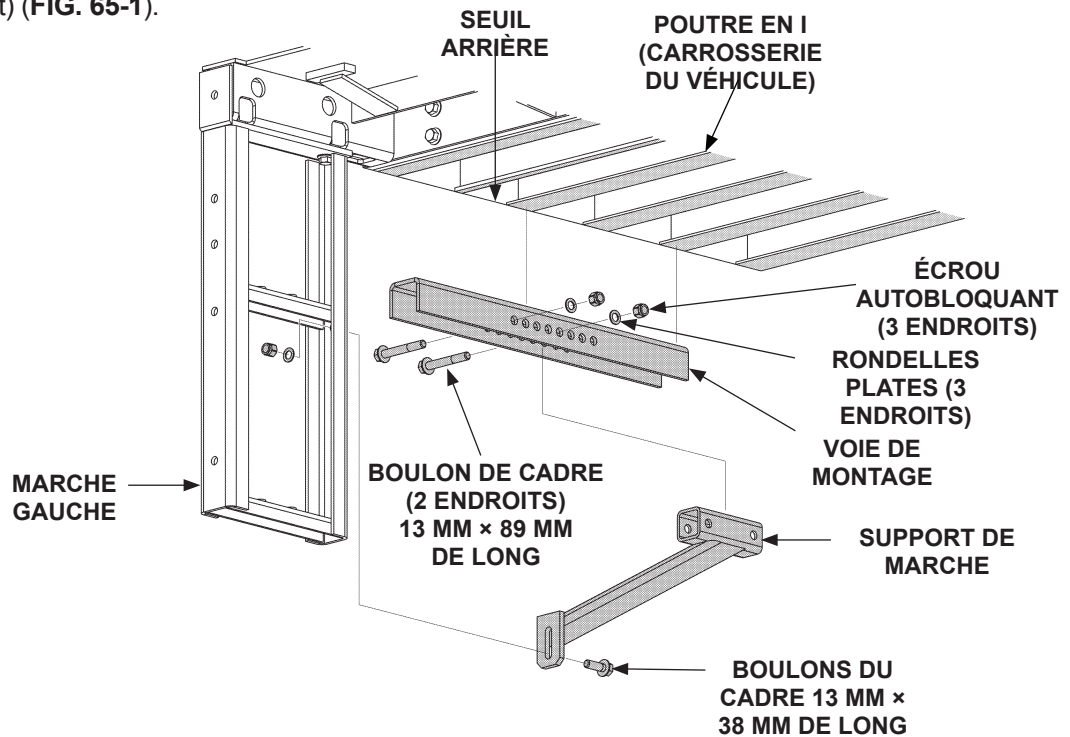

BOULONNER LE SUPPORT À LA VOIE DE MONTAGE ET À LA MARCHÉ (MARCHÉ DOUBLE GAUCHE ET SUPPORT PRÉSENTÉ)

FIG. 65-1

5. Appuyez la partie plate de la voie de montage contre le bas du seuil arrière du véhicule et des poutres en I. Appuyez ensuite le support de la marche contre l'arrière de la marche (FIG. 65-1).
6. Assurez-vous que le trou percé dans le support de la marche est aligné avec le trou de la marche (FIG. 65-1). Ensuite, vissez le support sur la marche (FIG. 65-1). Serrez les écrous autobloquants (FIG. 65-1) à 203 Nm de force.

ÉTAPE 14 – BOULONNER LES MARCHES SUR LA PLAQUE DE RALLONGE – suite

REMARQUE : avant de souder la voie de montage sur la carrosserie du véhicule, assurez-vous que la marche est droite et que les marches sont en position verticale.

7. Soudez la partie plate de la voie de montage sur la carrosserie du véhicule comme indiqué sur la FIG. 66-1.

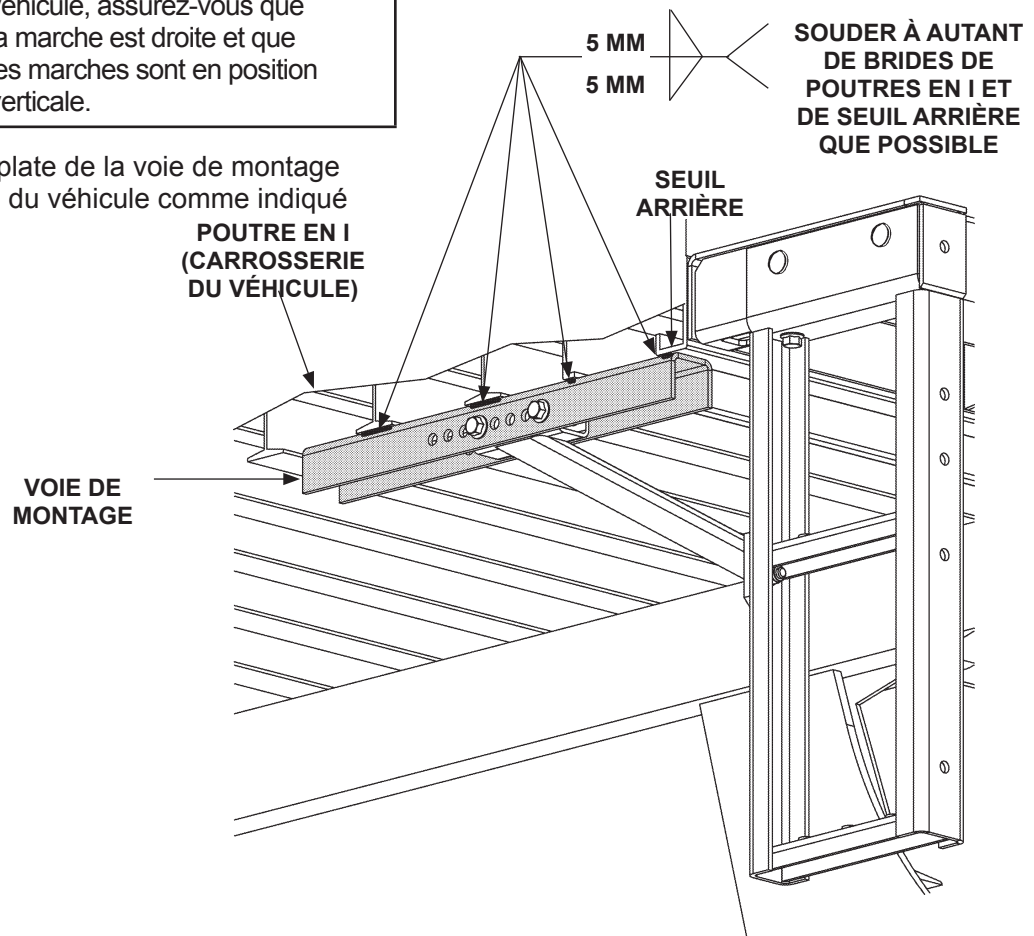

SOUDAGE PLAT DE LA VOIE DE MONTAGE À LA CARROSSERIE DU VÉHICULE (MARCHE DOUBLE GAUCHE INDICUÉE)

FIG. 66-1

8. Répétez les instructions 3 à 7 pour la marche droite. Utilisez l'assemblage de marche droit (élément du kit).
9. Reconnectez l'alimentation à la pompe en rebranchant les câbles positif (+) et négatif (-) à la batterie (FIG. 66-2). Réinstallez et resserrez l'écrou lors de la reconnexion de chaque câble de batterie.

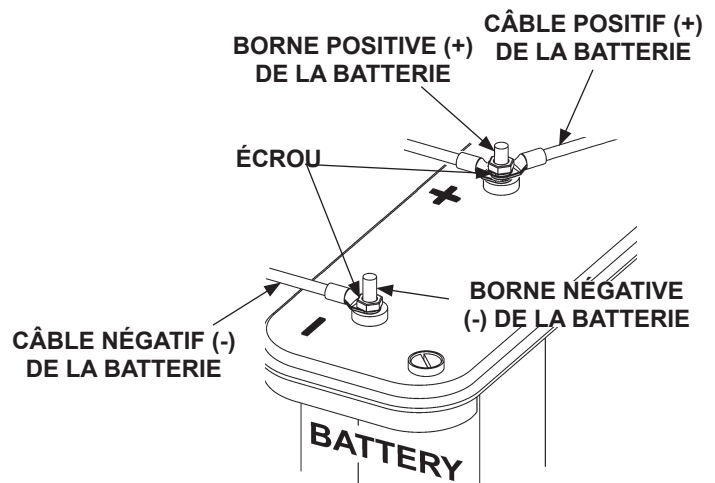

RECONNECTER L'ALIMENTATION

FIG. 66-2

ÉTAPE 15 – POSITIONNER LES PHARES ARRIÈRE DU VÉHICULE

REMARQUE : les phares arrière peuvent interférer avec le hayon. Les phares arrière et le matériel d'attache ne sont pas fournis avec le hayon. Si nécessaire, installez des feux arrière de véhicule pour satisfaire aux exigences étatiques et fédérales, telles que FMVSS 108.

POSER LES AUTOCOLLANTS

REMARQUE : la disposition préférée des autocollants est indiquée. Les autocollants sur le hayon sont mis en place à l'usine. Si le véhicule ne permet pas cette disposition, les autocollants du manuel et du kit d'autocollants doivent être appliqués afin d'être facilement visibles lorsque l'opérateur s'approche du véhicule pour manipuler le hayon. Faites preuve de bon sens lorsque vous placez ces autocollants sur le véhicule.

REMARQUE : assurez-vous qu'il n'y a pas de résidus, de saleté ou de corrosion là où les autocollants sont placés. Si nécessaire, nettoyez la surface avant d'installer les autocollants.

INSTRUCTIONS D'UTILISATION
SÉRIE TE

Scannez ce code QR pour voir le manuel d'utilisation ou la vidéo.

MANIPULER	RANGER
<p>1 Intermittent à bascule vers le BAS.</p>	<p>1 Décrocher (si installé) la poignée de l'élément rabattable et déplier.</p>
<p>2 Tirer la poignée. (Déplier l'élément vers le BAS)</p>	<p>2 Plier la plate-forme.</p>
<p>3 Utiliser la poignée sous la plate-forme pour déplier la plate-forme.</p>	<p>3 Intermittent à bascule vers le HAUT.</p>
<p>4 Plier l'élément rabattable. Assurez-vous que la plate-forme est accrochée (si installée).</p>	<p>4 Hayon rangé.</p>
<p>5 Lever / baisser.</p>	

P/N 285800-07

MISE EN GARDE

Un hayon dépassant d'un véhicule en marche risque de causer des dommages matériels ou des lésions corporelles à des tiers personnes. Bloquez le hayon en position correcte de transport avant de mettre le véhicule en marche.

AUTOCOLLANT N° DE PIÈCE 282847-08

AUTOCOLLANT AVERTISSEMENT RANGEMENT
P/N 282847-08

UP
HAUT

AUTOCOLLANT HAUT
P/N 299038-02

DOWN
BAS

AUTOCOLLANT BAS
P/N 299038-02

AUTOCOLLANT D'INSTRUCTION
P/N 285800-07

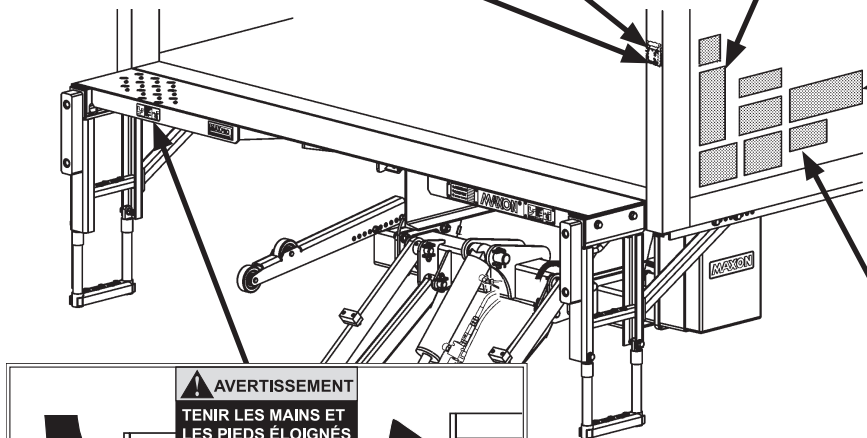

AVERTISSEMENT

TENIR LES MAINS ET LES PIEDS ÉLOIGNÉS LORSQUE LE HAYON ÉLEVATEUR EST UTILISÉ. (VOUS REPORTER AU MODE D'EMPLOI.)

P/N 265736-05

AUTOCOLLANT D'AVERTISSEMENT
P/N 265736-05

LA CAPACITÉ DE CHARGEMENT DE CE HAYON ÉLEVATEUR EST DE

1360 kg

LORSQUE LA CHARGE EST CENTRÉE SUR LA SURFACE DE CHARGEMENT DE LA PLATEFORME.

NUMÉRO DE PIÈCE 220388-11

AUTOCOLLANT DE CAPACITÉ
(CF. TABLEAU 70-1)

FIG. 68-1

POSER LES AUTOCOLLANTS – suite

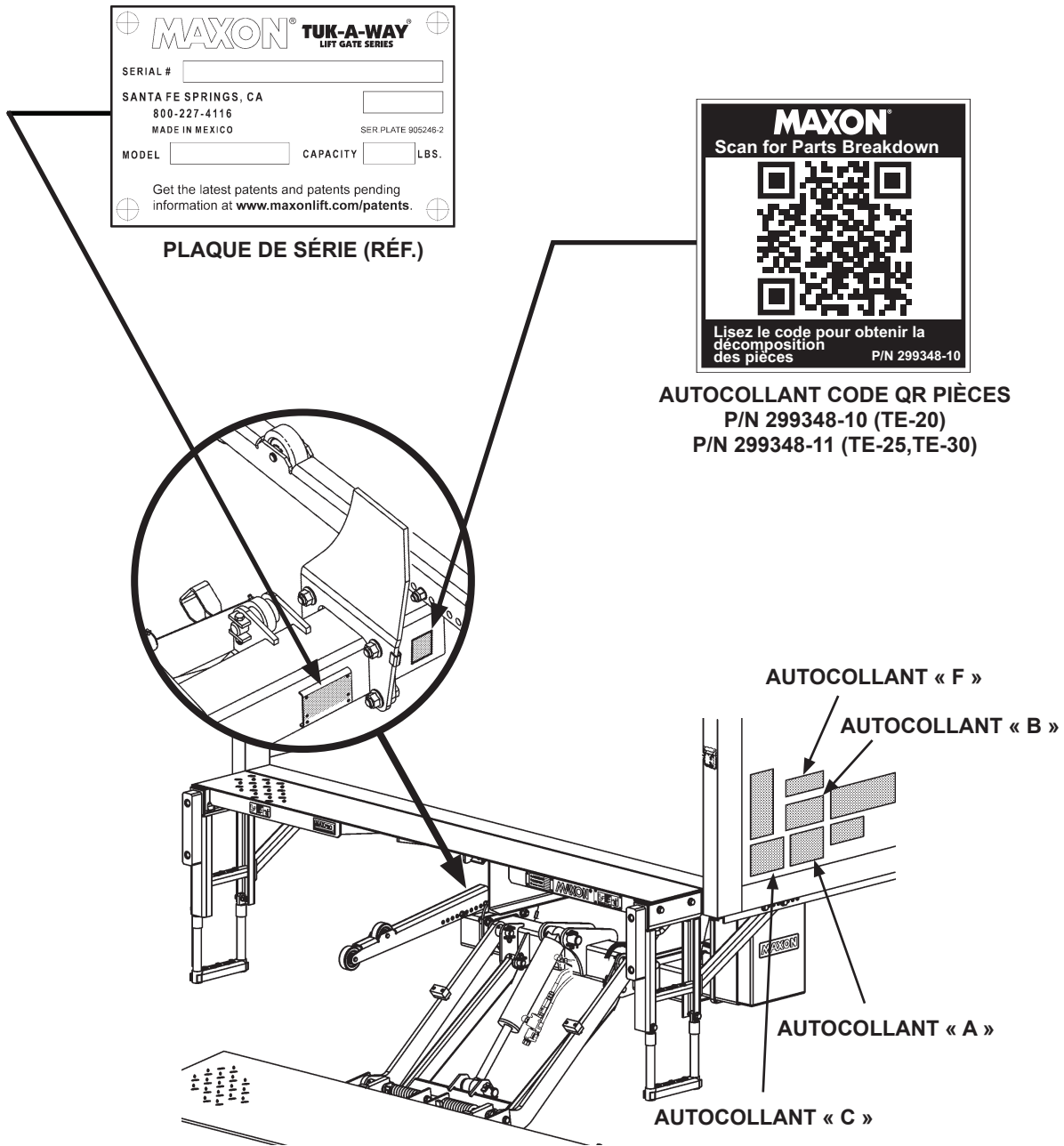

FIG. 69-1

POSER LES AUTOCOLLANTS – suite

CONSIGNES DE SÉCURITÉ

Lire les décalques et le mode d'emploi avant d'utiliser le hayon.

1. Ne pas utiliser le hayon à moins d'avoir reçu une formation adéquate et d'avoir lu les consignes d'utilisation.
2. Soyez certain que le véhicule est correctement retenu par le frein à main, de manière sécuritaire avant d'utiliser le hayon.
3. Toujours examiner le hayon avant de l'utiliser afin de vérifier s'il a besoin d'un entretien ou de réparations. Ne pas utiliser le hayon s'il y a des signes de dommages ou d'entretien inadéquat.
4. Ne pas surcharger.
5. S'assurer que la zone dans laquelle la plateforme sera ouverte et fermée est libre de tout obstacle avant de l'ouvrir ou de la fermer.
6. S'assurer que la zone de la plateforme, y compris la zone à l'intérieur de laquelle les charges peuvent tomber de la plateforme, est dégagée en tout temps lorsque le hayon est utilisé.
7. Ce hayon est conçu pour charger et décharger des cargaisons uniquement. Ne pas utiliser ce hayon pour effectuer d'autres tâches que celles pour lesquelles il a été conçu.

Numéro de pièce 282522-03 **A**



AVERTISSEMENT

L'utilisation d'un hayon présente des risques d'écrasement et de chute. Garder les mains et les pieds loin des points de pincement.

Si vous êtes sur le hayon pendant que le véhicule se déplace, assurez-vous que la charge est stable et que vos pieds sont bien ancrés au sol.

Numéro de pièce 282522-03 **B**

Lisez les consignes et les AVERTISSEMENTS et assurez-vous de bien les comprendre avant d'utiliser le hayon.

AVERTISSEMENT

Veillez lire cette information attentivement.

- Une utilisation inappropriée de ce hayon peut occasionner de graves blessures personnelles. Si vous ne possédez pas de copie des consignes d'utilisation, veuillez vous les procurer auprès de votre employeur, de votre distributeur ou de votre locateur avant de tenter d'utiliser le hayon.
- S'il y a des signes d'entretien inadéquat, de dommages sur des pièces essentielles ou des signes que la surface de la plateforme est glissante, ne pas utiliser le hayon éleveur rétractable jusqu'à ce que ces problèmes aient été réglés.
- Si vous utilisez une transpalette à main, assurez-vous qu'elle peut être manoeuvrée en toute sécurité.
- Ne pas opérer un chariot éleveur à fourche sur la plateforme.
- De plus, vous ou votre aide ne devez jamais placer une partie de votre corps en dessous, à l'intérieur ou autour de toute portion en mouvement du hayon ou de ses mécanismes, ou dans une position qui la concernerait entre la plateforme et le sol ou le camion lorsque le hayon sera utilisé.
- Si un aide est sur la plateforme avec vous, assurez-vous tous les deux d'être prudents et de ne pas être en danger d'entrer en contact avec tout objet en mouvement ou pouvant se déplacer.
- **FAIRE PREUVE DE BON SENS.**
- Si déplacer la charge vous semble risquée, ne la levez pas ou ne la déchargez pas.

Pour obtenir une copie gratuite des manuels traitant de ce modèle de hayon éleveur rétractable, veuillez visiter notre site Web www.maxonlift.com ou communiquez avec un agent du soutien à la clientèle au 1 800 227-4116. Numéro de pièce 282522-03 **C**

ATTENTION

Toujours rester à bonne distance de la plateforme.

Numéro de pièce 282522-03 **E**

FEUILLE D'AUTOCOLLANTS P/N 282522-03 FIG. 70-1

MODÈLE	AUTOCOLLANT P/N	CAPACITÉ
TE-20	220387-03	907 KG
TE-25	220382-03	1134 KG
TE-30	220388-11	1360 KG

AUTOCOLLANTS CAPACITÉ TABLEAU 70-1

FAX (888) 771-7713

(800) 227-4116

Santa Fe Springs, CA 90670

11921 Slauson Ave.

MAXON

PEINTURE DE RETOUCHE OU FINITION GALVANISÉE

AVERTISSEMENT

La peinture de la partie polie de la tige de vérin peut endommager les joints du vérin et contaminer le fluide hydraulique. Pour éviter tout dommage, protégez la partie exposée et polie de la tige de vérin pendant la peinture.

- Si du métal nu ou de l'apprêt est exposé sur les parties peintes du hayon, retouchez la peinture. Pour conserver la protection offerte par la peinture d'origine, **MAXON** recommande l'apprêt de retouche pour aluminium.
- Si du métal nu est exposé sur des parties galvanisées du hayon, retouchez la finition galvanisée. Pour conserver la protection offerte par la finition galvanisée d'origine, **MAXON** recommande le vaporisateur de galvanisation à froid.

MAXON[®]

11921 Slauson Ave. Santa Fe Springs, CA 90670 (800) 227-4116 FAX (888) 771-7713

DIAGRAMMES DU SYSTÈME

FONCTIONNEMENT DE LA POMPE, DU MOTEUR ET DU SOLÉNOÏDE – DESCENTE PAR GRAVITÉ

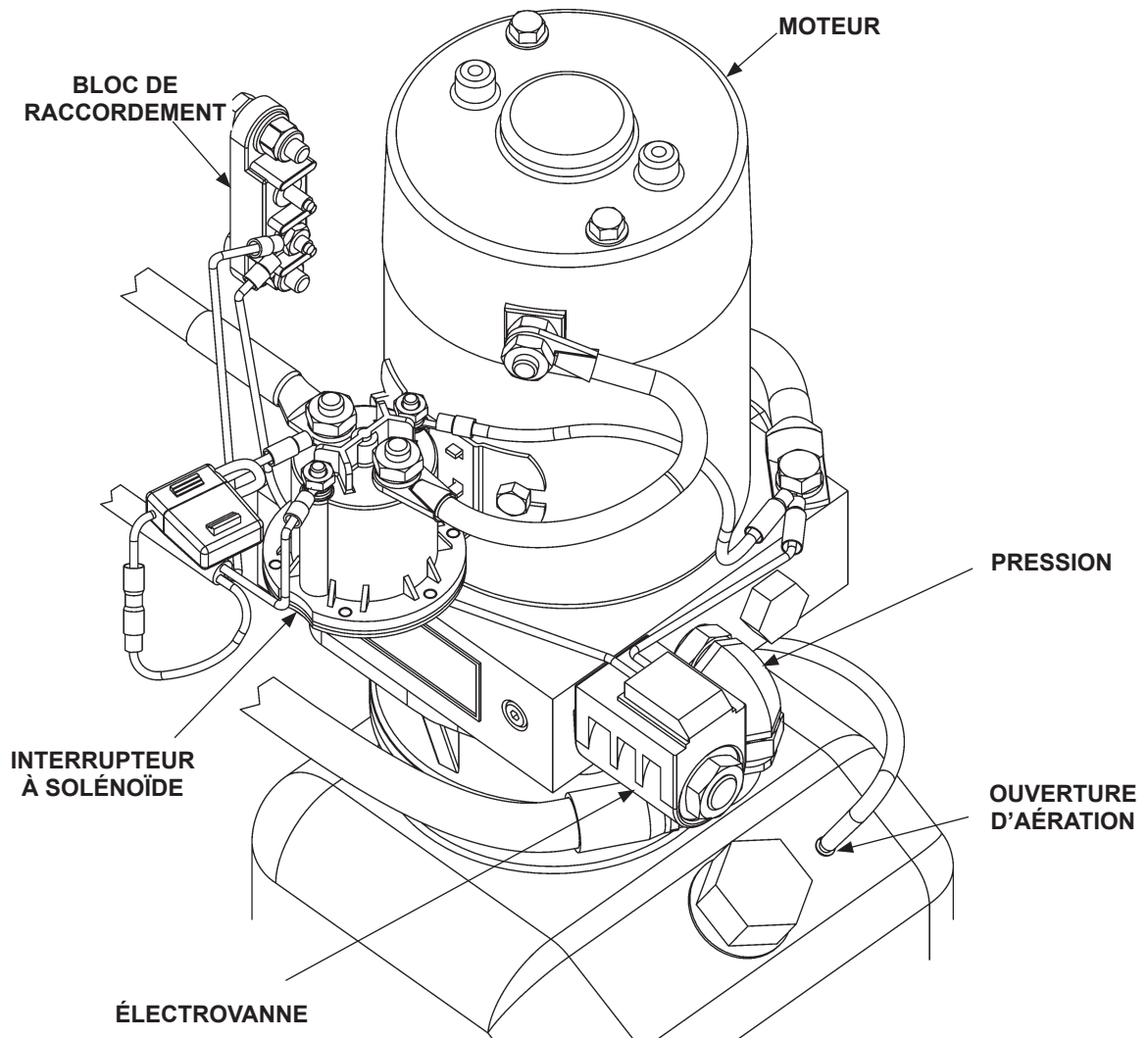

FONCTIONNEMENT DU MOTEUR DE POMPE À DESCENTE PAR GRAVITÉ ET DE L'INTERRUPTEUR À SOLÉNOÏDE				
FONCTION DU HAYON	PORT	FONCTIONNEMENT DE L'INTERRUPTEUR À SOLÉNOÏDE (✓ SOUS TENSION)		
		MOTEUR	ÉLECTROVANNE A	SOUPAPE DE BLOCAGE
LEVER	PRESSION	✓	-	
BAISSER	OUVERTURE D'AÉRATION	-	✓	✓

SE RÉFÉRER AUX SOUPAPES, VANNES ET VALVES FIGURANT SUR LE SCHÉMA HYDRAULIQUE

TABLEAU 72-1

DIAGRAMMES DU SYSTÈME

FONCTIONNEMENT DE LA POMPE, DU MOTEUR ET DU SOLÉNOÏDE – DESCENTE MOTORISÉE

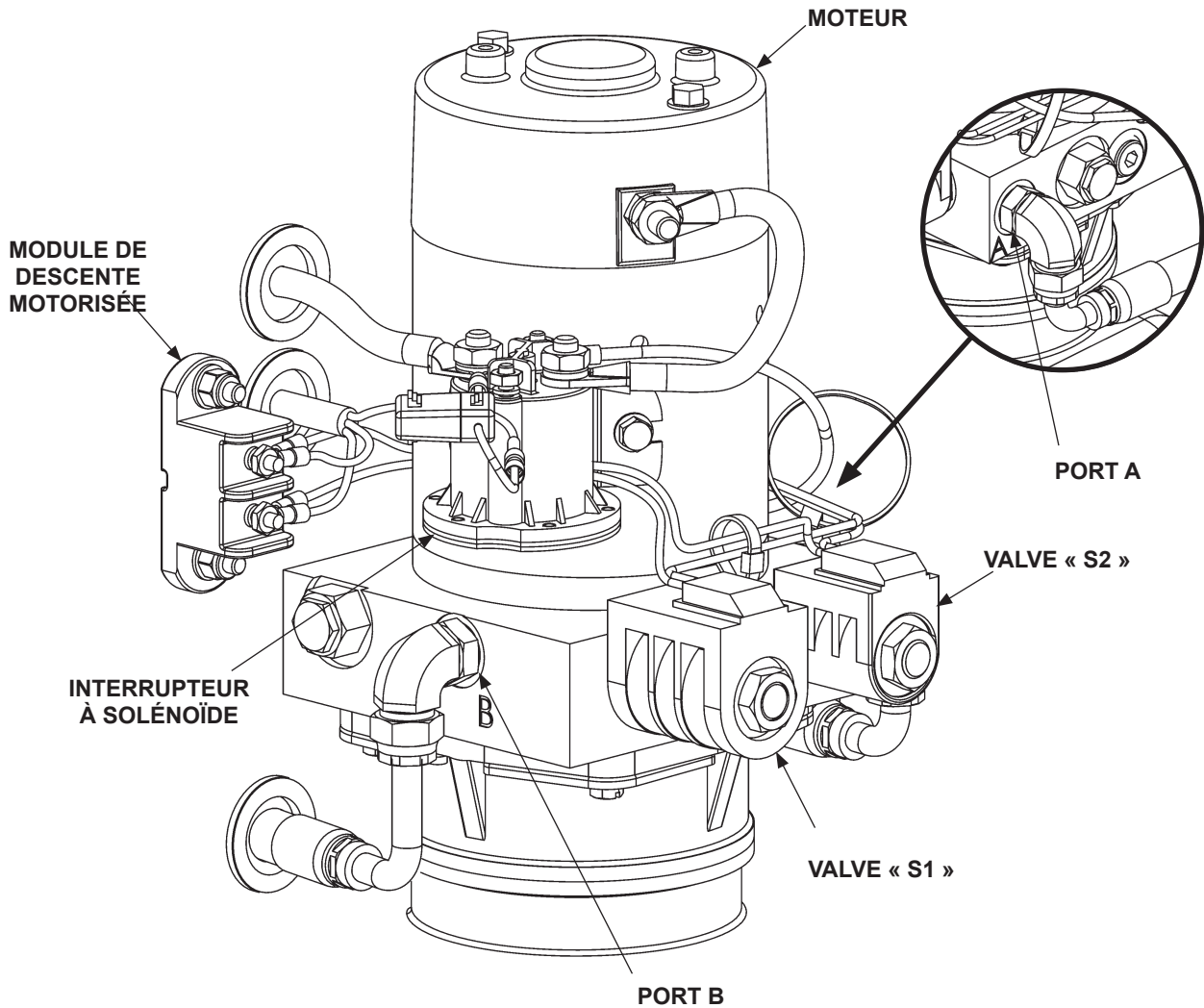

FONCTIONNEMENT DU MOTEUR DE POMPE À DESCENTE PAR GRAVITÉ ET DE L'INTERRUPTEUR À SOLÉNOÏDE						
FONCTION DU HAYON	PORT	FONCTIONNEMENT DE L'INTERRUPTEUR À SOLÉNOÏDE (✓ SOUS TENSION)				
		MOTEUR	VALVE « S2 »	VALVE « S1 »	SOUPAPE DE BLOCAGE	MODULE DE DESCENTE MOTORISÉE
LEVER	A	✓	-	✓		-
BAISSER	B	✓	✓	-	✓	✓

SE RÉFÉRER AUX SOUPAPES, VANNES ET VALVES FIGURANT SUR LE SCHÉMA HYDRAULIQUE

TABLEAU 73-1

DIAGRAMMES DU SYSTÈME HYDRAULIQUE

SCHÉMA HYDRAULIQUE (DESCENTE PAR GRAVITÉ)

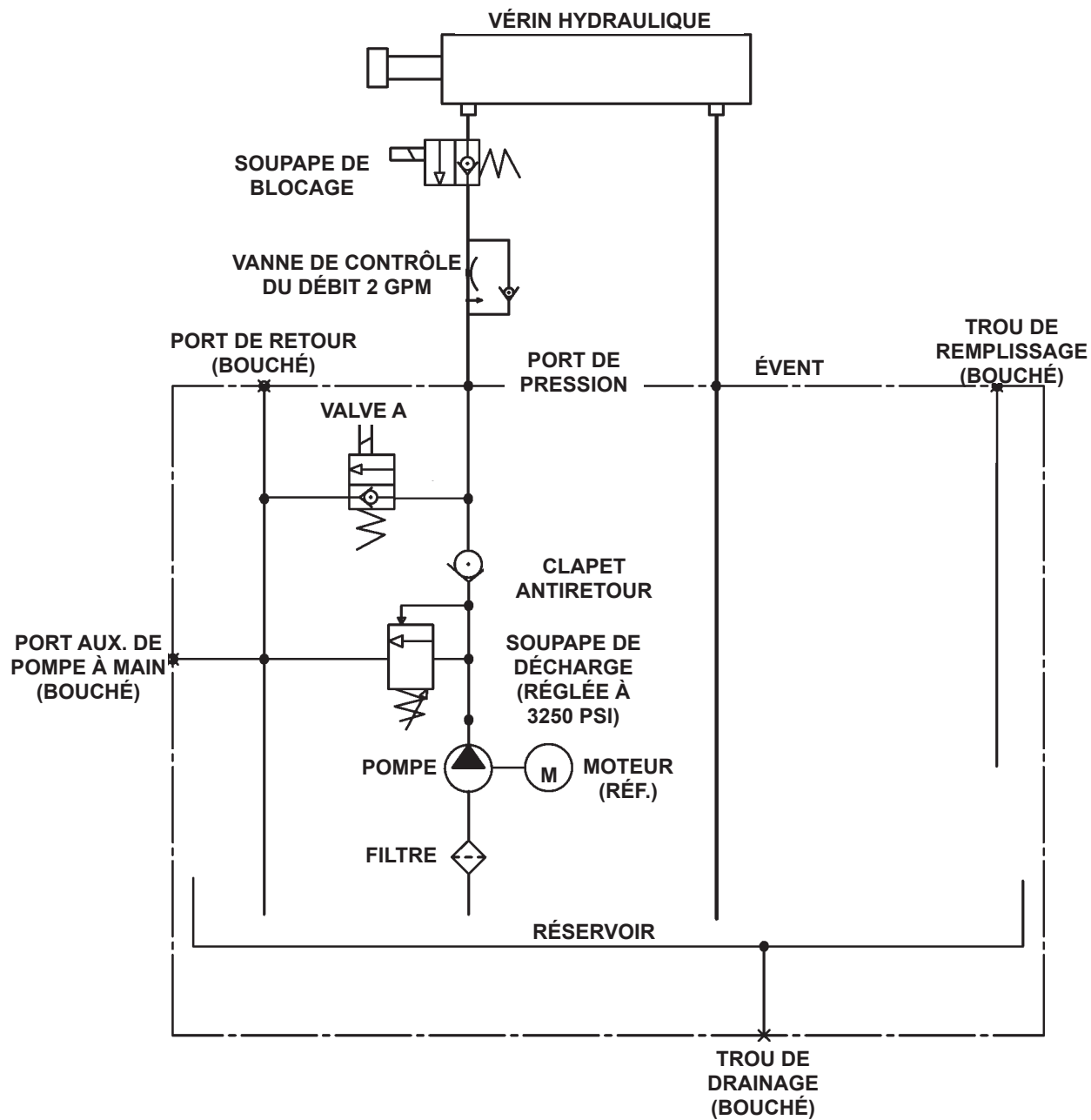

FIG. 74-1

DIAGRAMMES DU SYSTÈME HYDRAULIQUE

SCHÉMA HYDRAULIQUE (DESCENTE MOTORISÉE)

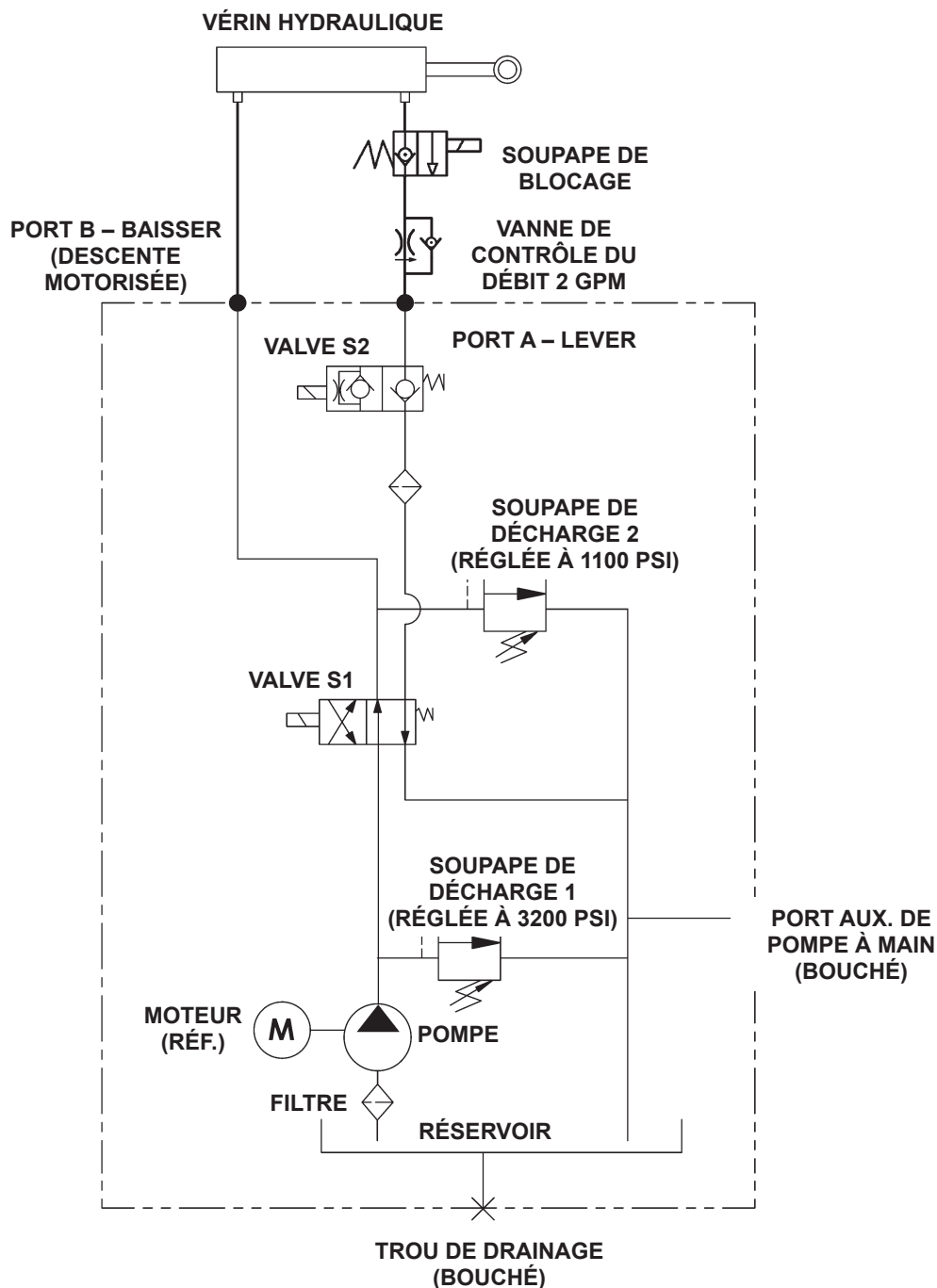

FIG. 75-1

DIAGRAMMES DU SYSTÈME ÉLECTRIQUE SCHÉMA ÉLECTRIQUE (DESCENTE PAR GRAVITÉ)

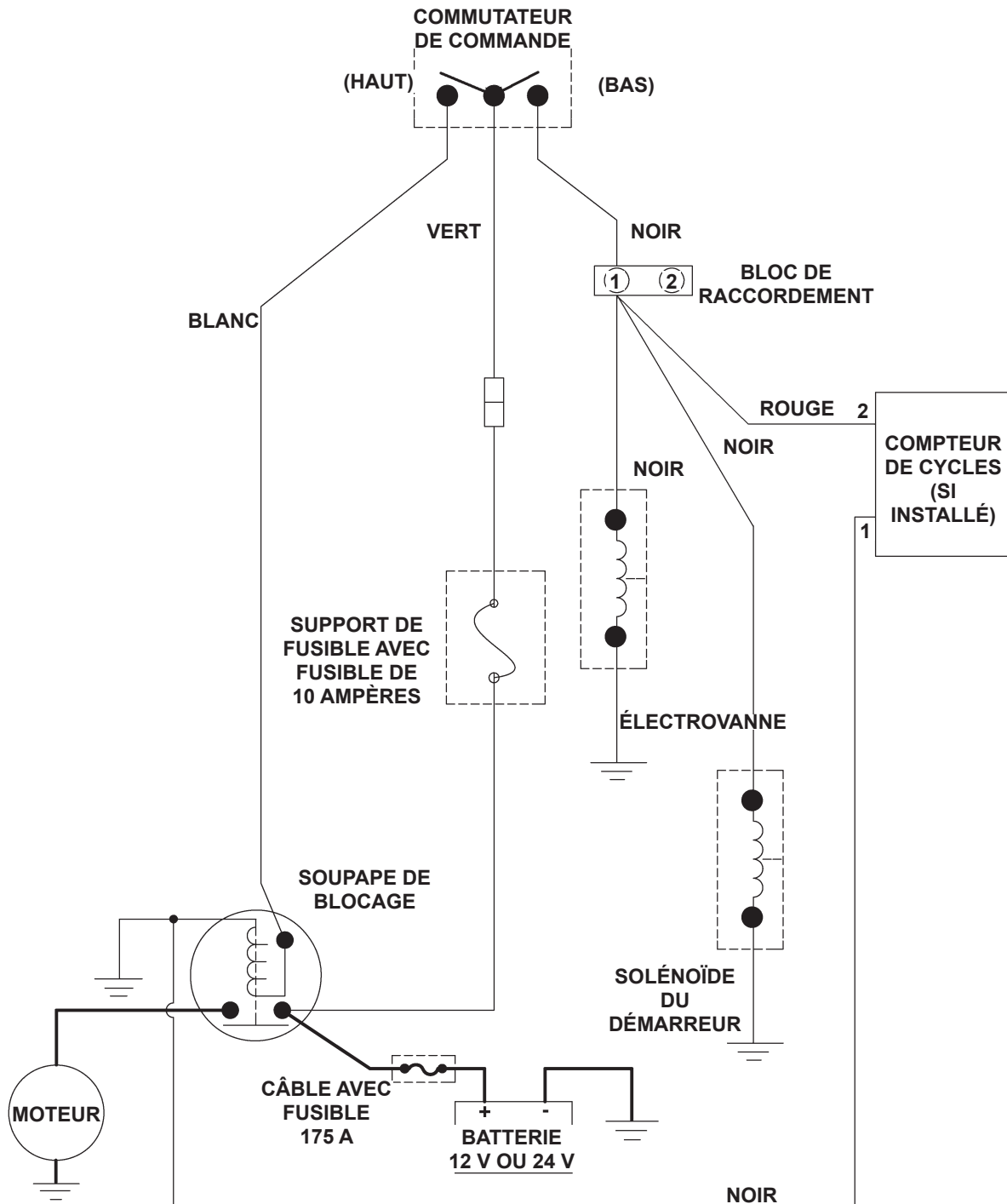

FIG. 76-1

DIAGRAMMES DU SYSTÈME ÉLECTRIQUE

SCHÉMA ÉLECTRIQUE (DESCENTE MOTORISÉE)

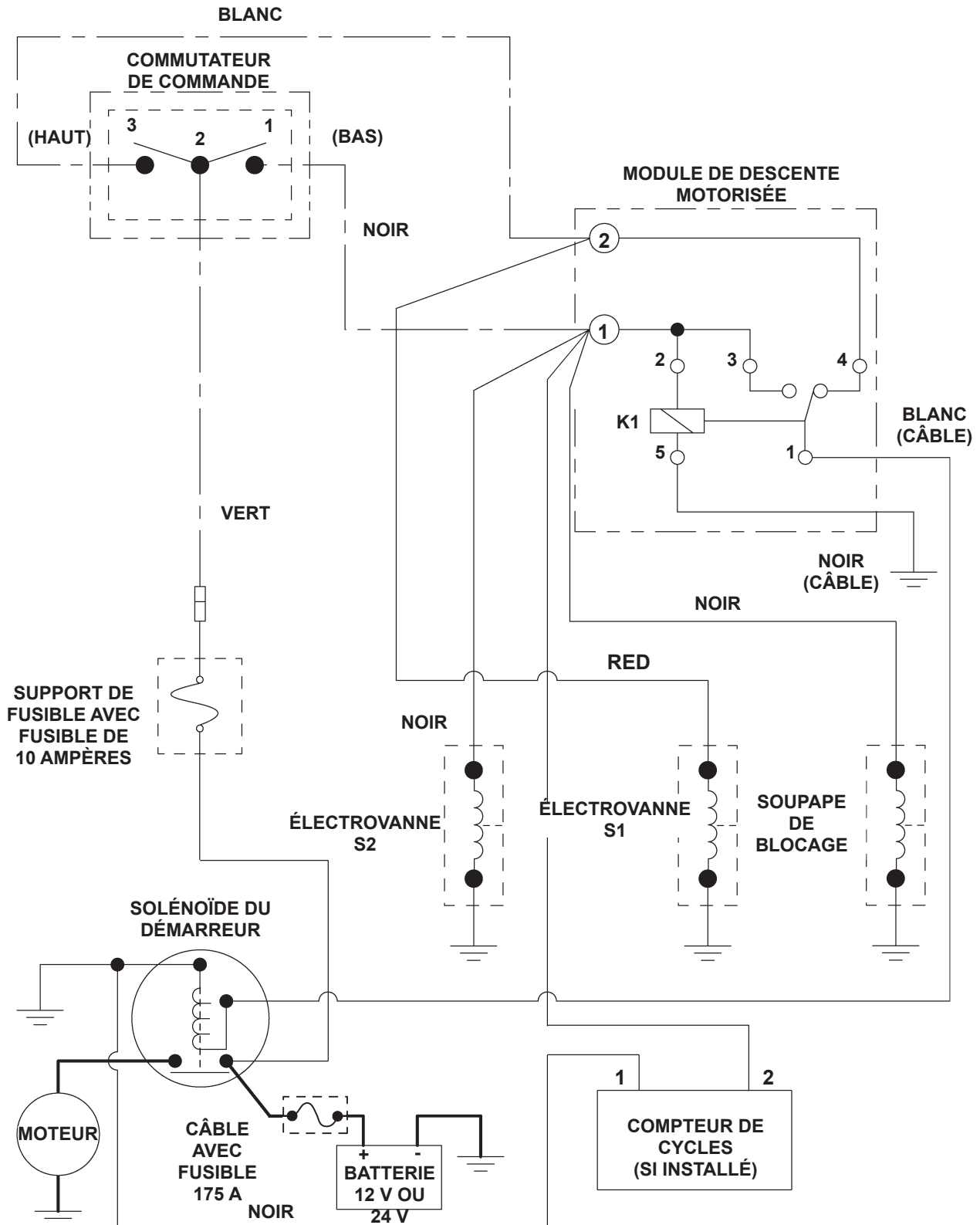

FIG. 77-1

DIAGRAMMES DU SYSTÈME VALEURS ÉLECTRIQUES

Interrupteur à solénoïde	12 V	24 V
Résistance de la bobine :	5,4 Ω @21 °C, ±15%	20,1 Ω @21 °C, ±15%
Ampères :	2,2 A	1,2 A
Couple de la borne de la bobine : 1,13 – 1,69 Nm max.		
Couple de la borne de contact : 3,39 – 3,95 Nm max.		
Électrovanne (S1 & S2)		
Résistance aux bobines S1 :	6,6 Ω @ 21 °C, ±15%	26,7 Ω @ 21 °C, ±15%
Ampère S1 :	1,8 A	0,9 A
Résistance aux bobines S2 :	7,5 Ω @ 21 °C, ±15%	30,8 Ω @ 21 °C, ±15%
Ampère S2 :	1,6 A	0,78 A
Couple de la borne de la bobine : 1,69 – 5,08 Nm max.		
Couple de la cartouche de soupape : 34 – 40 Nm max.		
Couple de l'écrou de bobine : 1,69 – 5,08 Nm		
Compteur de cycles numérique		
Tension d'utilisation :	7V –30 VDC	
Ampères :	<2m A	
Soupape de blocage du solénoïde		
Résistance de la bobine :	8,0 Ω @ 21 °C, ±15%	30 Ω @ 21 °C, ±15%
Ampères :	1.5 A	0.8 A
Couple de l'écrou de la bobine : 4 – 6,1 Nm max.		
Couple de la cartouche de soupape : 25,1 – 29,8 Nm max.		
Câble de terre		
Couple du capuchon à vis : 32,5 Nm max.		

TABLEAU 78-1

OPTIONS COMPOSANTS DU HAYON EN OPTION

	N° DE PIÈCE	DESCENTE PAR GRAVITÉ	DESCENTE MOTORISÉE
KITS DIVERS			
CÔNES DE TRAFIC	268893-01	X	X
REPLACER LE KIT DE MONTAGE DE LA POMPE, DESCENTE PAR GRAVITÉ, TUK-A-WAY	297619-01	X	
REPLACER LE KIT DE MONTAGE DE LA POMPE, DESCENTE PAR GRAVITÉ, TUK-A-WAY, GALVANISÉ	297619-01G	X	
REPLACER LE KIT DE MONTAGE DE LA POMPE, DESCENTE MOTORISÉE, TUK-A-WAY	297619-02		X
REPLACER LE KIT DE MONTAGE DE LA POMPE, DESCENTE MOTORISÉE, TUK-A-WAY, GALVANISÉ	297619-02G		X
MATÉRIEL DE LA PLAQUE DE RALLONGE, INSTALLATIONS DE 2438 MM ET 2591 MM DE LONG	283257-02	X	X
PLAQUES DE MONTAGE, TE, 1073 MM INTÉRIEUR	298385-01	X	X
KITS MÉCANIQUES			
RALLONGE 2591 MM, PLAQUE RALL. 279 MM (PLAQUES DE RALLONGE DE 6 MM D'ÉPAISSEUR UNIQUEMENT)	287095-01	X	X
RALLONGE 2591 MM, GALVANISÉE, PLAQUE RALL. 279 MM (6 MM D'ÉPAISSEUR EXT. SEULEMENT)	287095-01G	X	X
KITS ÉLECTRIQUES			
INTERRUPTEUR DE COUPURE DE COURANT EN CABINE	250477	X	X
DOUBLE COMMANDE, TUK-A-WAY	297115-01	X	X
COMMANDE CÔTÉ ROUTE, TUK-A-WAY	297116-01	X	X
KIT DE COMMANDE MANUELLE	280570-07	X	X
KIT DE COMMANDE MANUELLE, 3048 MM DE LONG (MONTAGE CÔTÉ TROTTOIR)	263260-13	X	X
KIT DE COMMANDE MANUELLE, 6096 MM DE LONG (MONTAGE CÔTÉ ROUTE)	263260-14	X	X
FERRURE DE MONTAGE DU CADRE POUR 2 LUMIÈRES OVALES	282372-01	X	X
FERRURE DE MONTAGE DU CADRE POUR 2 LUMIÈRES OVALES GALVANISÉES	282372-01G	X	X
COMPTEUR DE CYCLES (NUMÉRIQUE), TUK-A-WAY	297620-01	X	X
OPTIONS DE POMPE À MAIN			
KIT, POMPE À MAIN, TUK-A-WAY (DESCENTE PAR GRAVITÉ)	297117-01	X	

MAXON® 11921 Slauson Ave. Santa Fe Springs, CA 90670 (800) 227-4116 FAX (888) 771-7713

OPTIONS

COMPOSANTS DU HAYON EN OPTION – suite

OPTIONS DE MARCHES À PLANCHER HAUT (HAUTEUR DE PLANCHER 1067 MM À 1371 MM, HAUTEUR DE MARCHE TOTALE 762 MM)			
	N° DE PIÈCE	DESCENTE PAR GRAVITÉ	DESCENTE MOTORISÉE
KITS DE MARCHES DOUBLES PEINTES AVEC BUTOIR			
MARCHES DOUBLES, BUTOIRS EN CAOUTCHOUC DE 355 MM	288705-01	X	X
MARCHES DOUBLES, BUTOIRS EN CAOUTCHOUC DE 343 MM	288705-02	X	X
MARCHES DOUBLES FLEXIBLES, BUTOIRS EN CAOUTCHOUC AVEC MARCHE INFÉRIEURE EN CÂBLE MÉTALLIQUE FLEXIBLE & BUTOIRS EN CAOUTCHOUC DE 355 MM DE LONG	288705-21	X	X
MARCHES DOUBLES FLEXIBLES, AVEC MARCHE INFÉRIEURE EN CÂBLE MÉTALLIQUE FLEXIBLE & BUTOIRS EN CAOUTCHOUC DE 343 MM DE LONG	288705-22	X	X
MARCHES DOUBLES AVEC FERRURE POUR LA LUMIÈRE ET BUTOIRS EN CAOUTCHOUC DE 355 MM	288705-31	X	X
MARCHES DOUBLES AVEC FERRURE POUR LA LUMIÈRE ET BUTOIRS EN PLASTIQUE DE 343 MM	288705-32	X	X
KITS DE MARCHES DOUBLES PEINTES AVEC BUTOIRS ET PAS DE MARCHES CÔTÉ ROUTE			
MARCHES DOUBLES, PAS DE MARCHE CÔTÉ ROUTE, BUTOIR DE 355 MM	288705-03	X	X
MARCHES DOUBLES, PAS DE MARCHE CÔTÉ ROUTE, BUTOIR DE 343 MM	288705-04	X	X
MARCHES DOUBLES FLEXIBLES, PAS DE MARCHE CÔTÉ ROUTE, BUTOIR DE 355 MM	288705-23	X	X
MARCHES DOUBLES FLEXIBLES, PAS DE MARCHE CÔTÉ ROUTE, BUTOIR DE 343 MM	288705-24	X	X
MARCHES DOUBLES, AVEC LUMIÈRE, PAS DE MARCHE CÔTÉ ROUTE, BUTOIR DE 355 MM	288705-33	X	X
MARCHES DOUBLES, AVEC LUMIÈRE, PAS DE MARCHE CÔTÉ ROUTE, BUTOIR DE 343 MM	288705-34	X	X
KITS DE MARCHES DOUBLES PEINTES SANS BUTOIRS			
MARCHES DOUBLES, PAS DE BUTOIRS	288705-05	X	X
MARCHES DOUBLES, PAS DE MARCHE CÔTÉ ROUTE, PAS DE BUTOIRS	288705-06	X	X
MARCHES DOUBLES FLEXIBLES, PAS DE BUTOIRS	288705-25	X	X
MARCHES DOUBLES FLEXIBLES, PAS DE MARCHE CÔTÉ ROUTE, PAS DE BUTOIRS	288705-26	X	X
MARCHES DOUBLES, AVEC LUMIÈRE, PAS DE BUTOIRS	288705-35	X	X
MARCHES DOUBLES, AVEC LUMIÈRE, PAS DE MARCHES CÔTÉ ROUTE, BUTOIRS	288705-36	X	X
KITS DE MARCHES DOUBLES GALVANISÉES AVEC BUTOIRS			
MARCHES DOUBLES, BUTOIRS EN CAOUTCHOUC DE 355 MM	288705-01G	X	X
MARCHES DOUBLES, BUTOIRS EN PLASTIQUE DE 343 MM	288705-02G	X	X
MARCHES DOUBLES FLEXIBLES, BUTOIRS EN CAOUTCHOUC DE 355 MM	288705-21G	X	X
MARCHES DOUBLES FLEXIBLES, BUTOIRS EN PLASTIQUE DE 343 MM	288705-22G	X	X
MARCHES DOUBLES FLEXIBLES, AVEC LUMIÈRE, BUTOIRS EN CAOUTCHOUC DE 355 MM	288705-31G	X	X
MARCHES DOUBLES FLEXIBLES, AVEC LUMIÈRE, BUTOIRS EN PLASTIQUE DE 343 MM	288705-32G	X	X
MARCHES DOUBLES GALVANISÉES AVEC BUTOIRS ET PAS DE MARCHES CÔTÉ ROUTE			
KIT DE MARCHES DOUBLES, CÔTÉ ROUTE, PAS DE MARCHE, BUTOIR EN CAOUTCHOUC DE 355 MM	288705-03G	X	X
KIT DE MARCHES DOUBLES, CÔTÉ ROUTE, PAS DE MARCHE, BUTOIR EN CAOUTCHOUC DE 343 MM	288705-04G	X	X
KIT DE MARCHES DOUBLES FLEXIBLES, CÔTÉ ROUTE, PAS DE MARCHE, BUTOIRS EN CAOUTCHOUC DE 355 MM	288705-23G	X	X
KIT DE MARCHES DOUBLES FLEXIBLES, CÔTÉ ROUTE, PAS DE MARCHE, BUTOIRS EN CAOUTCHOUC DE 343 MM	288705-24G	X	X
KIT DE MARCHES DOUBLES AVEC LUMIÈRE, CÔTÉ ROUTE, PAS DE MARCHE, BUTOIRS EN CAOUTCHOUC DE 355 MM	288705-33G	X	X
KIT DE MARCHES DOUBLES AVEC LUMIÈRE, CÔTÉ ROUTE, PAS DE MARCHE, BUTOIRS EN CAOUTCHOUC DE 343 MM	288705-34G	X	X
MARCHES DOUBLES GALVANISÉES SANS BUTOIRS			
MARCHES DOUBLES, PAS DE BUTOIRS	288705-05G	X	X
MARCHES DOUBLES, PAS DE MARCHE CÔTÉ ROUTE, PAS DE BUTOIRS	288705-06G	X	X
MARCHES DOUBLES FLEXIBLES, PAS DE BUTOIRS, GALVANISÉES	288705-25G	X	X
MARCHES DOUBLES FLEXIBLES, PAS DE MARCHE CÔTÉ ROUTE, PAS DE BUTOIRS	288705-26G	X	X
MARCHES DOUBLES AVEC LUMIÈRE, PAS DE BUTOIRS	288705-35G	X	X
MARCHES DOUBLES AVEC LUMIÈRE, PAS DE MARCHES CÔTÉ ROUTE, PAS DE BUTOIR, GALVANISÉES	288705-36G	X	X

OPTIONS

COMPOSANTS DU HAYON EN OPTION – suite

OPTIONS DE MARCHES SIMPLES À PLANCHER BAS (HAUTEUR DE PLANCHER DE 914 MM À 1117 MM, HAUTEUR TOTALE DE LA MARCHE DE 533 MM)			
KITS DE MARCHE SIMPLE PEINTE AVEC BUTOIRS			
MARCHE SIMPLE, BUTOIRS EN CAOUTCHOUC DE 355 MM	288705-11	X	X
MARCHE SIMPLE, BUTOIRS EN PLASTIQUE DE 343 MM	288705-12	X	X
KITS DE MARCHE SIMPLE PEINTE AVEC BUTOIRS, PAS DE MARCHES CÔTÉ ROUTE			
MARCHES SIMPLES, PAS DE MARCHES CÔTÉ ROUTE, BUTOIRS EN CAOUTCHOUC DE 355 MM	288705-13	X	X
MARCHES SIMPLES, PAS DE MARCHE CÔTÉ ROUTE, BUTOIRS DE 343 MM	288705-14	X	X
KITS DE MARCHE SIMPLE PEINTE SANS BUTOIRS			
MARCHE SIMPLE, PAS DE BUTOIRS	288705-15	X	X
MARCHE SIMPLE, PAS DE MARCHE CÔTÉ ROUTE, PAS DE BUTOIRS	288705-16	X	X
KITS DE MARCHE SIMPLE GALVANISÉE AVEC BUTOIRS			
MARCHE SIMPLE, BUTOIRS EN CAOUTCHOUC DE 355 MM	288705-11G	X	X
MARCHE SIMPLE, BUTOIRS EN PLASTIQUE DE 343 MM	288705-12G	X	X
KITS DE MARCHE SIMPLE GALVANISÉE AVEC BUTOIRS, PAS DE MARCHES CÔTÉ ROUTE			
MARCHE SIMPLE, PAS DE MARCHES CÔTÉ ROUTE, BUTOIRS EN CAOUTCHOUC DE 355 MM	288705-13G	X	X
MARCHE SIMPLE, PAS DE MARCHES CÔTÉ ROUTE, BUTOIRS EN CAOUTCHOUC DE 343 MM	288705-14G	X	X
KITS DE MARCHE SIMPLE GALVANISÉE SANS BUTOIRS			
MARCHE SIMPLE SANS DE BUTOIRS	288705-15G	X	X
MARCHE SIMPLE, PAS DE MARCHE CÔTÉ ROUTE, PAS DE BUTOIRS	288705-16G	X	X
KITS DE MARCHES PEINTES SANS BUTOIRS (MARCHES SOUDÉES)			
2 BUTOIRS DE QUAI DE MARCHE	251416	X	X
BUTOIR DE QUAI EN CAOUTCHOUC (BUTOIRS EN CAOUTCHOUC DE 63 MM DE LARGE × 76 MM DE HAUT × 355 MM DE LONG)	203410	X	X

OPTIONS

COMPOSANTS DU HAYON EN OPTION – suite

OPTIONS DE MARCHES DOUBLES À PLANCHER BAS (HAUTEUR DE PLANCHER DE 914 MM À 1117 MM, HAUTEUR TOTALE DE LA MARCHE DE 533 MM)			
MARCHES DOUBLES PEINTES AVEC BUTOIRS (AVEC LUMIÈRE)			
MARCHES DOUBLES AVEC LUMIÈRE (BUTOIRS EN CAOUTCHOUC DE 63 MM DE LARGE × 76 MM DE HAUT × 355 MM DE LONG)	288705-41	X	X
MARCHES DOUBLES AVEC LUMIÈRE (BUTOIRS EN PLASTIQUE DE 73 MM DE LARGE × 38 MM DE HAUT × 343 MM DE LONG)	288705-42	X	X
MARCHES DOUBLES PEINTES AVEC BUTOIRS PAS DE MARCHE CÔTÉ ROUTE (AVEC LUMIÈRE)			
MARCHES DOUBLES AVEC LUMIÈRE (PAS DE MARCHE CÔTÉ ROUTE, BUTOIRS EN CAOUTCHOUC DE 355 MM)	288705-43	X	X
MARCHES DOUBLES AVEC LUMIÈRE (PAS DE MARCHE CÔTÉ ROUTE, BUTOIRS EN CAOUTCHOUC DE 343 MM)	288705-44	X	X
MARCHES DOUBLES PEINTES SANS BUTOIRS (AVEC LUMIÈRE)			
MARCHES DOUBLES, AVEC LUMIÈRE, PAS DE BUTOIRS	288705-45	X	X
MARCHES DOUBLES, AVEC LUMIÈRE, PAS DE MARCHES CÔTÉ ROUTE, PAS DE BUTOIRS	288705-46	X	X
MARCHES DOUBLES GALVANISÉES AVEC BUTOIRS (AVEC LUMIÈRE)			
MARCHES DOUBLES, AVEC LUMIÈRE, GALV. (BUTOIRS EN CAOUTCHOUC DE 63 MM DE LARGE × 76 MM DE HAUT × 355 MM DE LONG)	288705-41G	X	X
MARCHES DOUBLES, AVEC LUMIÈRE, GALV. (BUTOIRS EN PLASTIQUE DE 73 MM DE LARGE × 38 MM DE HAUT × 343 MM DE LONG)	288705-42G	X	X
MARCHES DOUBLES GALVANISÉES AVEC BUTOIRS PAS DE MARCHE CÔTÉ ROUTE (AVEC LUMIÈRE)			
MARCHES DOUBLES AVEC LUMIÈRE, GALV. (PAS DE MARCHE CÔTÉ ROUTE, BUTOIRS EN CAOUTCHOUC DE 355 MM)	288705-43G	X	X
MARCHES DOUBLES AVEC LUMIÈRE, GALV. (PAS DE MARCHE CÔTÉ ROUTE, BUTOIRS EN CAOUTCHOUC DE 343 MM)	288705-44G	X	X
MARCHES DOUBLES GALVANISÉES SANS BUTOIRS			
MARCHES DOUBLES, AVEC LUMIÈRE, PAS DE BUTOIRS, GALV.	288705-45G	X	X
MARCHES DOUBLES, AVEC LUMIÈRE, PAS DE MARCHES CÔTÉ ROUTE, PAS DE BUTOIRS, GALV.	288705-46G	X	X
KIT DE BUTOIRS			
KIT DE BUTOIRS EN CAOUTCHOUC, BUTOIRS DE 355 MM (63 MM DE LARGE × 76 MM DE HAUT × 355 MM DE LONG)	288706-01	X	X
KIT DE BUTOIRS EN CAOUTCHOUC, BUTOIRS EN PLASTIQUE DE 343 MM (73 MM DE LARGE × 38 MM DE HAUT × 343 MM DE LONG)	288707-01	X	X

MAXON® 11921 Slauson Ave. Santa Fe Springs, CA 90670 (800) 227-4116 FAX (888) 771-7713

FORMULAIRE D'INSPECTION AVANT LIVRAISON

Important ! Cette liste de contrôle avant livraison est destinée à aider l'installateur à confirmer la bonne installation de ce produit Maxon. Il ne s'agit pas d'une liste exhaustive et elle ne remplace pas l'utilisation du manuel d'installation. L'installateur est responsable du respect de toutes les instructions contenues dans le manuel d'installation.

Modèle : _____

Numéro de série : _____

Date : _____

Technicien : _____

Inspection pré-installation :

- Modèle correct
- Capacité correcte
- Taille de plate-forme correcte
- Options correctes
- Manuels & autocollants

Inspection de la structure :

- Inspectez l'alignement de l'assemblage final
- Inspectez le montage sécurisé du boîtier de pompe
- Inspectez toutes les soudures d'installation
- Vérifiez les goupilles cylindriques, boulons et attaches
- Vérifiez l'étanchéité du matériel utilisé pour sécuriser le hayon sur le véhicule.
- Assurez-vous que la pointe de la rampe de la plate-forme et le bas des manilles touchent le sol en même temps.

Inspection hydraulique :

- Niveau de fluide adéquat (voir l'étape **CONTRÔLER LE FLUIDE HYDRAULIQUE** de ce manuel)
- Vérifiez l'absence de fuites dans les raccords hydrauliques du boîtier de pompe
- Vérifiez l'absence de fuites au niveau des raccords de la ligne hydraulique

Inspection électrique :

- Vérifiez la prise et la borne d'alimentation et de charge
- Vérifiez que les connexions des fils sont bien serrées
- Coupe-circuit (150 A) installé dans le boîtier de batterie (si installé) ou par la batterie du camion/tracteur.
- Assurez-vous que les batteries sont entièrement chargées, que toutes les connexions de câbles sont serrées et que les attaches sont serrées.
- Inspectez toutes les connexions du solénoïde
- Vérifiez toutes les connexions du faisceau de câbles
- Vérifiez que les connexions des câbles électriques sont bien serrées et sûres.

Inspection du fonctionnement :

REMARQUE : les temps suivants sont pour une hauteur de plancher de 1397 MM, une plate-forme et un élément rabattable en aluminium, de l'huile Exxon Univis HVI-13 et une température de 21 °C. Les durées sont données à titre indicatif uniquement et peuvent varier en fonction des grandes plates-formes, des petites plates-formes ou des changements de température.

- Vérifiez le fonctionnement de tous les commutateurs de commande principaux et optionnels.

TE-20 seulement

- La plate-forme non chargée s'abaisse en 6 sec.
- La plate-forme non chargée se lève en 15 sec.

TE-25 ou TE-30 seulement

- La plate-forme non chargée s'abaisse en 10 sec.
- La plate-forme non chargée se lève en 25 sec.
- Toutes les séries TE :** la plate-forme non chargée se baisse et se lève uniformément. Au niveau de la plaque de rallonge, le talon de la plate-forme à hauteur de plancher ne doit pas être inégal de plus de 6 MM, entre chaque côté, et l'espace entre la plaque de rallonge et le talon de la plate-forme doit être de 19 MM.

- Toutes les séries TE : la force de séparation de la plate-forme est de 40,7 Nm maximum. La force de séparation pour plier la plate-forme est de 54,2 Nm maximum.
- Toutes les séries TE : la plate-forme se range en toute sécurité sous la carrosserie du véhicule
- Vérifiez si le compteur de cycles fonctionne
- Autocollants au bon endroit et lisibles

Vérifiez que toutes les lumières sont opérationnelles

(Pour les lumières fournies par MAXON uniquement)

- Les lumières de la plate-forme s'allument lorsque la plate-forme est dépliée et s'éteignent lorsque la plate-forme est rangée.
- Les feux de position, les feux d'arrêt, les feux clignotants et les feux de recul s'allument et s'éteignent correctement.

