

INSTRUCTIONS, SPECIAL FOR GPTLR 72" DEEP PLATFORM INSTALLATION

WARNING

Installing and maintaining a liftgate can expose you to chemicals, including lead, which are known to the State of California to cause cancer and birth defects or other reproductive harm. To minimize exposure, install and maintain liftgate in a well-ventilated area and wear proper Personal protective equipment (PPE). For more information go to www.P65Warnings.ca.gov.

CAUTION

- To prevent aluminum platform from being damaged, make sure vehicle frame is cut correctly, and rear sills are modified if over 5" in height. If the cutouts are incorrect, platform may hit vehicle frame or underbody when stowing the Liftgate. The bottom of the platform may also hit the sill.
- Installer is responsible for ensuring that vehicle body and frame modifications do not adversely affect the integrity of the body and frame.

NOTE: The following instructions are for installing the **GPTLR 72" DEEP PLATFORM**. Use this instruction sheet instead of the vehicle frame cutout, and adjusting platform opener position instructions in **GPTLR Installation Manual M-18-14**.

Estas instrucciones están disponibles en español a partir de la página 4.

NOTE: The platform cutout area shown below applies to trucks and trailers. Typical truck frame is shown. The dimensions, shown in the illustrations, are maximum.

NOTE: Refer to the platform clearance cutout areas shown in **FIGS. 2-1 and 2-2**. Remove any part of the rear sill that protrudes into this area.

1. Fit the Liftgate to vehicle body by cutting vehicle frame as shown in **FIGS. 2-1 or 2-2**.

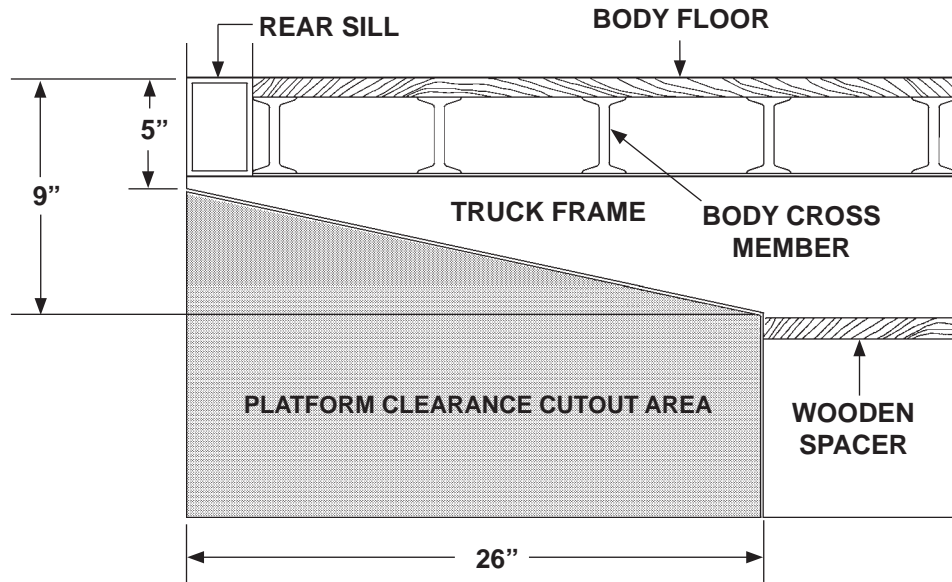

VEHICLE FRAME CUT FOR GPTLR-25 & GPTLR-33
FIG. 2-1

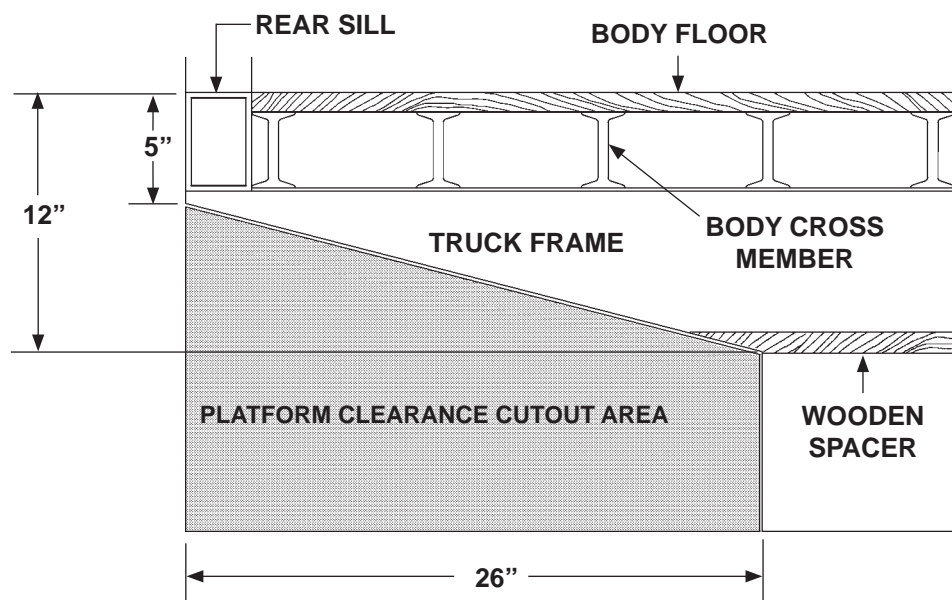

VEHICLE FRAME CUT FOR GPTLR-44 & GPTLR-55
FIG. 2-2

NOTE: Opener can be repositioned to best open the platform when vehicle bed heights are 46" to 55". The platform must always stow and unfold without hitting underside of vehicle.

2. To complete Liftgate installation, refer to remaining installation instructions in **GPTLR Installation Manual M-18-14**. If platform opener needs to be repositioned in the installation procedure, do not use **HOLE POSITION 1** shown in **FIG. 3-1**.

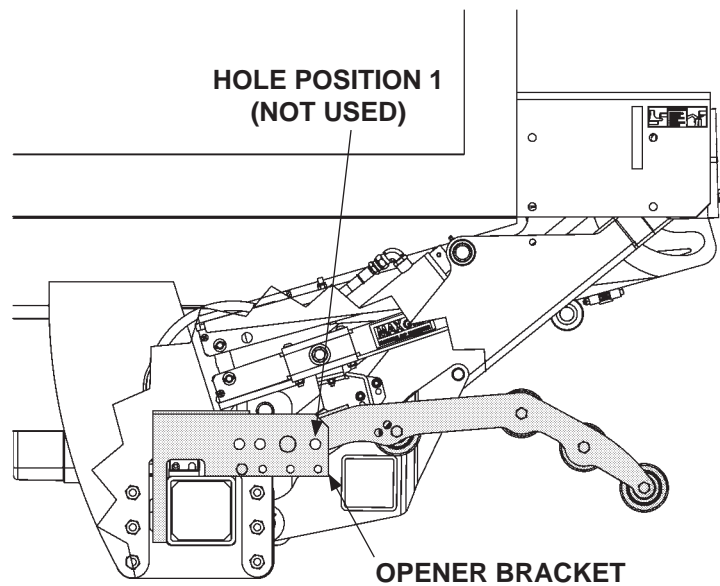

**PLATFORM OPENER ADJUSTMENT
FIG. 3-1**

INSTRUCCIONES, ESPECIALES PARA LA INSTALACIÓN DE LA PLATAFORMA CON PROFUNDIDAD DE 72" [183 CM]

ADVERTENCIA

Instalar y dar mantenimiento a un elevador puede exponerle a químicos, incluyendo el plomo, los cuales son reconocidos en el Estado de California que pueden causar cáncer y defectos de nacimientos, u otros daños reproductivos. Para minimizar la exposición, instale y brinde mantenimiento a un elevador en un área bien ventilada y utilice el equipo de Protección personal (PPE). Para saber más información entre en www.P65Warnings.ca.gov.

PRECAUCIÓN

- Para prevenir que la plataforma de aluminio se dañe, verifique que el bastidor del vehículo esté cortado correctamente, y los largueros posteriores se modifiquen si tiene más de 5" [12.7 cm] de altura. Si los cortes son incorrectos, la plataforma puede golpear el bastidor del vehículo o la parte debajo de la carrocería mientras guarda el elevador. La base de la plataforma también puede golpear el larguero.
- El instalador es responsable de asegurar que la carrocería del vehículo y las modificaciones del bastidor no afecten de manera negativa la integridad de la carrocería y el bastidor.

NOTA: Las siguientes instrucciones son para instalar el **GPTLR CON UNA PLATAFORMA CON PROFUNDIDAD DE 72" [183 cm]**. Utilice estas páginas de instrucción en vez de las instrucciones para cortar el bastidor del vehículo, y las instrucciones para cortar el larguero posterior en en la carrocería del vehículo, en el **Manual de instalación del GPTLR MS-18-14**.

NOTA: El area para el corte de la plataforma mostrada debajo se aplica para los camiones y los tráileres. Se muestra el bastidor típico de un camión. Las dimensiones, mostrada en las ilustraciones, son las máximas.

NOTA: Consulte las dimensiones del área de corte en la plataforma en la **FIG. 5-1** y **FIG. 5-2**. Retire cualquier parte del larguero posterior que sobresalga en esta área.

1. Ajuste el elevador a la carrocería del elevador cortando el bastidor del vehículo como se muestra en **FIG. 5-1** ó **5-2**.

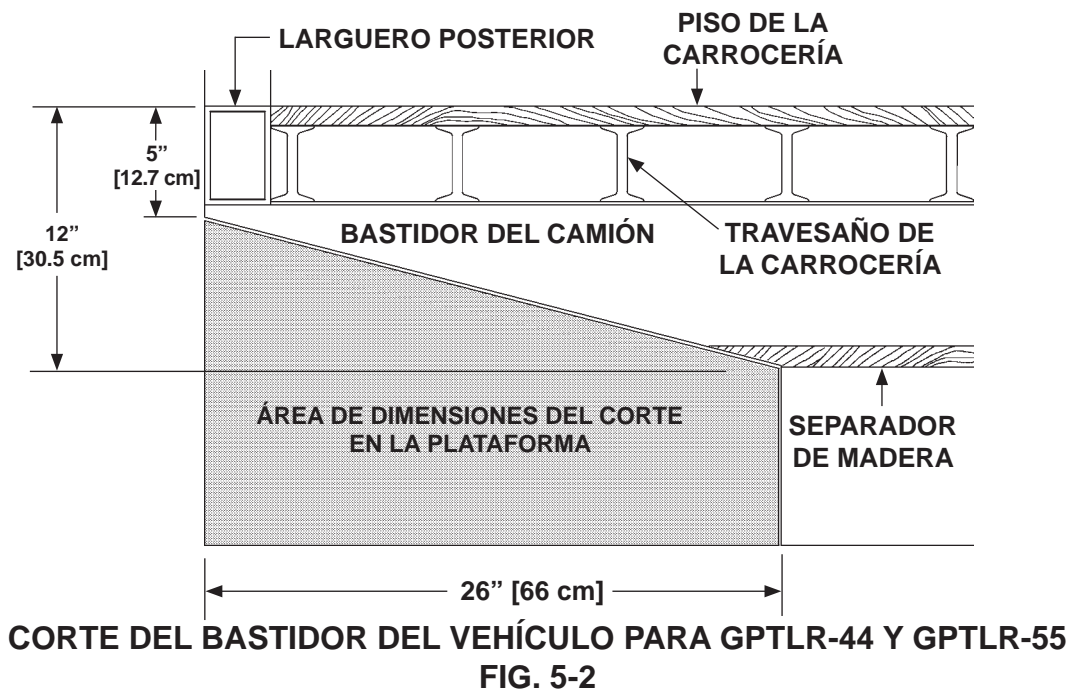
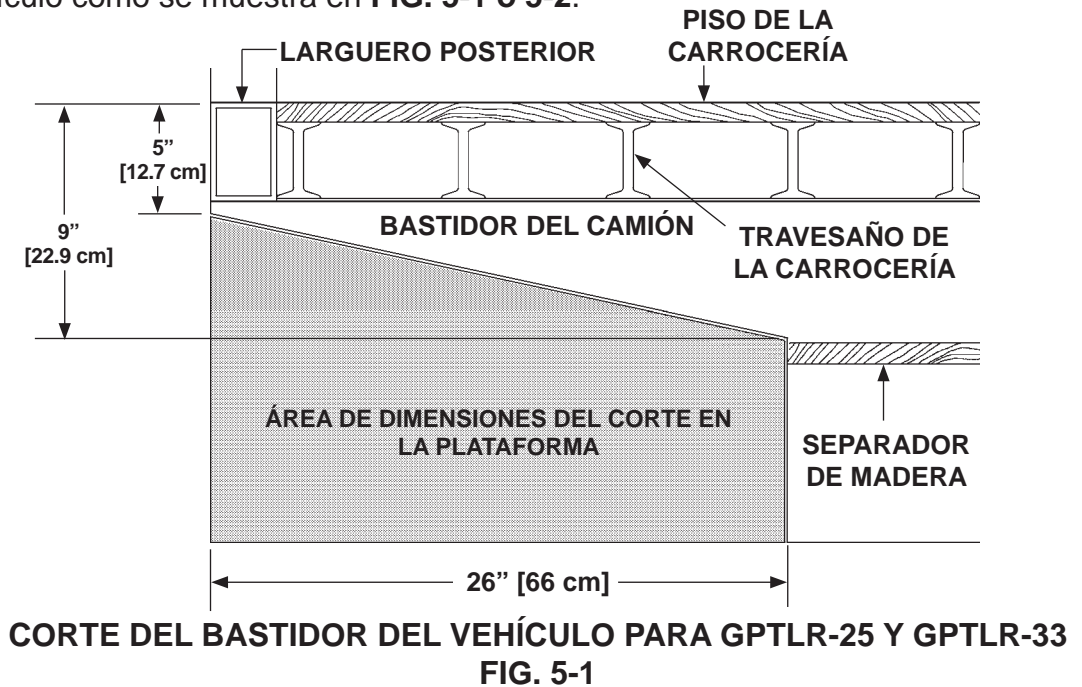

NOTA: Se puede cambiar la posición del brazo de apertura para abrir de la mejor manera la plataforma cuando las alturas del vehículo sean de 46" [117 cm] a 55" [140 cm]. La plataforma siempre debe guardarse y desplegarse sin pegarle al lado inferior del vehículo.

2. Para terminar la instalación del elevador, consulte las instrucciones de instalación del **Manual de Instalación GPTLR MS-18-14**. Si el brazo de apertura en la plataforma necesita cambiarse de posición en el proceso de instalación, no use la **POSICIÓN DEL AGUJERO 1** mostrado en la **FIG. 6-1**.

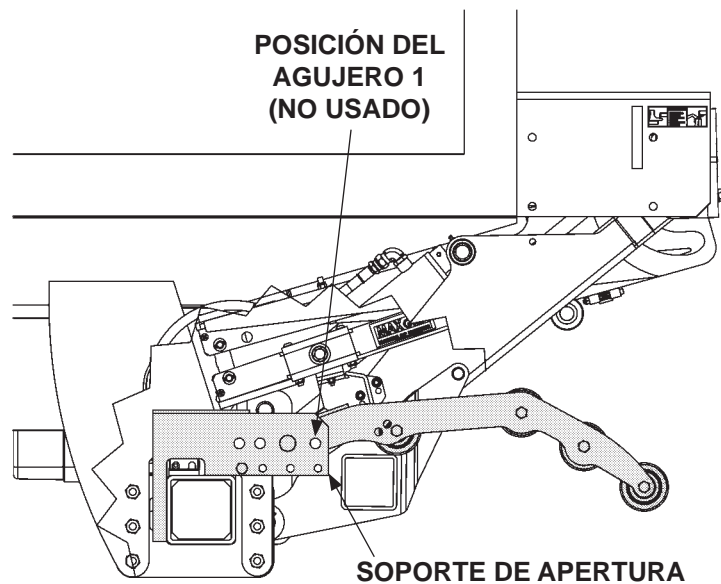

**AJUSTE DEL BRAZO DE APERTURA
EN LA PLATAFORMA
FIG. 6-1**