

INSTRUCTION, BMR RUNNER TOP GUIDE KIT P/N 298901-01

NOTE: This kit is only for BMR Liftgates with slide pad tandems on the runners. The parts in this kit consist of 2 sets of runner top guide assemblies **P/N 298292-01** with slide pads, cap screws, flat washers, and lock nuts in the quantities shown below. These parts will upgrade 2 runners with top guides and new flat slide pads.

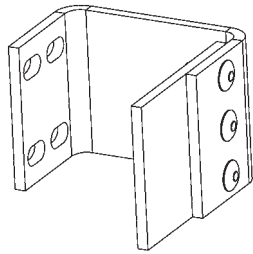

RUNNER TOP GUIDE ASSEMBLY

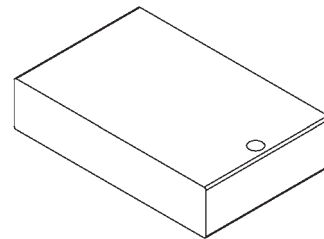

**SLIDE PAD, FLAT
P/N 298308-01
QTY. 4**

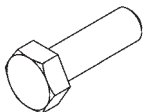

**CAP SCREW,
5/16"-18 X 1" LG, GR8
P/N 900009-2
QTY. 2**

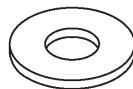

**FLAT WASHER, 5/16"
P/N 902002-1
QTY. 4**



**LOCK NUT, 5/16"-18
P/N 901001
QTY. 2**

Estas instrucciones están disponibles en español a partir de la página 10.

1. Lower platform to the ground with tip resting on wood blocks to take tension off the platform chains (**FIG. 2-1**).

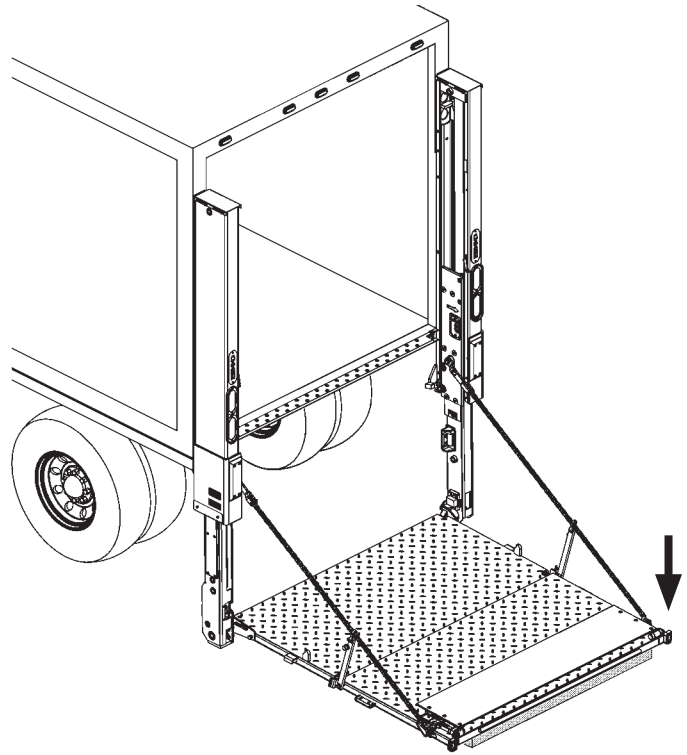

LOWERING & SUPPORTING THE PLATFORM
FIG. 2-1

2. Remove the RH and LH runner covers (**FIG. 2-2**).

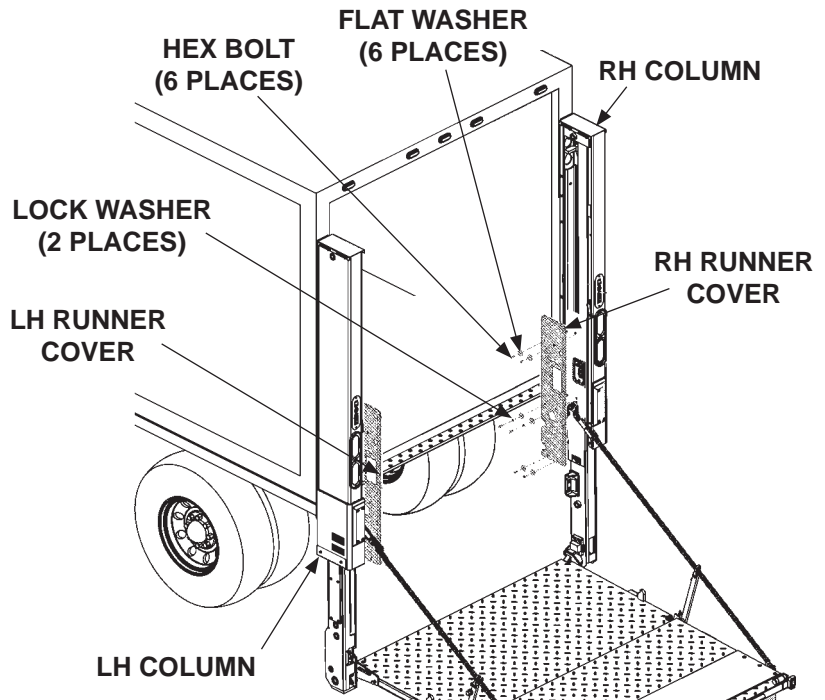

REMOVING RH RUNNER COVER
FIG. 2-2

3. Unbolt and remove top spacer pad from RH runner (**FIG. 3-1**). Next, unbolt and remove bottom spacer pad (not shown). Keep bolts, lock washers, and spacer pads to reinstall.

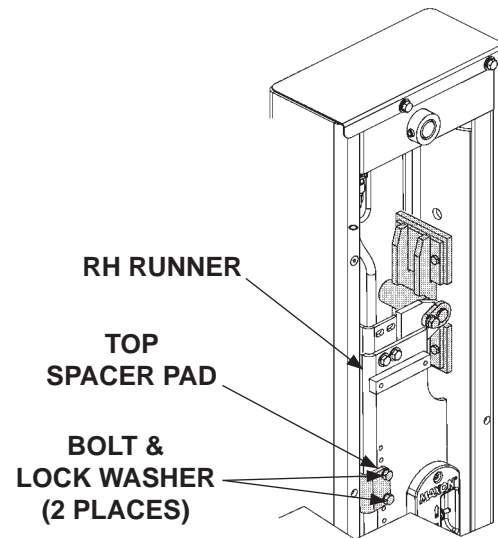

**UNBOLTING SPACER PAD
(RH RUNNER SHOWN)
FIG. 3-1**

4. Unbolt the slide pads from upper tandem (**FIG. 3-2**). Next, pry the upper runner away from column to remove the old slide pads (**FIG. 3-2A**). Bolt the new slide pads to upper tandem (**FIG. 3-2B**). Torque cap screws to **4 to 6 lb-ft**. Repeat this step for lower tandem (not shown).

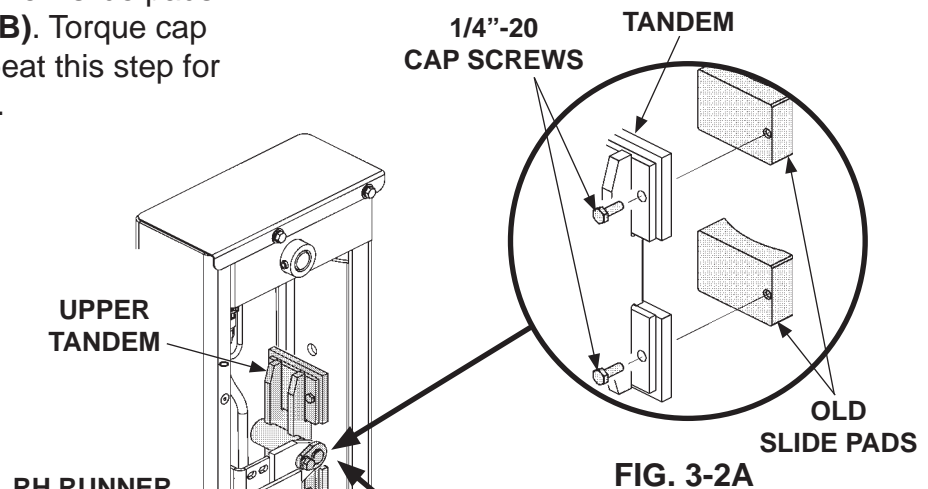

**REPLACING SLIDE PADS
(RH RUNNER SHOWN)
FIG. 3-2**

5. Repeat step 3 to remove spacer pads from the LH runner, and step 4 to remove and replace slide pads on the LH runner.

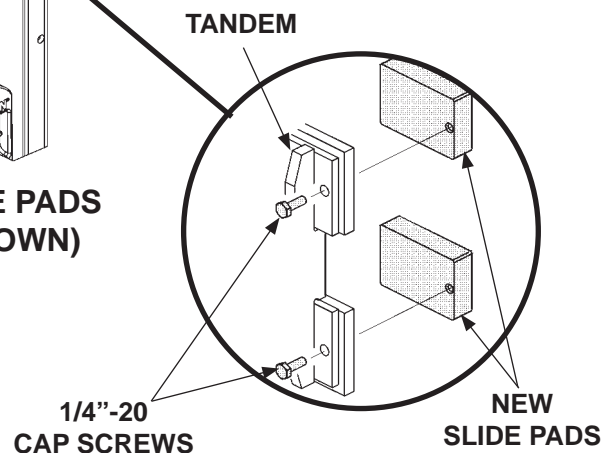
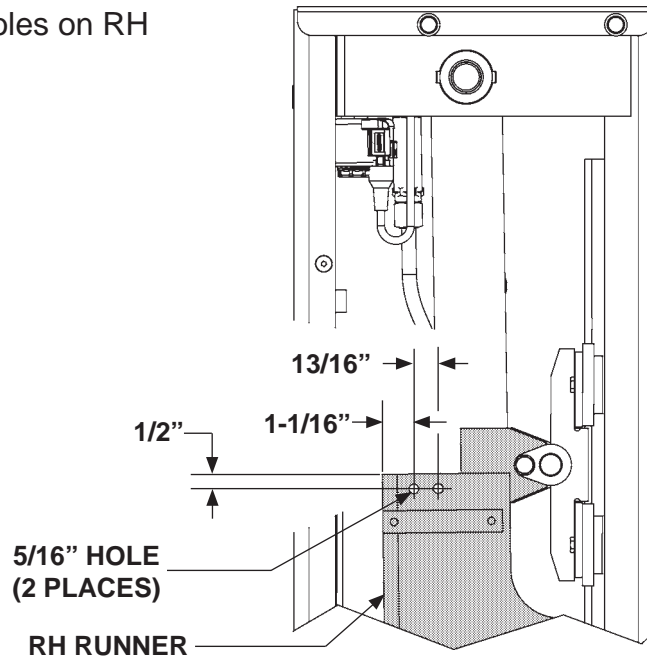

FIG. 3-2B

6. Measure, mark and drill two 5/16" holes on RH runner (FIG. 4-1).



MEASURING MOUNTING HOLES
FIG. 4-1

NOTE: Insert cap screws through the inside of the top guide and runner.

7. Bolt the top runner guide (Kit item) to runner as shown in FIG. 4-2. Torque cap screws and nuts to **20 to 28 lb-ft.**

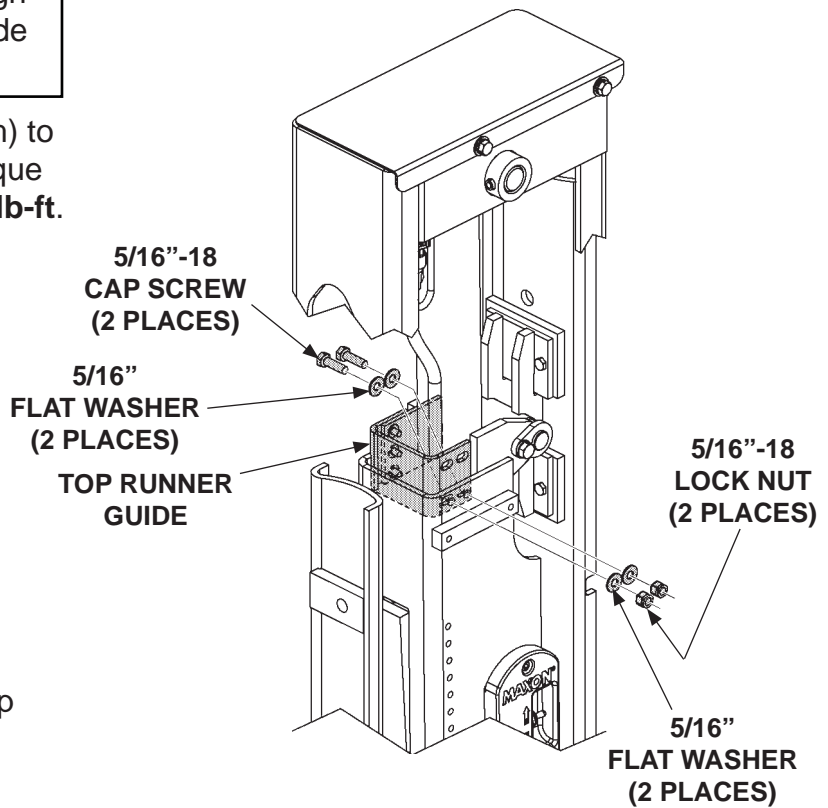

INSTALLING GUIDE INSIDE RUNNER
FIG. 4-2

8. Repeat steps 6 and 7 to install top runner guide on the LH runner.

9. Raise platform to bed height (**FIG. 5-1**).

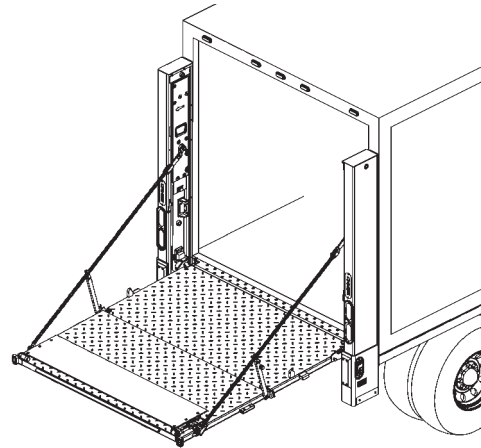

PLATFORM RAISED TO BED HEIGHT
FIG. 5-1

10. Slide the bottom spacer pad down against wedge until there is no clearance between inner column and spacer pad (**FIG. 5-2**). Then, back off (slide up) bottom pad by 1 hole position to create clearance between pad and inner column.

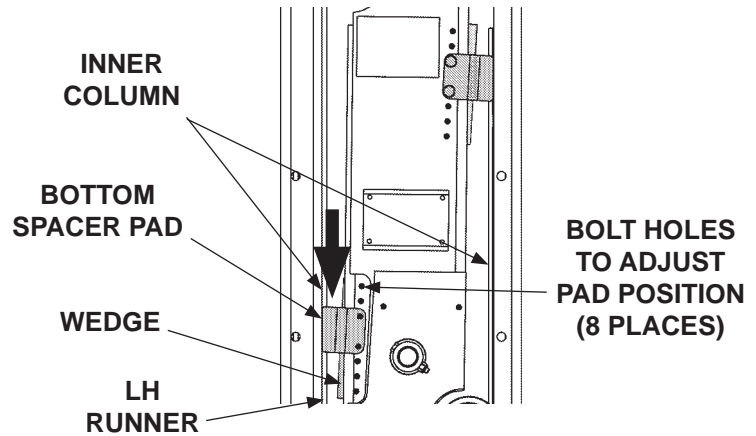

ADJUSTING LOWER PAD
FIG. 5-2

11. Bolt bottom spacer pad to LH runner with 2 bolts and 2 lock washers (**FIG. 5-3**). Torque the 2 bolts to **9-14 lb-ft**.

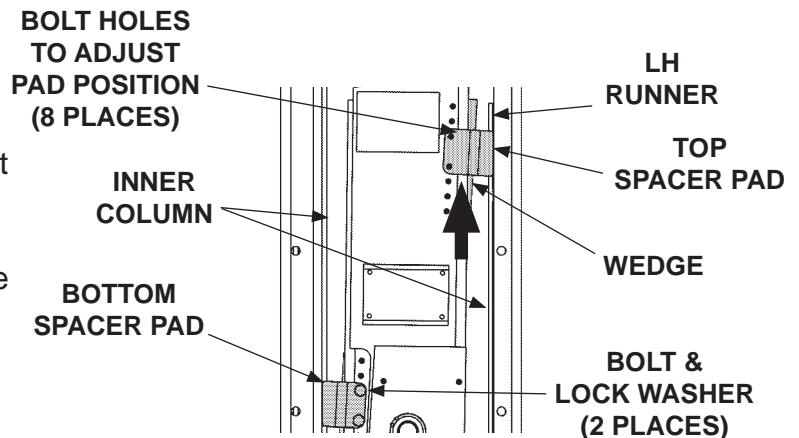

BOLTING LOWER PAD & ADJUSTING UPPER PAD
FIG. 5-3

12. Slide the top spacer pad up against wedge until there is no clearance between inner column and spacer pad (**FIG. 5-3**). Then, back off (slide down) bottom spacer pad by 1 hole position to create clearance between pad and inner column.

13. Bolt top spacer pad to LH runner with 2 bolts and 2 lock washers (FIG. 6-1). Torque the 2 bolts to 9-14 lb-ft.

14. Repeat instructions 10 to 13 for RH column.

15. Check clearance of the runner pads as follows (FIG. 6-2).

- Between top spacer pad and inner LH column.
- Between bottom spacer pad and inner LH column.
- Between top spacer pad and inner RH column.
- Between bottom spacer pad and inner RH column.

Sufficient clearance is equal to thickness of 1 or 2 business cards or .012" to .025" measured with thickness gauge. Leaves of the thickness gauge should be 3" or longer to reach the runner pads.

16. Lower the platform half the distance to the ground (FIG. 6-3). Repeat the clearance checks in 15. Next, lower platform to 6" above the ground. Then, repeat the clearance checks in 15.

17. If more clearance is needed to prevent interference, repeat steps 10 to 13. Unbolt and bolt the top and bottom spacer pads as necessary to move pad 1 hole at a time.

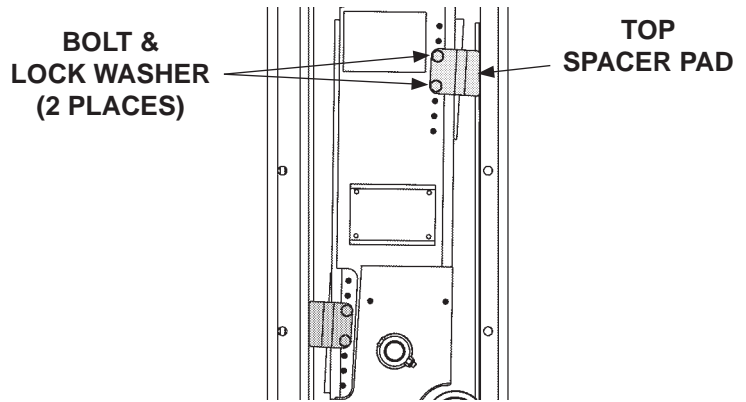

BOLTING UPPER PAD
FIG. 6-1

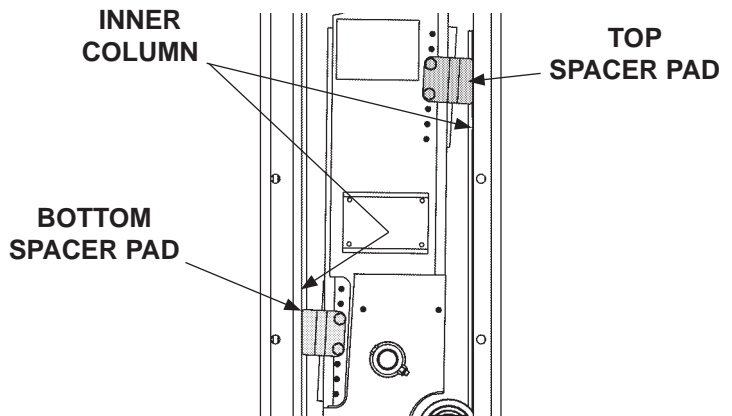

CHECKING CLEARANCE OF RUNNER PADS
FIG. 6-2

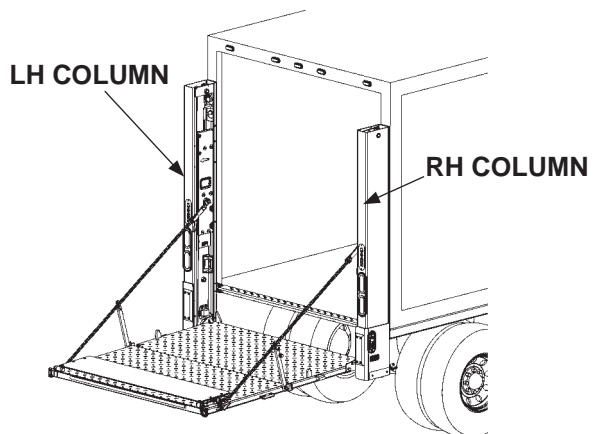

PLATFORM LOWERED BETWEEN BED HEIGHT & THE GROUND
FIG. 6-3

18. If runner travel is not smooth, do the following adjustment with stop block and spacers.

19. Unfold and lower platform to the ground (FIG. 7-1). Next, loosen (4) bolts on the stop block (FIGS. 7-1A and 7-1B). Remove all spacers from the gap between stop block and runner.

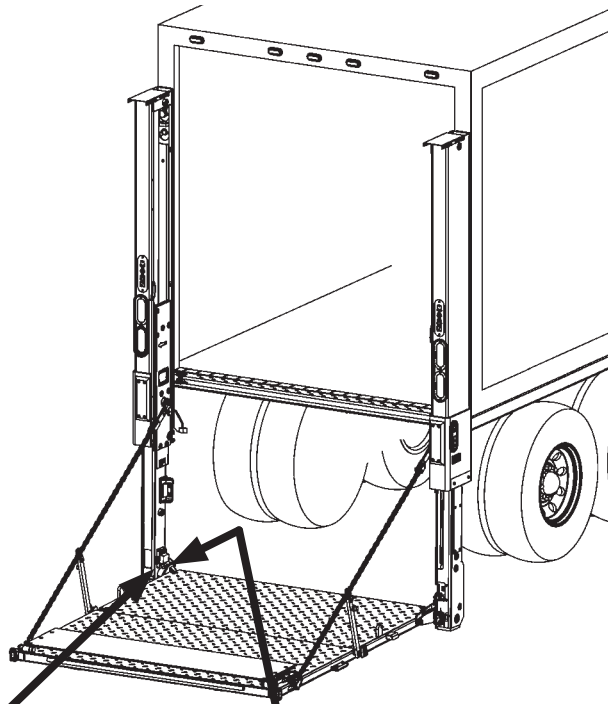
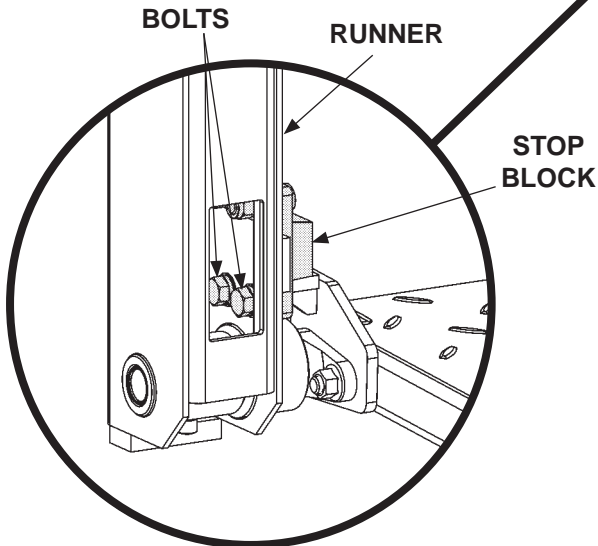
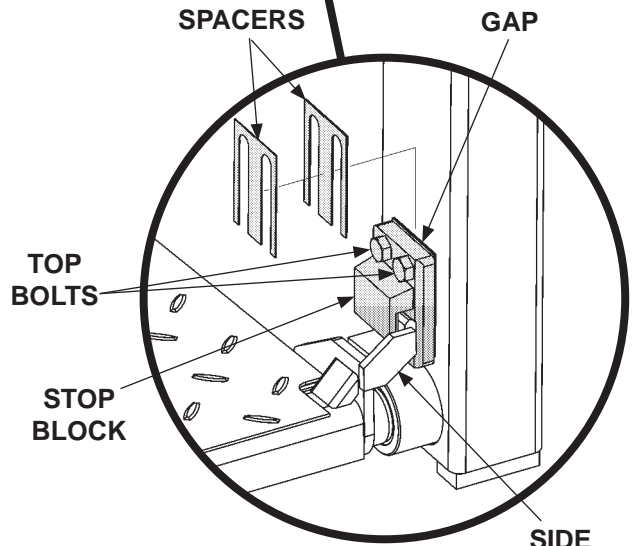

FIG. 7-1



FRONT VIEW OF LH RUNNER
FIG. 7-1B



REAR VIEW OF LH RUNNER
FIG. 7-1A

CAUTION

Do not force spacers between the stop block and runner. Spacers should only be inserted by hand. Only a maximum of 2 spacers (if any) are needed.

- 20. Raise platform to bed height (FIG. 8-1). Insert shims as needed (FIG. 8-1A) to fill gap between stop block and runner (2 shims maximum).

- 21. Lower platform until bottom of each runner is 10" off the ground. Then, tighten bolts on the stop block (FIGS. 8-1A and 8-1B). Torque the 5/8"-11 bolts 170 to 254 lb-ft.

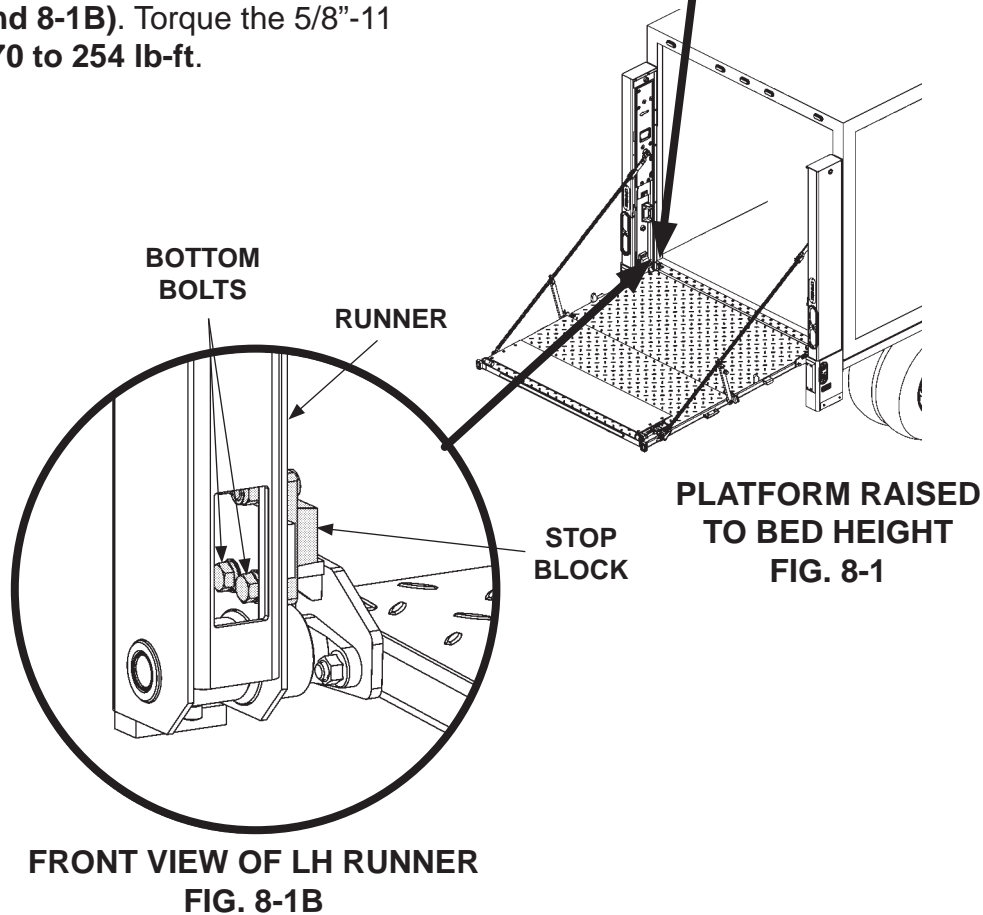
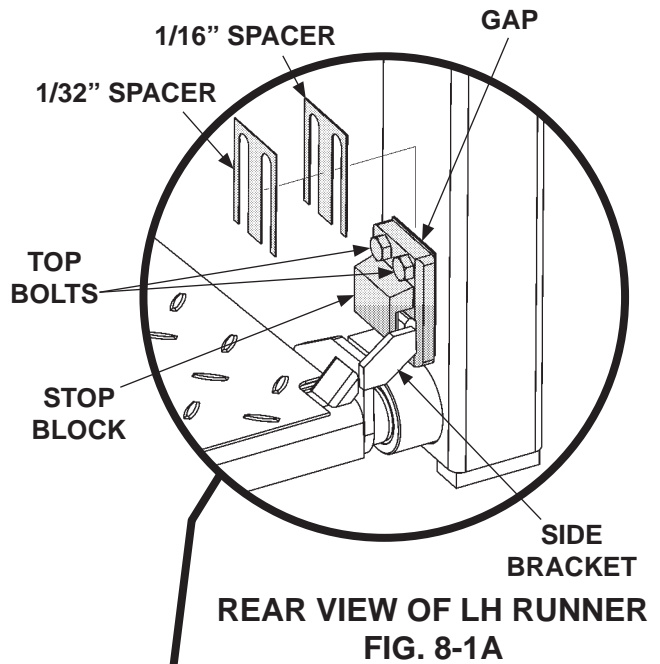

- 22. Repeat steps 19 to 21 for the RH runner. Torque the 1/2"-13 bolts 85 to 128 lb-ft.

23. If runner hub bushing interferes with smooth travel of runners in the RH and LH columns, grind off the outboard surface of hub bushing to 1/16" from outside surface of the runner (**FIG. 9-1**).

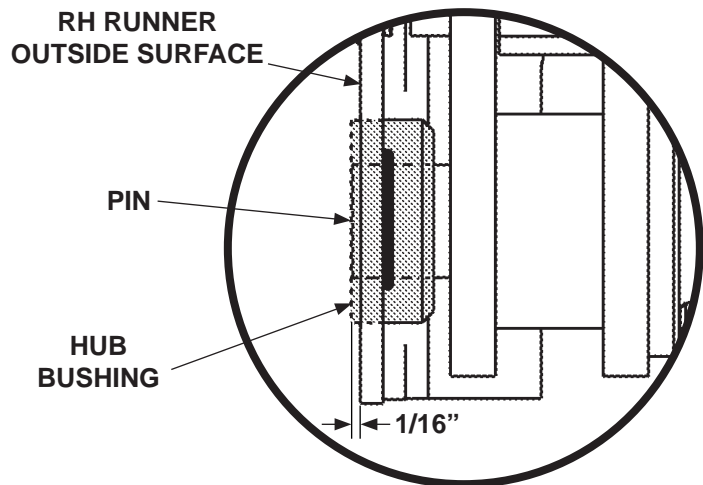

**GRINDING HUB
(REAR VIEW OF RH RUNNER)
FIG. 9-1**

NOTE: Time to lower platform may vary for different size platforms.

24. Raise the platform to bed height (**FIG. 9-2**). Then, lower the platform to the ground (**FIG. 9-2**). Look for the following conditions.
- Platform lowers smoothly.
 - Platform lowers evenly on both sides
 - Platform lowers in **16 to 25 seconds**

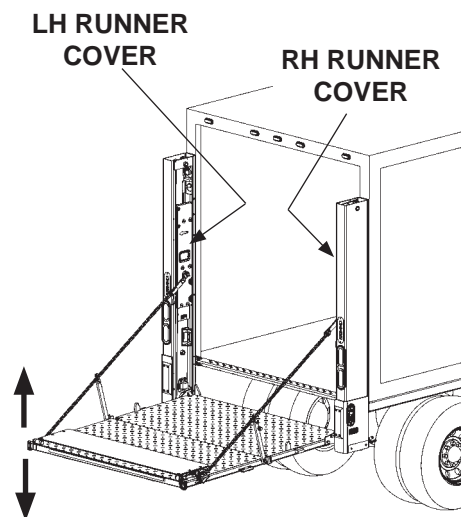

**CHECKING CLEARANCE OF RUNNER PADS
WITH PLATFORM BETWEEN BED
HEIGHT & THE GROUND
FIG. 9-2**

25. If platform raises and lowers correctly, reinstall the LH and RH runner covers (**FIG. 9-2**). Torque 6 bolts on each runner cover to **9-14 lb-ft**.

INSTRUCCIÓN, KIT DE ENSAMBLE SUPERIOR PARA CORREDERA EN BMR N/P 298901-01

NOTA: Este kit es solo para elevadores hidráulicos BMR con almohadillas tándem deslizables en las correderas. Este kit tiene 2 juegos de bases superiores ensambladas para correderas **N/P 298292-01** con almohadillas deslizables, tornillos con cabeza, arandelas planas y tuercas de seguridad en las cantidades que se muestran. Estas partes actualizarán 2 correderas con bases superiores y nuevas almohadillas planas deslizables.

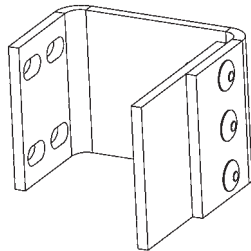

**ENSAMBLE SUPERIOR
PARA ALMOHADILLAS**

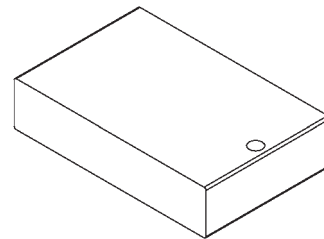

**ALMOHADILLA PLANA
DESLIZABLE
N/P 298308-01
CANT. 4**

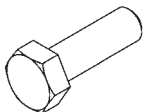

**TORNILLO CON CABEZA
5/16"-18 X 1" LG. GR. 8
N/P 900009-2
CANT. 2**

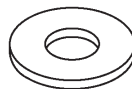

**ARANDELA PLANA
5/16" N/P 902002-1
CANT. 4**



**TUERCA DE SEGURIDAD
5/16"-18
N/P 901001
CANT. 2**

1. Descienda la plataforma al suelo, colocando la punta sobre bloques de madera para eliminar la tensión en las cadenas de la plataforma (FIG. 11-1).

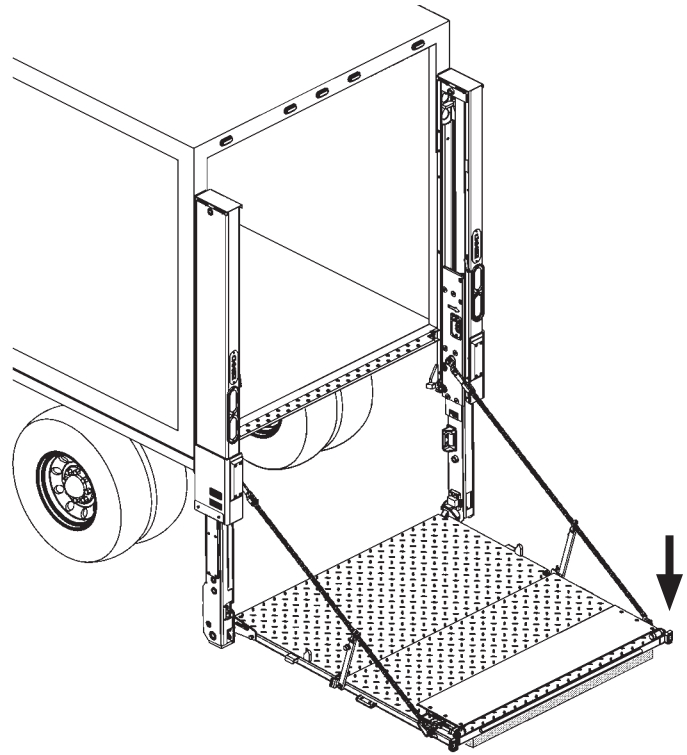

DESCENDER Y APOYAR LA PLATAFORMA
FIG. 11-1

2. Retire las cubiertas de las correderas Derecha e Izquierda (FIG. 11-2).

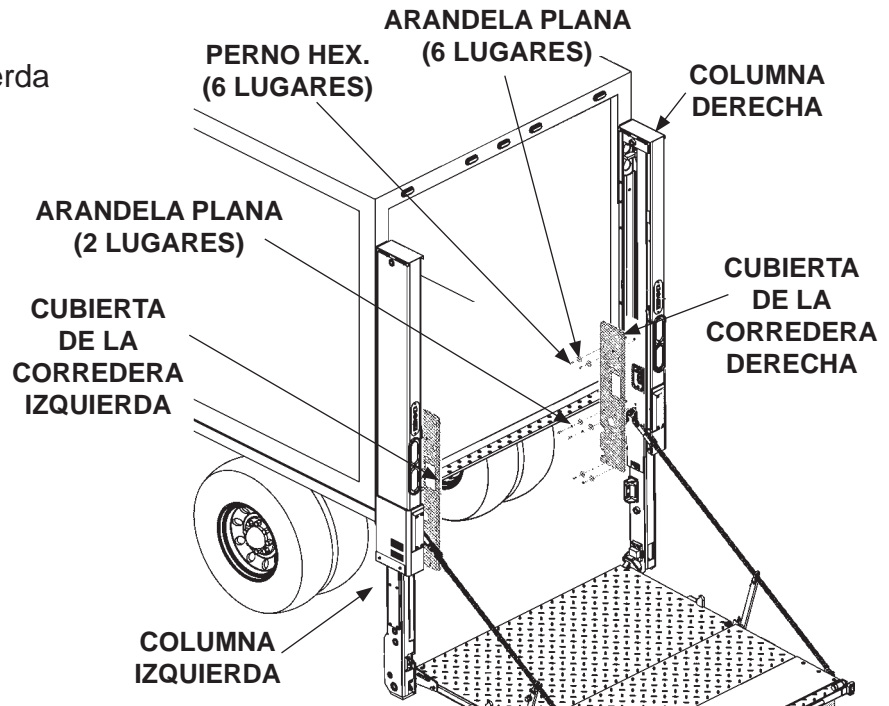

RETIRAR LA CUBIERTA DE LA CORREDERA DERECHA
FIG. 11-2

3. Desatornille y retire la almohadilla superior, utilizada para separar, de la corredera derecha (**FIG. 12-1**). Después desatornille y retire la almohadilla, para separar, inferior (no se muestra). Conserve los pernos, arandelas planas y las almohadillas para separar, para volverlos a instalar.

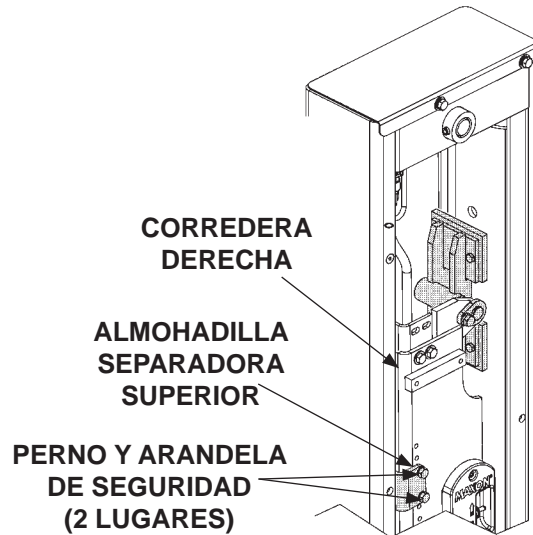

DESATORNILLAR LA ALMOHADILLA SEPARADORA (SE MUESTRA CORREDERA DERECHA)
FIG. 12-1

4. Desatornille las almohadillas deslizables del tándem superior (**FIG. 12-2**). Después, retire la corredera superior de la columna para retirar las almohadillas deslizables anteriores (**FIG. 12-2A**). Atornille las nuevas almohadillas deslizables al tándem superior (**FIG. 12-2B**). Aplique un torque de **4 a 6 lb-ft [5 a 8 Nm.]**. Repita este paso para el tándem inferior (no se muestra).

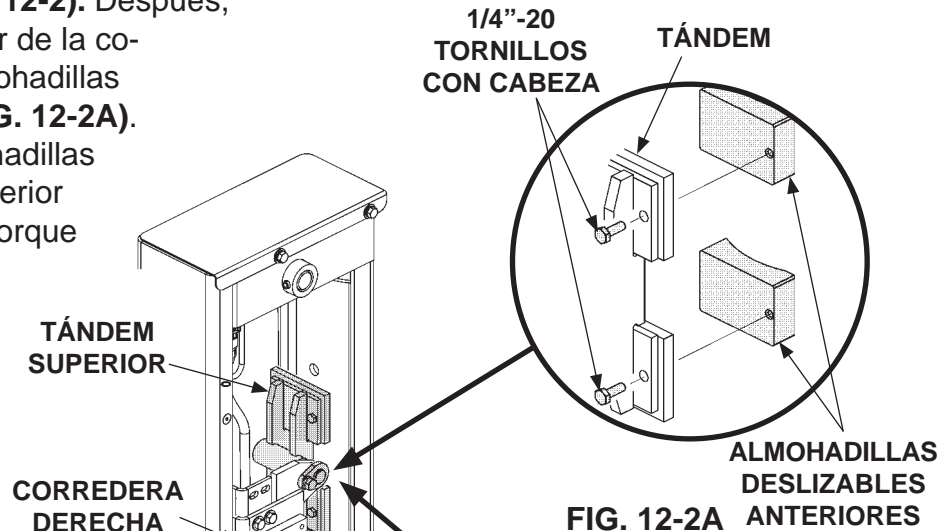

REEMPLAZAR LAS ALMOHADILLAS (SE MUESTRA CORREDERA DERECHA)
FIG. 12-2

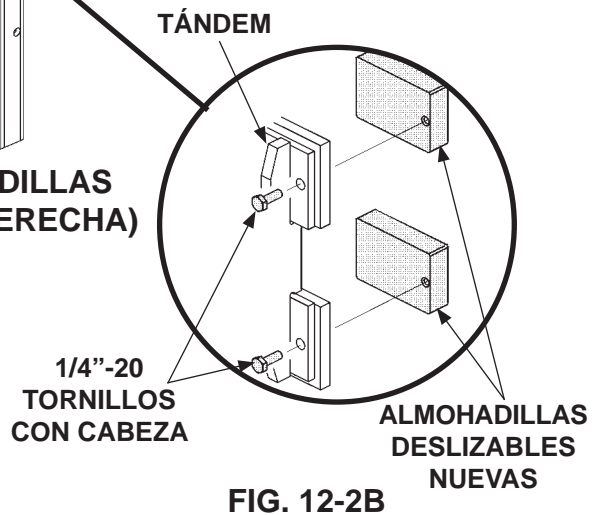

5. Repita el paso 3 para retirar las almohadillas separadoras de la corredera izquierda y el paso 4 para retirar y reemplazar las almohadillas deslizables en la corredera izquierda.

6. Mida, marque y taladre dos orificios de $5/16''$ [8 mm] en la corredera izquierda (**FIG. 13-1**).

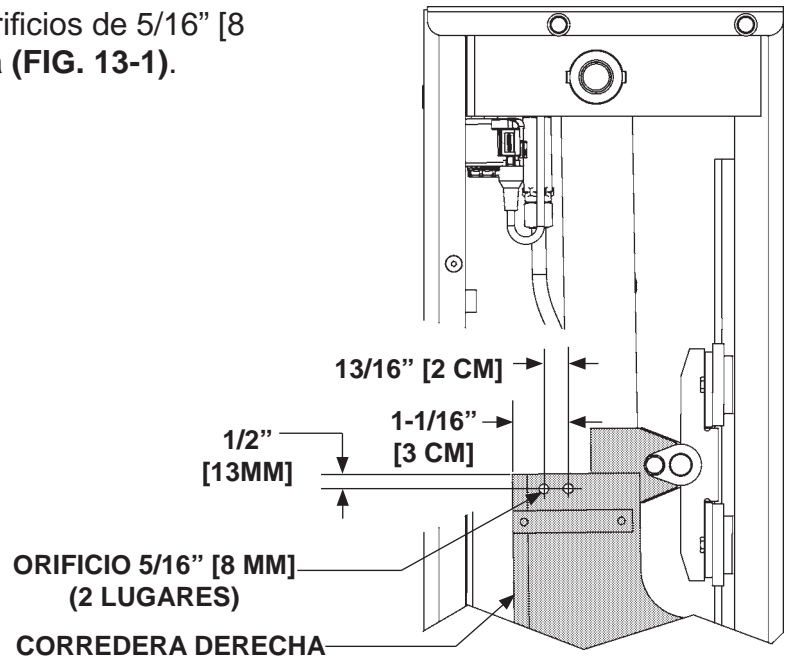

MEDIR LOS ORIFICIOS DE MONTAJE
FIG. 13-1

NOTA: Inserte los tornillos con cabeza a través del interior de la base superior y la corredera.

7. Atornille la base superior para almohadillas (art. del kit) a la corredera, como se muestra en (**FIG. 13-2**). Aplique un torque de **18 a 24 lb-ft [24 a 32 Nm.]** en los tornillos con cabeza y las tuercas.

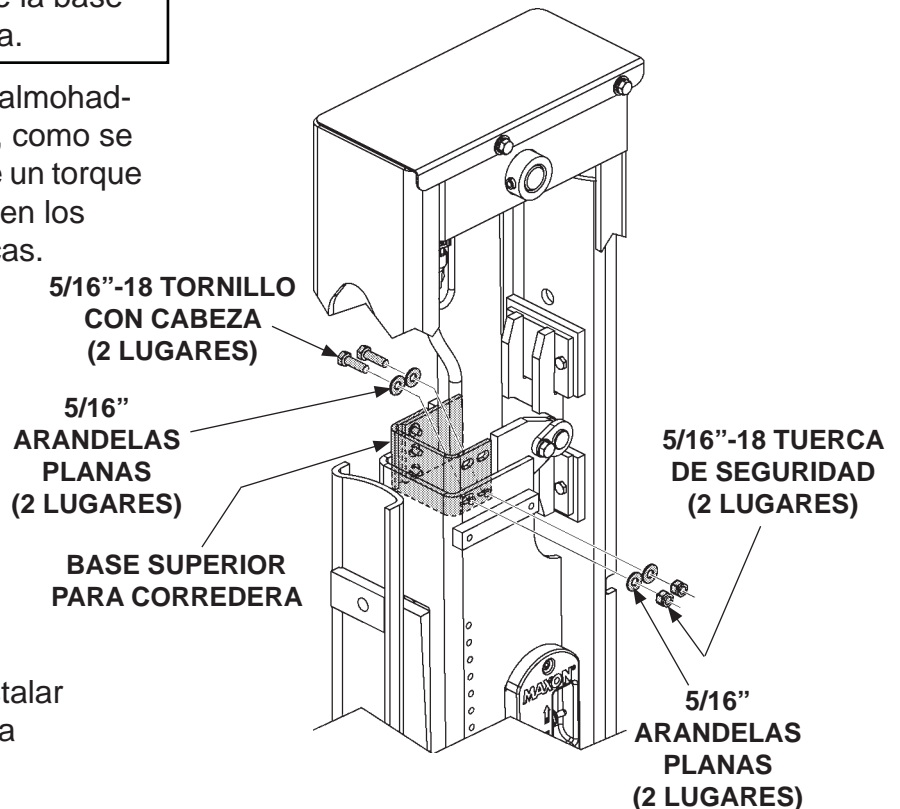

8. Repita los pasos 6 y 7 para instalar la base superior en la corredera izquierda.

INSTALAR LA BASE DENTRO DE LA CORREDERA
FIG. 13-2

9. Eleve la plataforma al nivel de cama (FIG. 14-1).

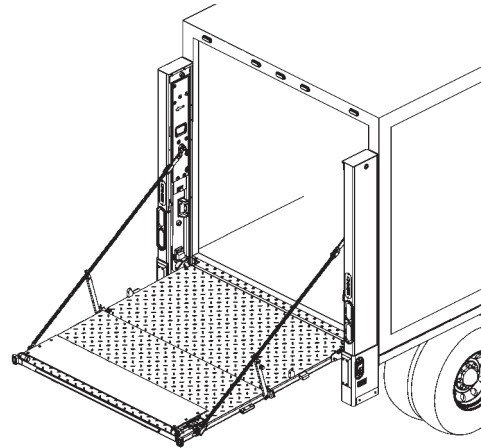

PLATAFORMA ELEVADA AL NIVEL DE CAMA
FIG. 14-1

10. Deslice la almohadilla inferior sobre la cuña hasta que no haya un espacio entre la columna interior y la almohadilla inferior (FIG. 14-2). Después deslice hacia arriba (1 orificio) la almohadilla inferior para crear espacio entre la almohadilla y la columna interior.

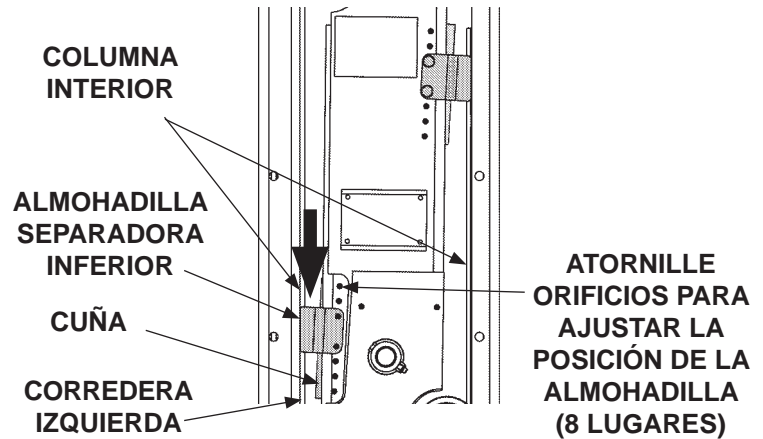

AJUSTAR LA ALMOHADILLA INFERIOR
FIG. 14-2

11. Atornille la almohadilla inferior a la corredera izquierda con 2 pernos y 2 arandelas de seguridad (FIG. 14-3). Aplique un torque de 9-14 lb-ft [12 a 19 Nm.] en los 2 pernos.

ATORNILLAR LOS ORIFICIOS PARA AJUSTAR LA POSICIÓN DE LA ALMOHADILLA (8 LUGARES)

12. Deslice la almohadilla superior sobre la cuña hasta que no haya un espacio entre la columna interna y la almohadilla superior (FIG. 14-3). Después, deslice hacia abajo la almohadilla inferior (1 orificio) para crear espacio entre la almohadilla superior y la columna interna.

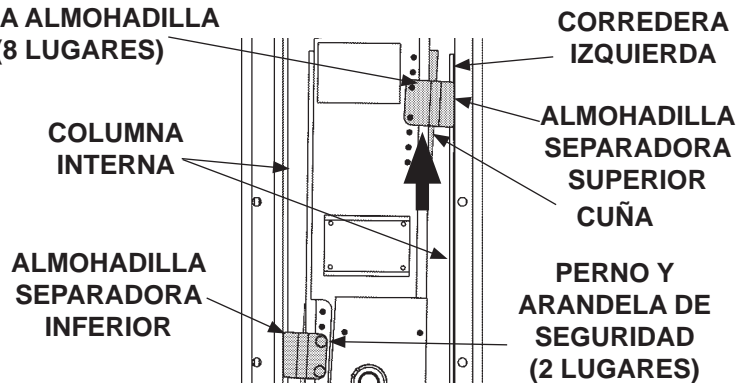

ATORNILLAR LA ALMOHADILLA INFERIOR Y AJUSTAR LA ALMOHADILLA SUPERIOR
FIG. 14-3

13. Atornille la almohadilla superior a la corredera izquierda con 2 pernos y 2 arandelas de seguridad (**FIG. 15-1**). Aplique un torque de **9-14 lb-ft [12 a 19 Nm.]** a los 2 pernos.

14. Repita las instrucciones 10 a 13 para la columna derecha.

15. Verifique la distancia de las almohadillas de la siguiente manera (**FIG. 15-2**).

- Entre la almohadilla separadora superior y la columna interior izq.
- Entre la almohadilla separadora inferior y la columna interior izq.
- Entre la almohadilla separadora superior y la columna interior der.
- Entre la almohadilla separadora inferior y la columna interior der.

La distancia suficiente equivale al grosor de **1 o 2 tarjetas de negocio o .012" a .025" [.3 mm a .6 mm]** si se mide en grosor de calibre. El grosor del calibre debe ser de **3" [7.6 cm]** o más largo para alcanzar las almohadillas de la corredera.

16. Descienda la plataforma a la mitad de la distancia hacia el suelo (**FIG. 15-3**). Vuelva a verificar si la distancia está en **15**. Después, descienda la plataforma a **6" [15.2 cm]** arriba del suelo. Repita la verificación de las dimensiones en **15**.

17. Si se necesita más distancia para prevenir la interferencia, repita los pasos 10 a 13. Desatornille y atornille las almohadillas separadoras superiores e inferiores como sea necesario para mover la almohadilla 1 orificio a la vez.

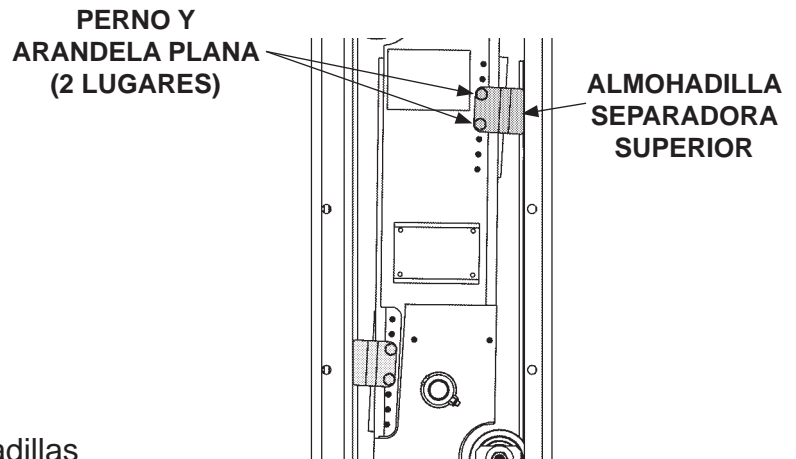

ATORNILLAR ALMOHADILLA SUPERIOR
FIG. 15-1

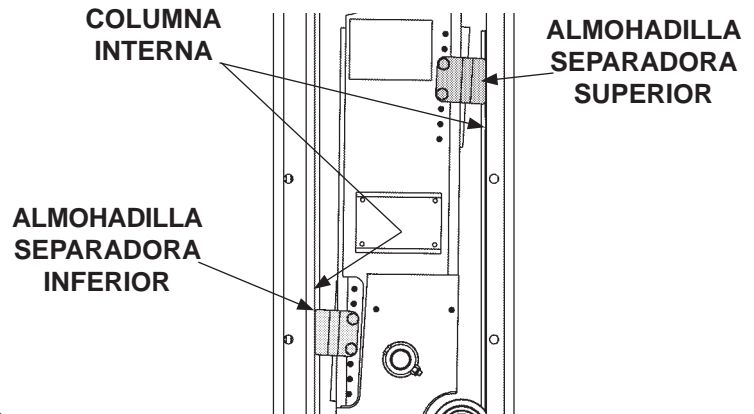

VERIFICAR DISTANCIA ENTRE LAS ALMOHADILLAS DE LA CORREDERA
FIG. 15-2

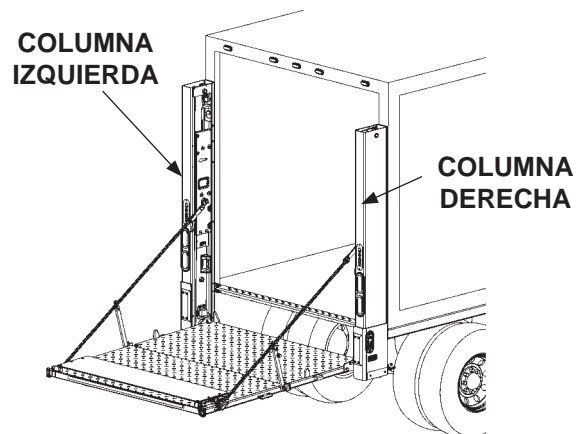

LA PLATAFORMA SE DESCIEDE ENTRE LA ALTURA DE LA CAMA Y EL SUELO
FIG. 15-3

18. Si el trayecto de la corredera no es suave, realice el siguiente ajuste con separadores y topes.

19. Extienda y descienda la plataforma al suelo (**FIG. 16-1**). Después, afloje (4) pernos en el tope (**FIGS. 16-1A y 16-1B**). Retire todos los topes de la brecha entre el tope y la corredera.

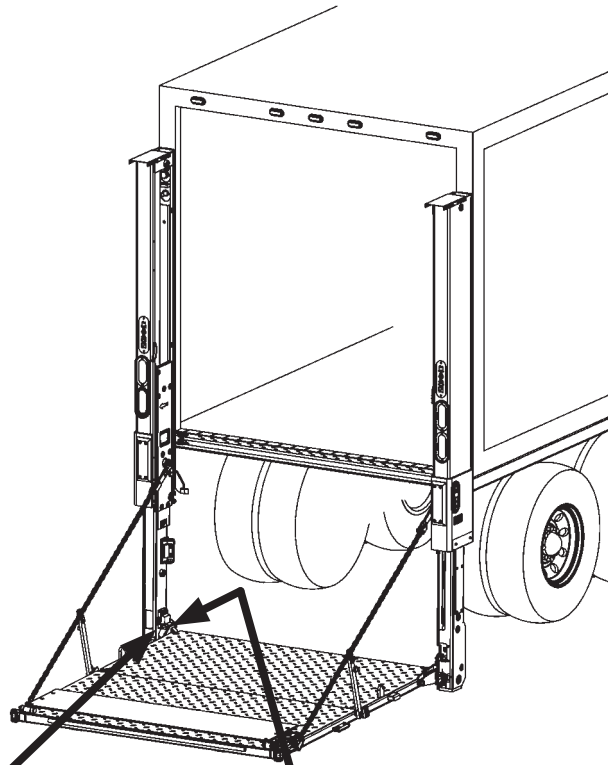
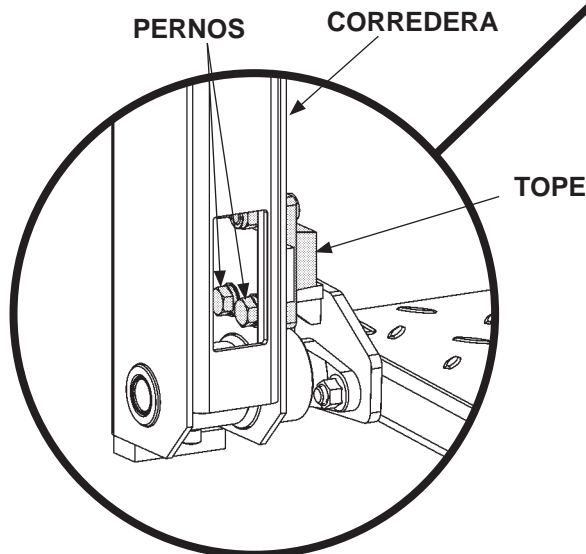
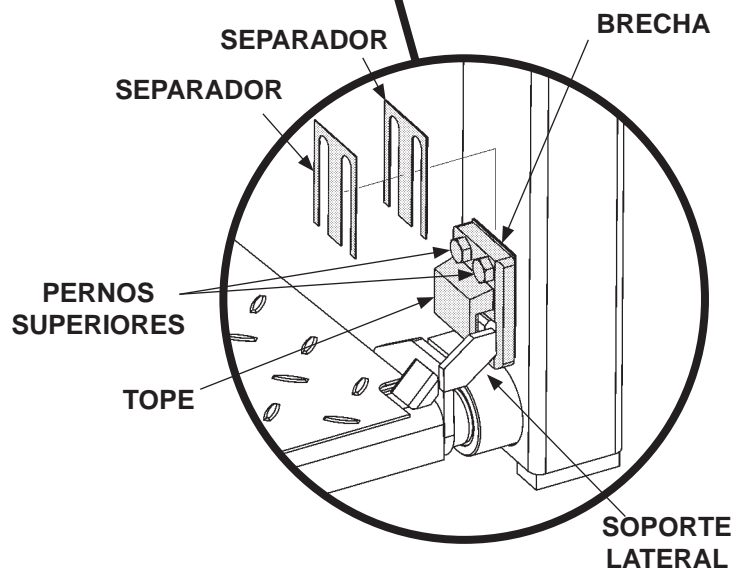

FIG. 16-1



**VISTA FRONTAL DE LA CORREDERA IZQUIERDA
FIG. 16-1B**



**VISTA TRASERA DE LA CORREDERA IZQUIERDA
FIG. 16-1A**

PRECAUCIÓN

No fuerce los separadores entre el tope y la corredera. Los separadores se deben insertar solamente de forma manual. Solo se necesitan 2 separadores máx. (si es que faltan).

20. Eleve la plataforma al nivel de cama (FIG. 17-1). Inserte las cuñas que sean necesarias (FIG. 17-1A) para llenar la brecha entre el tope y la corredera (2 cuñas máximo).
21. Descienda la plataforma hasta que la parte inferior de cada corredera esté a 10" [25 cm] del suelo. Después apriete los pernos y los topes (FIGS. 17-1A y 17-1B). Aplique un torque de 170 a 254 lb-ft [230 a 344 Nm] en los pernos de 5/8"-11.

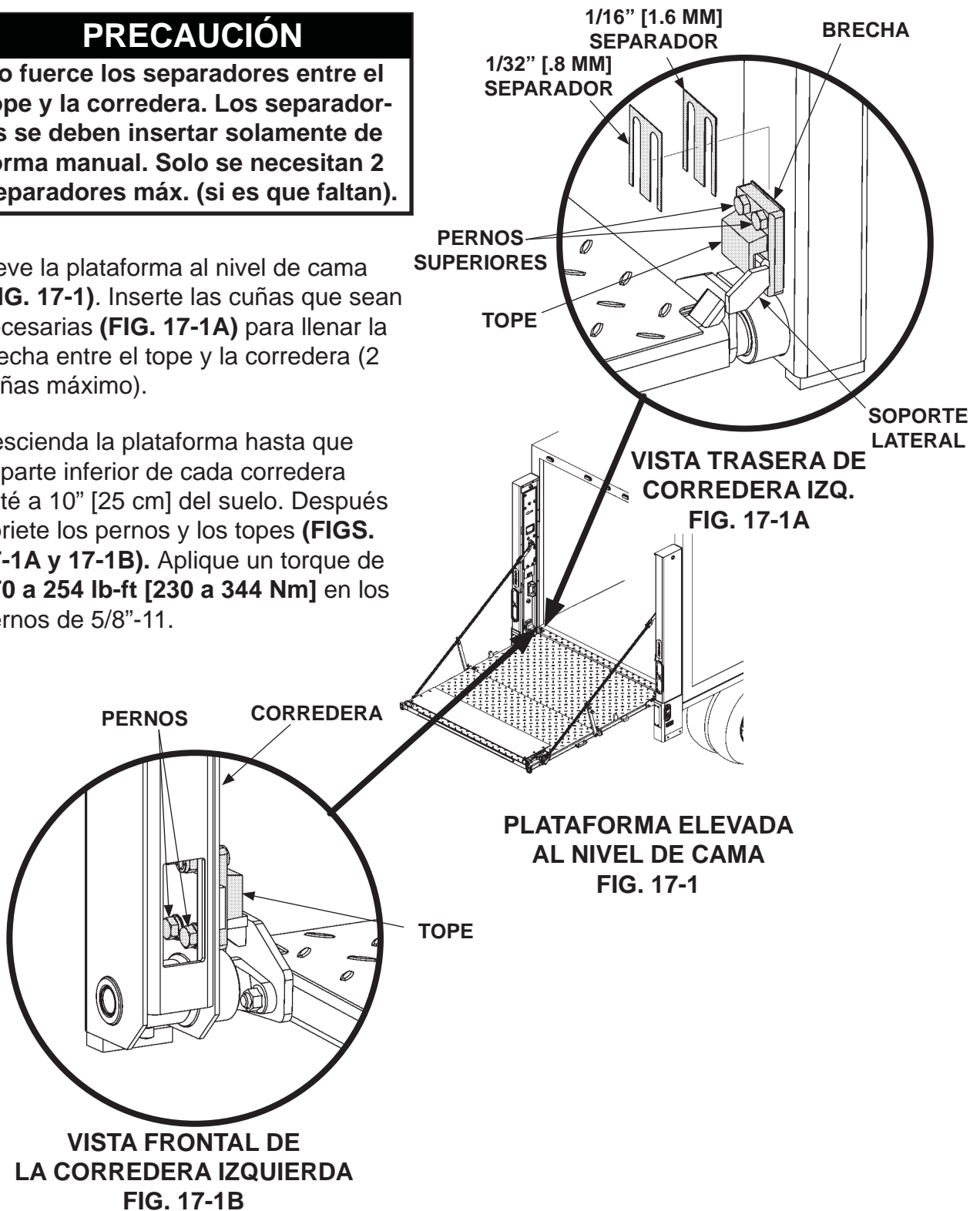

22. Repita los pasos 19 a 21 para la corredera derecha. Aplique un torque de 85-128 lb-ft [115 a 173 Nm.] en los pernos de 1/2"-13.

23. Si el centro del buje de la corredera interfiere con que las correderas se deslicen sin problema en las columnas derecha e izquierda, esmerile la superficie exterior del centro de buje a 1/16" [1 mm] en la superficie exterior de la corredera. (FIG. 18-1).

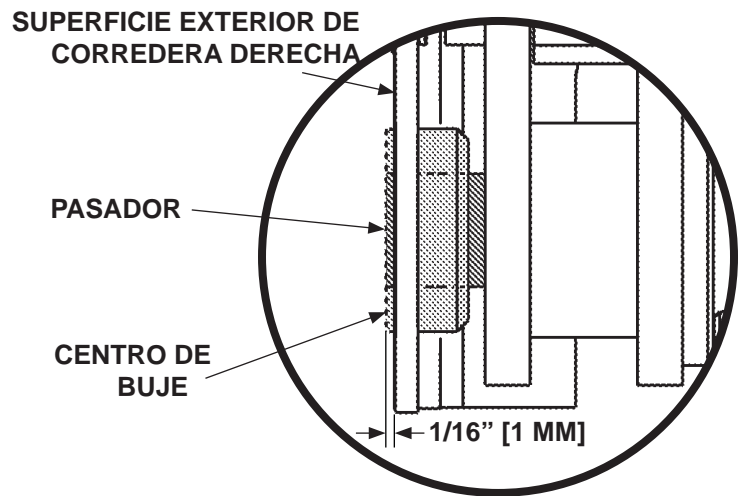

ESMERILAR EL CENTRO (PARTE TRASERA DE CORREDERA DERECHA)
FIG. 18-1

NOTA: El tiempo para descender la plataforma puede variar en plataformas de diferentes tamaños.

24. Eleve la plataforma al nivel de cama (FIG. 18-2). Después, descienda la plataforma al suelo (FIG. 18-2). Verifique las siguientes condiciones:

- La plataforma desciende sin problemas
- La plataforma desciende a la par en ambos lados
- La plataforma desciende en **16 a 25 segundos**

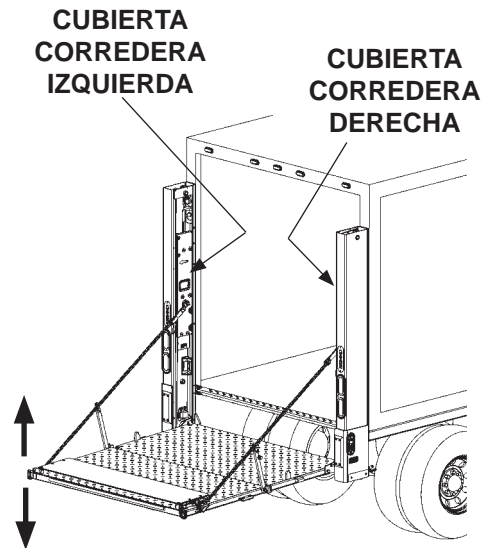

REVISAR LA DIMENSIÓN DE LAS ALMOHADILLAS EN LAS CORREDERAS MIENTRAS LA PLATAFORMA SE ENCUENTRA ENTRE EL NIVEL DE CAMA Y EL SUELO
FIG. 18-2

25. Si la plataforma se eleva y desciende correctamente, vuelva a instalar las cubiertas de las correderas izquierda y derecha (FIG. 18-2). Aplique un torque de **9-14 lb-ft [12 a 19 Nm.]** con 6 pernos en la cubierta de cada corredera.