

INSTRUCTIONS, TE-SERIES 42.25" MOUNTING PLATE KIT P/N 298385-01

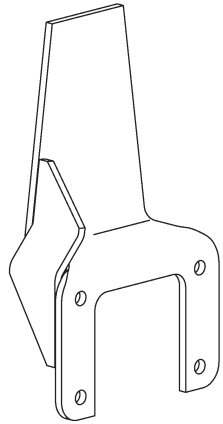

MOUNTING PLATE
P/N 298351-03
QTY. 1

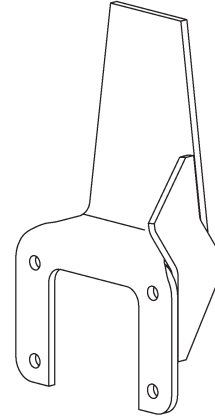

MOUNTING PLATE
P/N 298351-04
QTY. 1

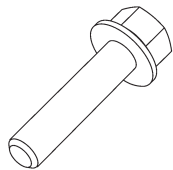

FLANGE BOLT,
5/8"-11 X 1-3/4" LG (GR8)
P/N 901615-03
QTY. 8

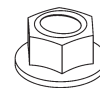

FLANGE LOCK NUT, 5/8"-11 (GR G)
P/N 901023-04
QTY. 8

Estas instrucciones están disponibles en español a partir de la página 3.

⚠ WARNING

To prevent injury, support Liftgate to keep it from tipping over. Stay clear of place under the platform where Liftgate could fall on you.

NOTE: Install this mounting plate kit before mounting liftgate on vehicle. After this kit is installed, refer to **TE-25/TE-30** and **TE-15/TE-20** installation manuals to install the liftgate.

1. Position liftgate on level ground with access to the original mounting plates (**FIG. 2-1**). Unbolt the original mounting plate from holder on the RH side of the main frame (**FIG. 2-1**). Remove mounting plate. Discard the 4 bolts and flange lock nuts.

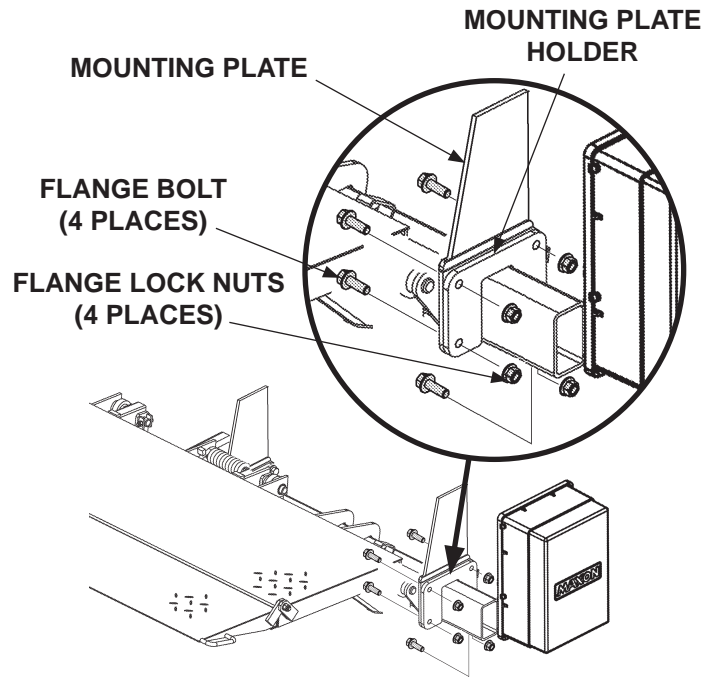

**UNBOLTING MOUNTING PLATE
(RH SIDE SHOWN)
FIG. 2-1**

2. Bolt new mounting plate (Kit item) to the holder on the RH side of the liftgate (**FIG. 2-2**). Torque the 8 flange bolts and 8 lock nuts to **220 - 240 lb-ft**.

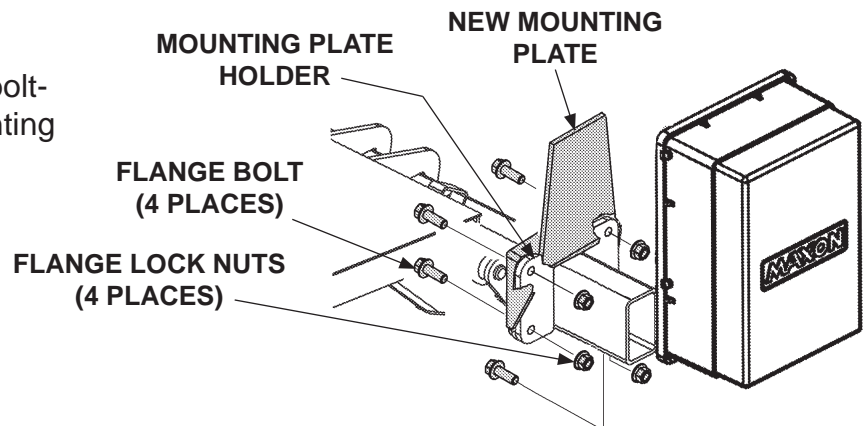

**BOLTING MOUNTING PLATE
(RH SIDE SHOWN)
FIG. 2-2**

3. Repeat steps 1 and 2 for unbolting, and bolting on, the mounting plate on the LH side.
4. Install liftgate on vehicle according to instructions in the installation manual.

**INSTRUCCIONES PARA EL KIT DE LA PLACA
DE MONTAJE EN MODELO SERIE-TE 42.25”
P/N 298385-01**

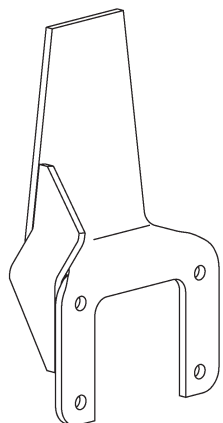

**PLACA DE MONTAJE
N/P 298351-03 CANT.**

1

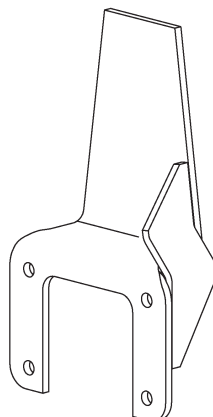

**PLACA DE MONTAJE
N/P 298351-04 CANT.**

1

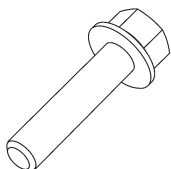

**TORNILLO CON BRIDA
5/8”-11 X 1-3/4” Lg (Gr. 8)
N/P 901615-03
CANT. 8**



**TUERCA DE SEGURIDAD
CON BRIDA
5/8”-11 (Gr. G)
N/P 901023-04
CANT. 8**

⚠ ADVERTENCIA

Para prevenir una lesión, coloque un soporte para el elevador hidráulico, de manera que no se vuelque. No se coloque debajo de la plataforma en donde le pueda caer encima.

NOTA: Instale este kit de la placa de montaje antes de colocar el elevador en el vehículo. Después de que lo instale, revise los manuales de instalación para los modelos **TE-25/TE-30** y **TE-15/TE-20** para instalar el elevador hidráulico.

1. Posicione el elevador hidráulico al nivel del suelo con acceso a las placas originales de montaje (**FIG. 4-1**). Desatornille la placa original de montaje del soporte en la parte derecha del marco principal (**FIG. 4-1**). Remueva la placa de montaje. Deseche los 4 tornillos y las tuercas de seguridad con brida.

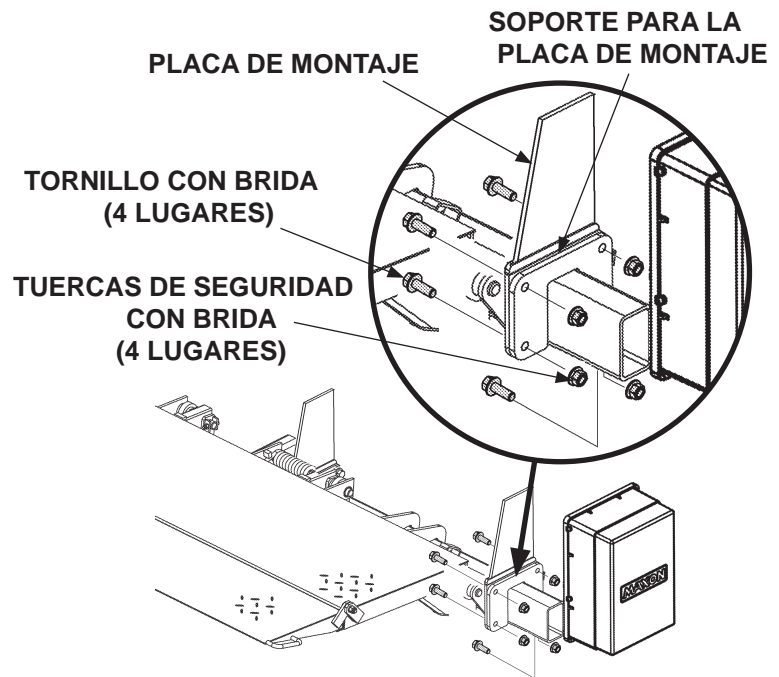

**DESATORNILLAR LA PLACA DE MONTAJE
(SE MUESTRA LADO DERECHO)
FIG. 4-1**

2. Atornille la nueva placa de montaje (artículo en el kit) al soporte en el lado derecho del elevador (**FIG. 4-2**). Haga un torque de **220 - 240 lb-ft. [298 - 325 N.m.]** con los 8 tornillos de brida y las 8 tuercas de seguridad con brida.

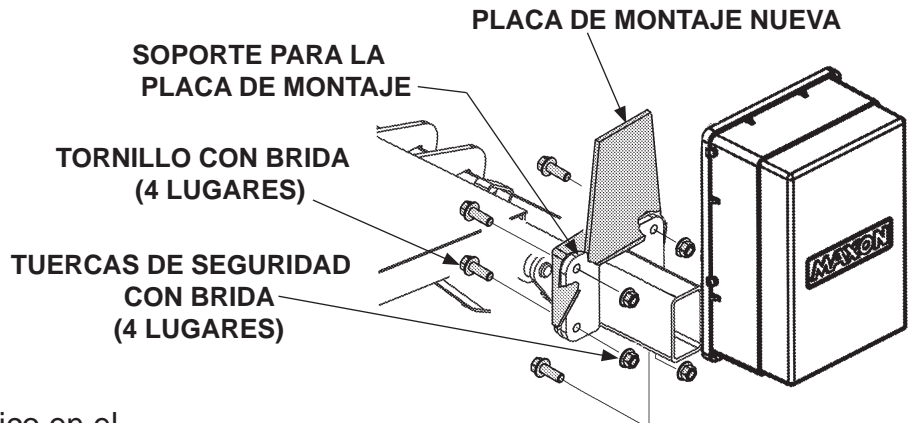

**ATORNILLAR LA PLACA DE MONTAJE
(SE MUESTRA LADO DERECHO)
FIG. 4-2**

3. Repita los pasos 1 y 2 para desatornillar y atornillar la placa de montaje en el lado izquierdo.
4. Instale el elevador hidráulico en el vehículo de acuerdo a las instrucciones en el manual de instalación.