

Instrucción, juego de escalón sencillo (TE-20 y TE-25)
juego N/P 285895-01 (TE-20 pintado)
juego N/P 285895-01G (TE-20 galvanizado)

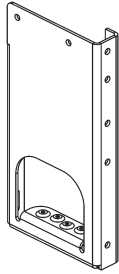

**Escalón, izq. sencillo,
atornillable**
N/P 285898-01 (pintado)
N/P 285898-01G (galv.)
cant. 1

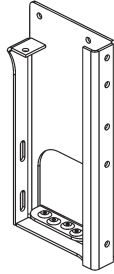

**Escalón, der. sencillo,
atornillable**
N/P 285898-02 (pintado)
N/P 285898-02G (galv.)
cant. 1

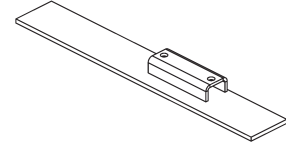

Canal de montaje, izq.
N/P 285897-01 (pintado)
N/P 285897-01G (galv.)
cant. 1

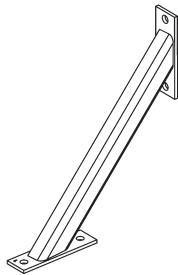

Soporte, izquierdo
N/P 285899-01 (pintado)
N/P 285899-01G (galv.)
cant. 1

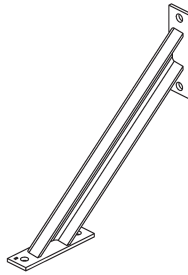

Soporte, derecho
N/P 285899-02 (pintado)
N/P 285899-02G (galv.)
cant. 1

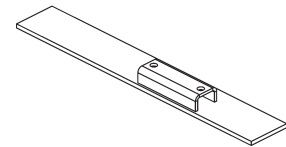

Canal de montaje, der.
N/P 285897-02 (pintado)
N/P 285897-02G (galv.)
cant. 1

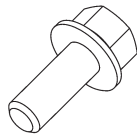

Tornillo
1/2"-13 x 1-1/4" long.
N/P 901024-1
cant. 16

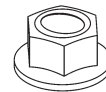

**Tuerca de seguridad
con brida**
1/2"-13
N/P 901023
cant. 16

**Juego N/P 285895-02 (TE-20 pintado)
juego N/P 285895-02G (TE-20 galvanizado)**

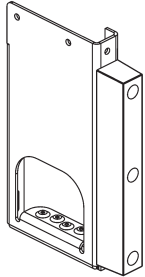

**Escalón, izq. sencillo,
atornillable
N/P 285898-01 (pintado)
N/P 285898-01G (galv.)
cant. 1**

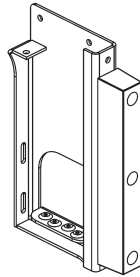

**Escalón, izq. sencillo,
atornillable
N/P 285898-02 (pintado)
N/P 285898-02G (galv.)
cant. 1**

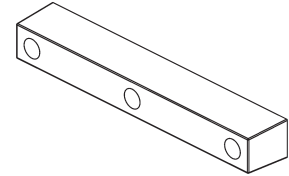

**Tope de hule
2-1/2"x3"x18-3/4" long.
(ensamblado)
N/P 285896-01
cant. 2**

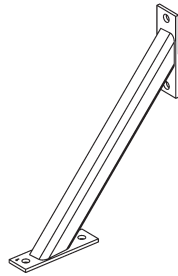

**Soporte izquierdo
N/P 285899-01 (pintado)
N/P 285899-01G (galv.)
cant. 1**

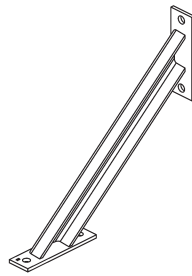

**Soporte derecho
N/P 285899-02 (pintado)
N/P 285899-02G (galv.)
cant. 1**

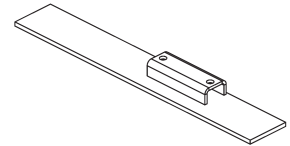

**Canal de montaje, izq.
N/P 285897-01 (pintado)
N/P 285897-01G (galv.)
cant. 1**

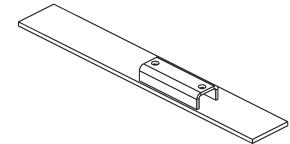

**Canal de montaje, der.
N/P 285897-02 (pintado)
N/P 285897-02G (galv.)
cant. 1**

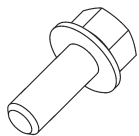

**Tornillo
1/2"-13 x 1-1/4" long.
N/P 901024-1
cant. 16**

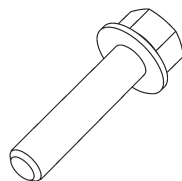

**Tornillo
1/2"-13 x 2-1/2" long.
(ensamblado)
N/P 901024-8
cant. 6**

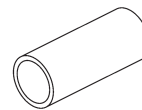

**Tubo
5/8" x 1-1/2" long.
(ensamblado)
N/P 092036-10
cant. 6**

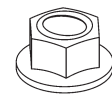

**Tuerca,
con brida, 1/2"-13
N/P 901023
cant. 22**

**Juego N/P 285895-03 (TE-25 pintado)
juego N/P 285895-03G (TE-25 galvanizado)**

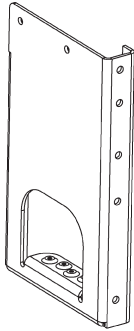

**Escalón, izq. sencillo,
atornillable
N/P 285898-03 (pintado)
N/P 285898-03G (galv.)
cant. 1**

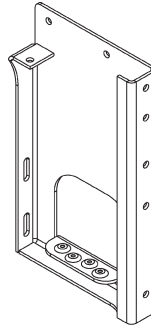

**Escalón, der. sencillo,
atornillable
N/P 285898-04 (pintado)
N/P 285898-04G (galv.)
cant. 1**

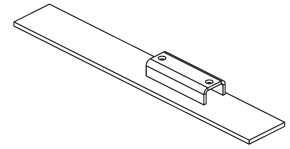

**Canal de montaje, izq.
N/P 285897-01 (pintado)
N/P 285897-01G (galv.)
cant. 1**

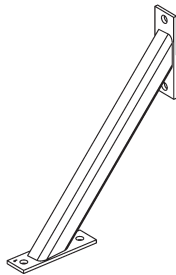

**Soporte, izq.
N/P 285899-01 (pintado)
N/P 285899-01G (galv.)
cant. 1**

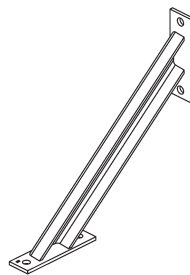

**Soporte, der.
N/P 285899-02 (pintado)
N/P 285899-02G (galv.)
cant. 1**

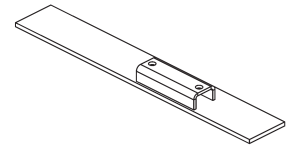

**Canal de montaje, der.
N/P 285897-02 (pintado)
N/P 285897-02G (galv.)
cant. 1**

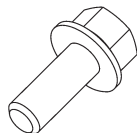

**Tornillo
1/2"-13 x 1-1/4" long.
N/P 901024-1
cant. 16**

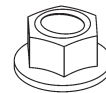

**Tuerca de seguridad
con brida
1/2"-13
N/P 901023
cant. 16**

Juego N/P 285895-04 (TE-25 pintado)
Juego N/P 285895-04G (TE-25 galvanizado)

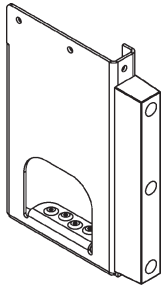

**Escalón, izq. sencillo,
atornillable**
N/P 285898-03 (pintado)
N/P 285898-03G (galv.)
cant. 1

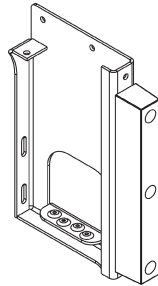

**Escalón, der. sencillo,
atornillable**
N/P 285898-04 (pintado)
N/P 285898-04G (galv.)
cant. 1

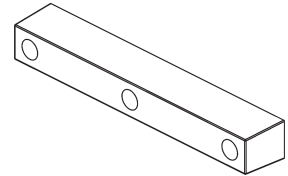

Tope de hule
2-1/2" x 3" x 18-3/4" long.
(ensamblado)
N/P 285896-01
cant. 2

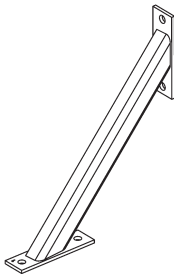

Soporte, izq.
N/P 285899-01 (pintado)
N/P 285899-01G (galv.)
cant. 1

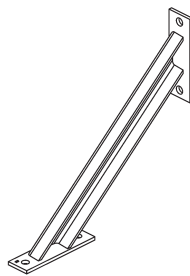

Soporte, der.
N/P 285899-02 (pintado)
N/P 285899-02G (galv.)
cant. 1

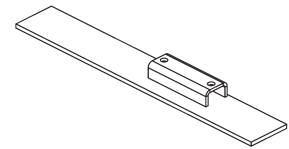

Canal de montaje, izq.
N/P 285897-01 (pintado)
N/P 285897-01G (galv.)
cant. 1

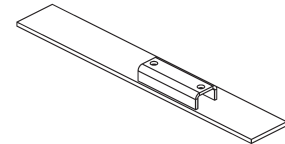

Canal de montaje, der.
N/P 285897-02 (pintado)
N/P 285897-02G (galv.)
cant. 1

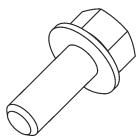

Tornillo
1/2"-13 x 1-1/4" long.
N/P 901024-1
cant. 16

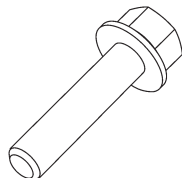

Tornillo
1/2"-13 x 2-1/2" long.
(ensamblado)
N/P 901024-8
cant. 6

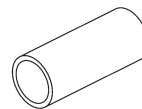

Tubo
5/8" x 1-1/2" long.
(ensamblado)
N/P 092036-10
cant. 6

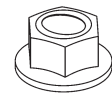

**Tuerca de seguridad
con brida, 1/2"-13**
N/P 901023
cant. 22

NOTA: Las siguientes figuras ilustran la forma correcta e incorrecta de atornillar los escalones y soportes a la placa de extensión y vehículo.

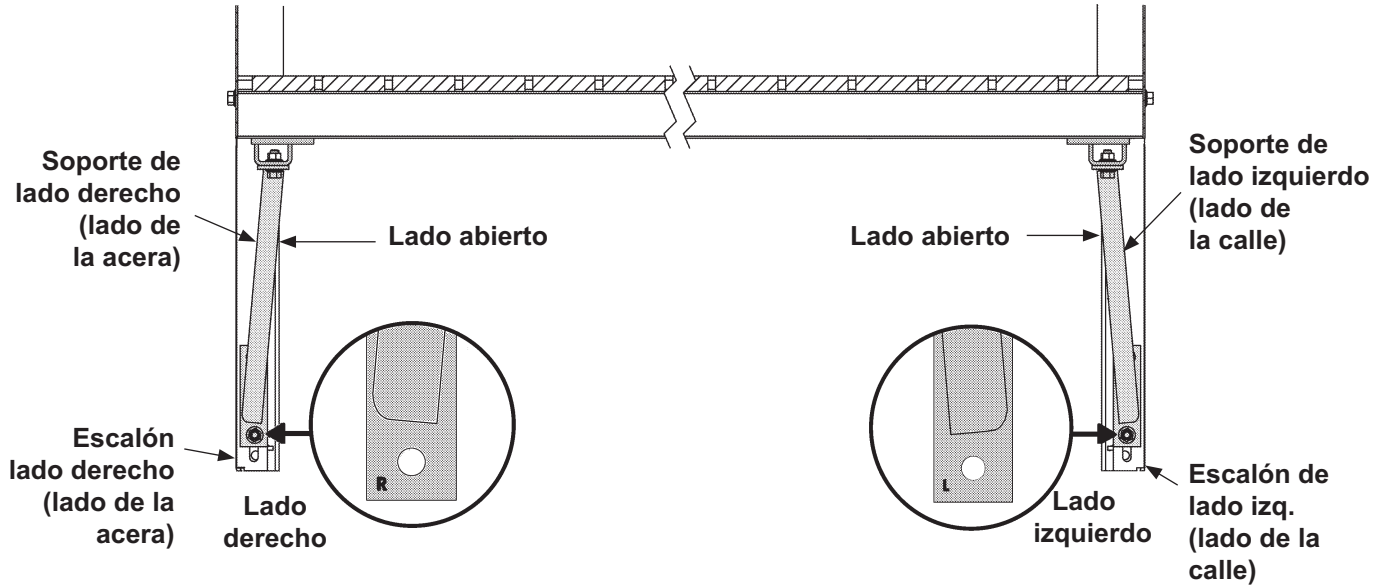

**Instalación correcta de escaleras y soportes
(se muestra vista trasera)**

FIG. 5-1

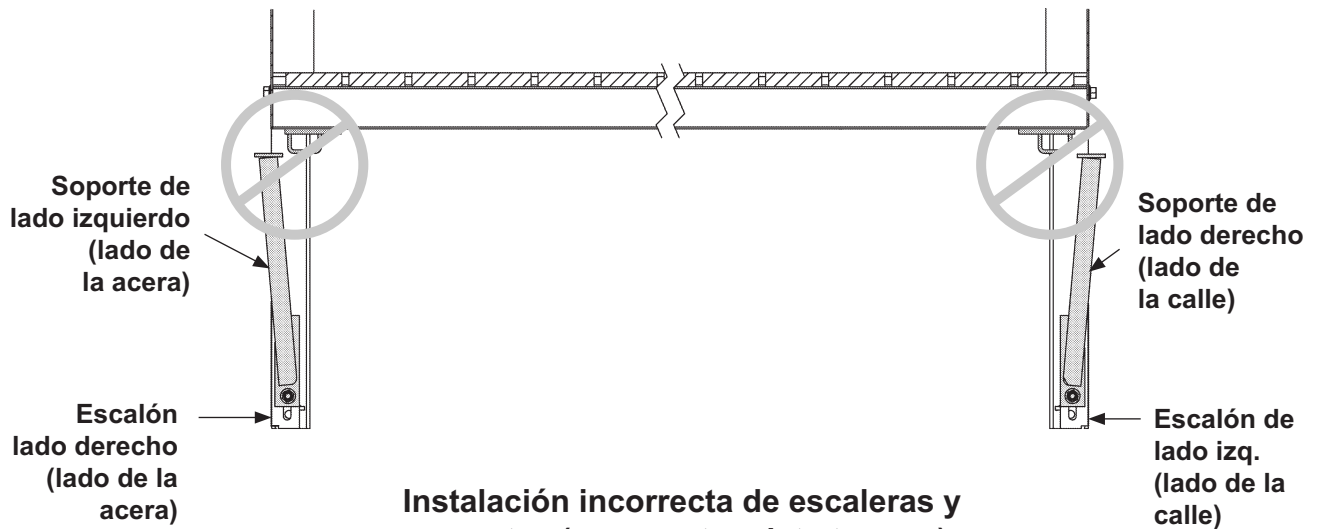

**Instalación incorrecta de escaleras y
soportes (se muestra vista trasera)**

FIG. 5-2

1. Descienda la plataforma hasta el suelo (**FIG. 6-1**).

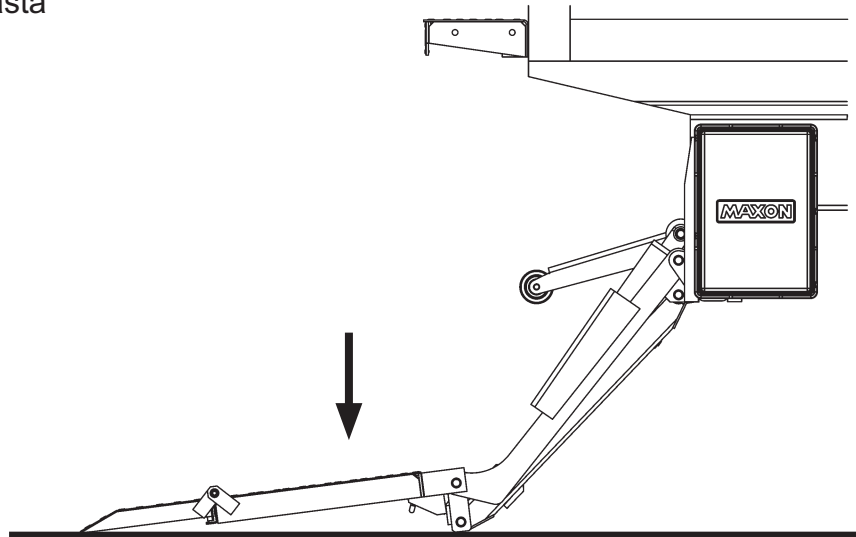

Plataforma descendida hasta el piso

FIG. 6-1

⚠ Advertencia

Para evitar lesiones o daño al equipo, no permita que pongan en operación este elevador hidráulico durante la instalación de los escalones a la placa de extensión.

2. Desconecte la alimentación eléctrica de la bomba retirando la tuerca de la terminal negativa (-) de la batería y desconectando el cable negativo (-) de la batería (**FIG. 6-2**). Vuelva a colocar la tuerca en el conector de la terminal negativa (-) de la batería.

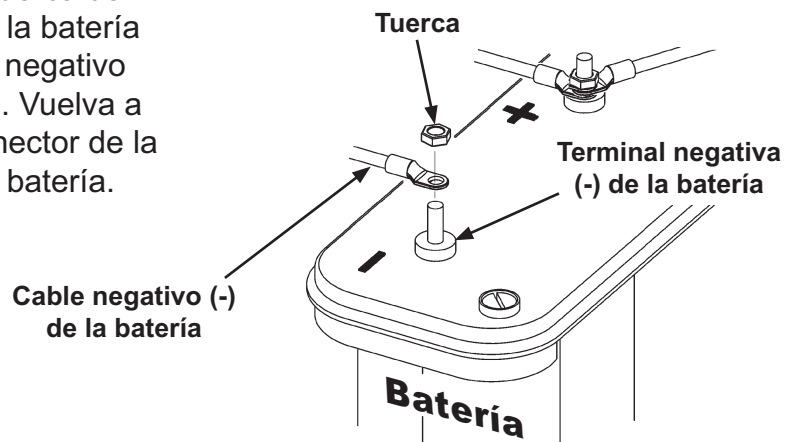

Desconectar alimentación eléctrica

FIG. 6-2

Precaución

Para evitar obstruir la plataforma y posible daño, mantenga un ángulo de 90° entre los escalones y la placa de extensión. Apriete los tornillos sólo en el orden que se muestra a continuación.

3. Alinee los escalones (juego de artículos) de lado de la placa de extensión. Atornille los escalones a la placa de extensión (**FIG. 7-1**). Apriete los tornillos en el orden que se muestra en la **FIG. 7-1**. Luego, aplique un torque a cada tornillo y tuerca de seguridad de **85 a 128 lbf-pulg. [9.6 a 14.46 N.m]** en el mismo orden.

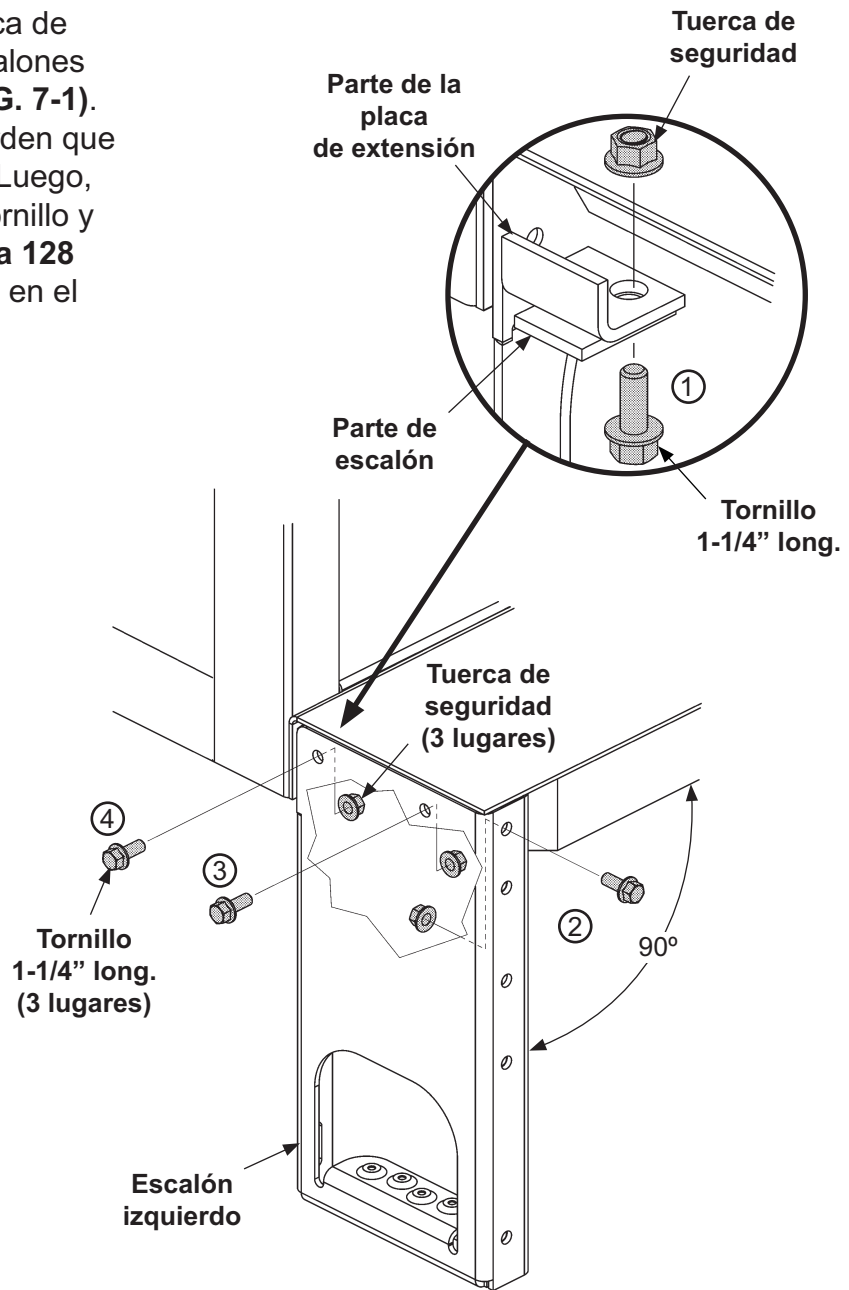

Atornillar escaleras a la placa de extensión
(se muestra escalera de lado izquierdo)

FIG. 7-1

4. Atornille el soporte (juego de artículos) al canal de montaje (juego de artículos) (**FIG. 8-1**).

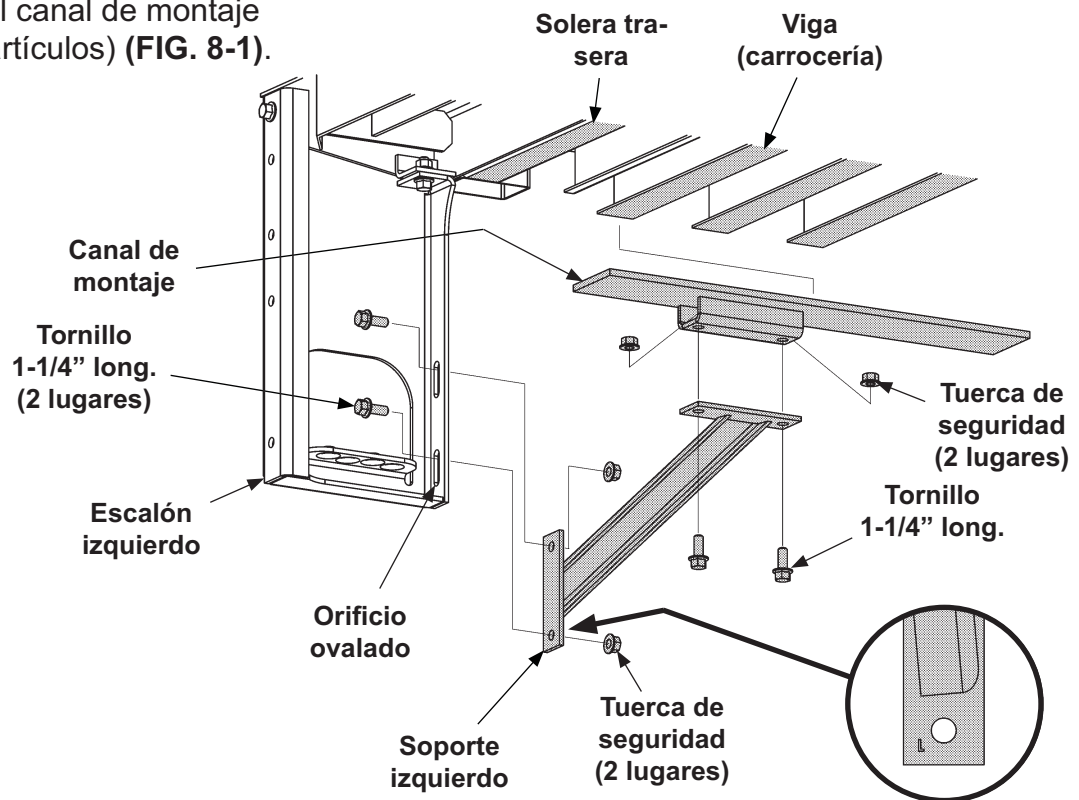

Atornillar soportes a canal de montaje y escalera (se muestra escalera y soporte de lado izquierdo)
FIG. 8-1

5. Coloque la parte llana del canal en contra de la parte inferior de la solera trasera y vigas. Luego, coloque el soporte marcado con la letra "L" contra la parte trasera del escalón (**FIG. 8-1**).
6. Asegúrese que los orificios del soporte estén alineados con los orificios ovalados en el escalón (**FIG. 8-1**). Luego, atornille el soporte al escalón (**FIG. 8-1**). Aplique un torque de **85 a 128 lbf-pulg. [9.6 a 14.46 N.m]** a las 4 tuercas con brida (**FIG. 8-1**)

NOTA: Antes de soldar el canal de montaje a la carrocería, verifique que el escalón esté en posición correcta y vertical.

7. Suelde la parte llana del canal de montaje a la carrocería como se muestra en la **FIG. 9-1**.

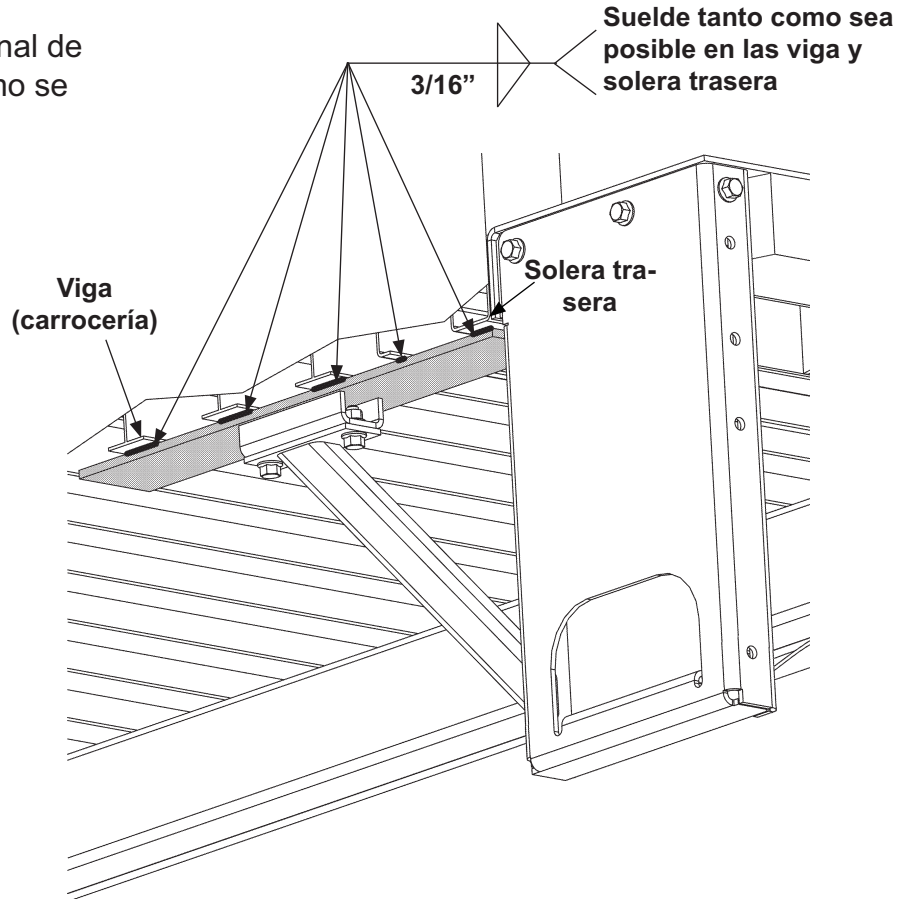

Soldar la parte llana del canal de montaje a la carrocería (se muestra escalera de lado izq.)

FIG. 9-1

8. Repita las instrucciones de la 3 a la 7 para el escalón de lado derecho. Utilice el soporte (juego de artículo) marcado con la letra "R".

9. Vuelva a conectar el cable negativo (-) de la batería a la terminal negativa (-) de la batería (**FIG. 9-2**). Luego, vuelva a instalar la tuerca en la terminal negativa (-) de la batería.

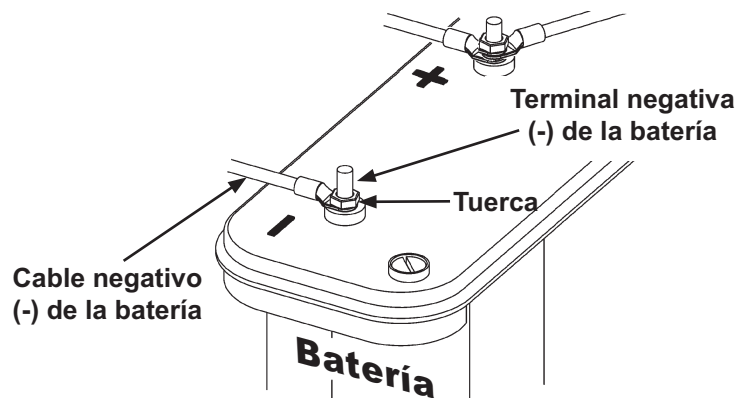

Reconectar cables de batería

FIG. 9-2